

# SOGO®

Human Technology

ES Manual de instrucciones  
EN Instructions for use  
FR Mode d'emploi  
PT Manual de instruções  
DE Gebrauchsanweisung  
IT Manuale d'istruzioni  
CZ Návod k použití

DK Brugsanvisning  
SI Navodila za uporabo  
HR Upute za korištenje  
PL Instrukcja użycia  
RO Instrucțiuni de folosire  
UA **Інструкція із застосування**  
CA Manual d'instruccions



Descarga tu manual  
Download your manual  
Téléchargez votre manuel  
Baixe seu manual  
Laden Sie Ihr Handbuch herunter  
Scarica il tuo manuale  
Stáhněte si manuál  
Download din manual  
Prenesite svoj priručnik  
Preuzmite svoj priručnik  
Pobierz swoją instrukcję  
Descărcați manualul dvs  
Завантажте посібник  
Descărrega el teu manual

Batidora de vaso  
Glass Jar blender  
Mixeur à bocal en verre  
Liquidificador de frasco de vidro  
Mixer im Glaskasten  
Frullatore a barattolo in vetro  
Mixér se skleněnou nádobou  
Blender i glaskrukke  
Mešalnik v steklenem kozarcu  
Blender u staklenoj posudi  
Szkłany blender słoikowy  
Blender cu borcan de sticlă  
Блендер для скляних банок  
Batedora de Gerra

ref. SS-5585



<b>ESPAÑOL</b> .....	P. 3
<b>ENGLISH</b> .....	P. 10
<b>FRANÇAIS</b> .....	P. 17
<b>PORTUGUESE</b> .....	P. 24
<b>DEUTSCH</b> .....	P. 31
<b>ITALIANO</b> .....	P. 38
<b>ČEŠTINA</b> .....	P. 45
<b>DANSK</b> .....	P. 52
<b>SLOVENSKI</b> .....	P. 59
<b>HRVATSKI</b> .....	P. 66
<b>POLSKI</b> .....	P. 72
<b>ROMÂNĂ</b> .....	P. 79
<b>УКРАЇНСЬКА</b> .....	P. 86
<b>CATALÀ</b> .....	P. 68

Declaración de conformidad, Responsabilidad de la eliminación de productos electrónicos, Datos del importador y Servicio posventa en las últimas páginas.

Declaration of conformity, Responsibility of Electronic products disposal, Importers Details and After-sales service on the last pages.

Déclaration de conformité, Responsabilité de l'élimination des produits électroniques, Coordonnées des importateurs et Service après-vente sur les dernières pages.

Declaração de conformidade, responsabilidade pela eliminação dos produtos electrónicos, dados do importador e serviço pós-venda nas últimas páginas

Konformitätserklärung, Verantwortung für die Entsorgung elektronischer Produkte, Angaben zum Importeur und Kundendienst auf den letzten Seiten.

Dichiarazione di conformità, Responsabilità dello smaltimento dei prodotti elettronici, Informazioni sugli importatori e Assistenza post-vendita nelle ultime pagine.

## 1. IMPORTANTE:

- Lea siempre atentamente el manual de instrucciones antes de utilizar el aparato.
- Este manual puede descargarse de nuestra página web [www.sogo.es](http://www.sogo.es).
- Conserve estas instrucciones para futuras consultas.

## 2. Instrucciones de seguridad para el usuario



### Precauciones generales durante el uso del equipo eléctrico

- No utilice el aparato para fines distintos de los descritos en este manual.
- No utilice ni guarde el aparato al aire libre.
- Coloque siempre el aparato sobre una superficie plana y uniforme.
- El aparato sólo debe utilizarse para los fines previstos. No se acepta ninguna responsabilidad por daños derivados de un uso inadecuado o una manipulación incorrecta. El uso indebido o la manipulación incorrecta pueden causar problemas en el aparato y provocar lesiones al usuario.
- Este aparato está destinado al uso doméstico y aplicaciones similares.
- Asegúrese de que el voltaje indicado en la placa de características coincide con el voltaje de red antes de enchufar el aparato.
- Desconecte siempre el enchufe de la toma de corriente cuando no utilice el aparato. No deje el aparato desatendido cuando esté encendido.
- Es necesario supervisar de cerca el uso del aparato por parte de niños o cerca de ellos.
- Antes de limpiar o guardar el aparato, desenchúfelo siempre de la red eléctrica y deje que se enfríe.
- El aparato no está completamente desconectado de la fuente de alimentación, incluso después de apagarlo. Para desconectarlo completamente, desenchúfelo de la toma de corriente.
- Los aparatos no están diseñados para funcionar mediante un temporizador externo o un sistema de control de remoto independiente
- Este aparato está destinado a ser utilizado en aplicaciones domésticas y similares tales como:
  - áreas de cocina de personal en tiendas, oficinas y otros entornos de trabajo;
  - casas de campo;
  - por clientes en hoteles, moteles y otros entornos de tipo residencial;
  - Entornos de alojamiento y desayuno.



### Restricciones de uso para evitar daños personales

- No coloque ni utilice este aparato cerca de fuentes de agua.
- No coloque ni utilice el aparato ni su cable de alimentación cerca de

- superficies calientes (por ejemplo, placas de cocina) o llamas abiertas.
- No deje el cable de alimentación colgando de bordes afilados y manténgalo alejado de objetos calientes y llamas. No enrolle el cable alrededor del aparato ni lo doble.
- No utilice nunca accesorios no recomendados por el fabricante.
- El uso de accesorios no recomendados o vendidos por el fabricante del aparato puede provocar incendios, descargas eléctricas o lesiones a las personas.
- Cuando quiera desconectar el enchufe del contacto de la pared, hágalo en el propio enchufe y no tirando del cable o del propio aparato.
- Para evitar descargas eléctricas, asegúrese de tener las manos secas antes de enchufar o desenchufar el aparato.
- No utilice el aparato con las manos mojadas, sobre suelos húmedos o cuando el ambiente esté húmedo, existe riesgo de descarga eléctrica.
- No sumerja nunca el aparato ni el enchufe en agua ni en ningún otro líquido. En caso de que el aparato se caiga al agua, desconéctelo inmediatamente de la red eléctrica y llévelo a un servicio técnico autorizado para su reparación antes de volver a utilizarlo.
- No utilice el aparato si se ha caído al suelo, si presenta signos visibles de daños o si tiene fugas.
- No utilice el aparato si el cable o el enchufe están dañados. En caso de que el cable esté dañado, sólo debe ser sustituido por el fabricante, su agente de servicio o personas con cualificación similar para evitar peligros.
- En caso de mal funcionamiento del aparato, o si ha sido dañado de alguna manera, devuélvalo al servicio técnico autorizado más cercano para su examen, reparación o ajuste.



### **Restricciones de uso cuando se utiliza con niños y ancianos**

- Vigile a los niños para que no jueguen con el aparato.
- Mantenga el aparato y su cable fuera del alcance de los niños.
- Los niños no deben jugar con el aparato.
- La limpieza y el mantenimiento no deben ser realizados por niños sin supervisión.
- No permita que los niños utilicen el aparato.
- Los aparatos pueden ser utilizados por niños a partir de 8 años y personas con capacidades físicas, sensoriales o mentales reducidas o con falta de experiencia y conocimientos, si han recibido supervisión o instrucciones sobre el uso del aparato de forma segura y comprenden los riesgos que conlleva.
- Este aparato no debe ser utilizado por personas (incluyendo niños) con capacidades físicas, sensoriales o mentales reducidas, o con falta de experiencia y conocimiento, a menos que sean instruidas sobre el uso del aparato por una persona responsable por su seguridad.



## Instrucciones de uso del aparato

- El aparato no puede utilizarse para mezclar sustancias duras y secas, ya que las cuchillas podrían desafilarse.
- Desconecte siempre la licuadora de la red eléctrica cuando la deje desatendida y antes de montarla, desmontarla o limpiarla.
- Tenga cuidado si vierte líquido caliente en el robot de cocina o en la batidora, ya que puede salir despedido fuera del aparato debido a la repentina salida de vapor.
- No retire nunca la tapa hasta que la cuchilla se haya detenido por completo.
- Este aparato está diseñado para procesar pequeñas cantidades. No sobrepase las cantidades indicadas en estas instrucciones de uso.
- No utilice este aparato para mezclar alimentos o sustancias glutinosas.



### **ADVERTENCIA:** ¡Las cuchillas están muy afiladas!

- Evite el contacto con las partes móviles del aparato mientras esté en funcionamiento.
  - Apague el aparato y desconéctelo de la red eléctrica antes de cambiar accesorios o acercarse a piezas móviles en uso.
  - Tenga cuidado al manipular las cuchillas afiladas, al vaciar el recipiente y durante la limpieza.
  - No conecte el aparato a la red eléctrica hasta que esté completamente montado y desconéctelo siempre antes de desmontar o manipular la cuchilla.
  - Mantenga las manos y los utensilios fuera del recipiente mientras esté batiendo para reducir el riesgo de lesiones graves a las personas o daños a la batidora. Se puede utilizar un rascador, pero sólo cuando la batidora no esté en funcionamiento.
  - Para reducir el riesgo de lesiones, no coloque nunca la cuchilla de corte en la base sin montarla correctamente con la jarra.
  - La unidad está equipada con una función de seguridad. La unidad sólo puede encenderse si la jarra se coloca correctamente en la base del motor. Si la unidad no puede encenderse, tire del cable de alimentación y compruebe la conexión entre la jarra y la base del motor.
- es necesario utilizar uno:
- La capacidad eléctrica del cable debe ser al menos igual a la del producto.
  - Coloque el cable alargador de forma que no cuelgue de un lugar en el que se pueda tropezar o del que se pueda tirar involuntariamente.
  - La instalación de un protector contra picos ofrecerá una protección adicional con una corriente de disparo nominal no superior a 30 Ma en la instalación doméstica. Consulte a su electricista instalador.

 **PRECAUCIÓN:** No haga funcionar la unidad cuando esté vacía.

 **PRECAUCIÓN:** No introduzca ingredientes calientes en la jarra. Antes de preparar los alimentos, deje que se enfríen durante unos minutos.

 **PRECAUCIÓN:** Antes de comer o servir alimentos licuados, compruebe siempre que los ingredientes no se hayan licuado adecuadamente.

 **PRECAUCIÓN:** El tiempo máximo de procesamiento de alimentos no debe superar 1 minuto de uso continuo. Las tres funciones de preajuste y las funciones de pulso terminan su trabajo en menos de 1 minuto. En caso de que su alimento necesite ser mezclado más para alcanzar la suavidad requerida, utilice el aparato con cualquier función presente o con velocidad intermedia con pausas de 10 segundos para evitar daños permanentes al motor.

- Para evitar una sobrecarga del circuito al utilizar este producto, no haga funcionar otro producto de alto voltaje en el mismo circuito eléctrico.
- Con este producto se suministra un cable de alimentación corto. No se recomienda utilizar un cable alargador con este producto, pero si es necesario utilizar uno:
- La capacidad eléctrica del cable debe ser al menos igual a la del producto.
- Coloque el cable alargador de forma que no cuelgue de un lugar en el que se pueda tropezar o del que se pueda tirar involuntariamente.
- La instalación de un protector contra picos ofrecerá una protección adicional con una corriente de disparo nominal no superior a 30 Ma en la instalación doméstica. Consulte a su electricista instalador.

**LIMPIEZA Y MANTENIMIENTO:** Consulte la sección de limpieza y mantenimiento para obtener detalles sobre cómo limpiar las superficies que entran en contacto con alimentos.

### 3. ESPECIFICACIONES TÉCNICAS

Voltaje	Frecuencia	Potencia
220-240V	50-60Hz	1500W

### 4. DESCRIPCIÓN DE LAS PIEZAS

1. Vaso medidor
2. Tapa
3. Jarra de cristal
4. Base de cuchillas
5. Base del Jarra
6. Motor
7. Perilla de velocidad
8. Cuerpo de acero inoxidable
9. Parte inferior de plástico
10. Pies antideslizantes

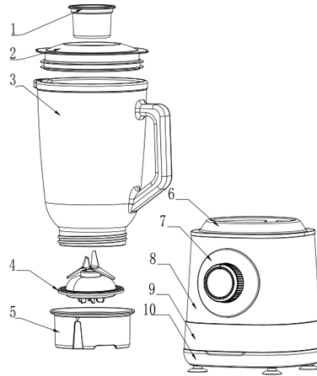

### 5. INSTRUCCIONES DE USO

#### Perilla con diferentes funciones de velocidad

**P - Pulso:** La cuchilla de acero inoxidable recubierta de titanio funciona con la velocidad transitoria más alta, adecuada para picar hielo.

#### Cómo utilizar la función de pulso.

1. Gire el interruptor giratorio a la posición "0" para apagar el aparato.
2. Gire el mando y manténgalo en la misma posición mientras desee que el motor funcione.

**Nota:** asegúrese de no hacer funcionar el motor más de 1 minuto de forma continuada.

#### Programa de trituración de hielo:

1. Gire el interruptor giratorio en sentido antihorario hasta la posición P.
2. La batidora comienza a triturar el hielo.
3. Para detener la función, gire el selector a la posición "0".

**1 - Baja velocidad** - Las cuchillas funcionan a baja velocidad, lo que resulta adecuado para mezclas elementales.

Esta función se puede utilizar para preparar sopas, batidos y alimentos infantiles.

1. Gire el interruptor del motor en el sentido de las agujas del reloj hasta la posición velocidad 1.
2. La batidora comienza a funcionar.
3. Para parar, gire el interruptor giratorio a la posición "0".

**2 - Alta velocidad** - Las cuchillas funcionan a alta velocidad, aptas para mezclar simétricamente. Esta función se puede utilizar para triturar y licuar algunos tipos de verduras y frutas.

**0 - Apague la unidad.**

#### Instrucciones importantes

1. No llene nunca la jarra al máximo de su capacidad, ya que podría bloquear el funcionamiento y derramar los ingredientes o el líquido. Apague la unidad, desconecte el enchufe, saque un poco de líquido o ingredientes y, a continuación, póngala en funcionamiento.
2. No utilice el aparato de forma continuada más de 1 minuto y mantenga siempre una pequeña

diferencia de tiempo entre dos ciclos. En caso de que necesite utilizar el aparato varias veces, hágalo con una pausa suficiente.

3. Por favor, no añada alimentos a una temperatura superior a 70°C en la jarra de la batidora.
4. La cantidad de alimentos no debe exceder la línea de medición máxima, de lo contrario, el rendimiento de la batidora podría verse afectado.
5. Los alimentos cortados en pequeños trozos en cubos se pueden procesar fácilmente.
6. Por favor, no introduzca el dedo ni ningún tipo de utensilio en la jarra durante el funcionamiento.
7. Está estrictamente prohibido encender el aparato sin colocar la tapa en su posición.
8. Antes de retirar la jarra, asegúrese de apagar el aparato.

## 6. INSTALACIÓN DEL APARATO ANTES DEL PRIMER USO

La batidora de vaso se puede utilizar para batir, triturar y mezclar varios tipos de ingredientes, para picar el hielo y también se pueden hacer sopas, batidos, smoothies.

1. Limpie el vaso medidor, la tapa y la jarra (excepto el cuerpo principal) antes del primer uso y en cada uso.
  2. No enchufe la unidad hasta que la jarra esté lista para ser montada en el motor.
  3. Una vez que todos los accesorios estén limpios y tenga los alimentos listos para procesar, enchufe la clavija de alimentación a la toma de corriente.
  4. Fije la base de la cuchilla agitadora a la base del vaso agitador y móntelo en el fondo del tarro de cristal.
  5. Coloque la jarra en la parte superior del cuerpo principal del motor, por favor preste atención para que coincida la posición de la jarra y la protuberancia del cuerpo principal del motor. Llene la jarra con el alimento deseado. Asegúrese de que la cantidad de agua o alimentos no exceda de la capacidad máxima. (La capacidad máxima de la jarra no debe superar los 1500 ml)
- NOTA: NO UTILICE LA UNIDAD SIN NINGÚN INGREDIENTES EN SU INTERIOR.**
6. Coloque la tapa del tarro en la parte superior del tarro y presiónela hacia abajo.
  7. Coloque el vaso medidor en el centro de la tapa. Ahora el aparato está listo para funcionar.

## FUNCIONAMIENTO

1. Enchufe el interruptor a la toma de corriente.
  2. La unidad no funcionará hasta que el tarro esté montado correctamente en el cuerpo principal del motor.
  3. Llene el tarro con los alimentos deseados y la cantidad requerida, pero asegúrese de no llenar demasiado la jarra.
- Nota:** Asegúrese de cortar las verduras o frutas en trozos pequeños, y ponerlos en el tarro, añadir la cantidad adecuada de agua, y luego coloque la tapa en su posición. Asegúrese de que la cantidad de agua añadida no supere la capacidad máxima del tarro. (Los alimentos deben ocupar 2/5 de la capacidad de la jarra y el agua debe ser 3/5 de la capacidad total) Por ej. 600 gramos de zanahorias con 900 gramos de agua. Monte la jarra en el cuerpo principal del motor. Cúbrela con la tapa.
5. Gire el mando de control a la posición 1 o 2 para que la unidad funcione.
  6. Al procesar, primero gire el mando en el sentido contrario a las agujas del reloj a «P» durante unas cuantas veces y, a continuación, gire el mando a la «Velocidad» correspondiente para procesar. Por ejemplo, si se necesita una velocidad más baja, gire el mando a la posición de «1ª velocidad» y en caso de necesitar una velocidad más alta, gírela a la «posición de 2ª velocidad».
  7. Dependiendo del volumen y variedad de alimentos procesados, el usuario puede elegir entre 2 velocidades, de baja a alta. Velocidad baja para poca capacidad y fácil procesamiento; en caso contrario, velocidad alta.
  8. Si necesita comprobar el efecto de agitación a medio camino o necesita añadir alimentos y agua, entonces, puede quitar la pequeña tapa transparente girando.
  9. Después del uso, gire el mando del interruptor a la posición «0 stop», desenchufe el cable de alimentación para detener el aparato, levante el tarro para extraerlo del motor y transfiera los alimentos procesados del tarro a otro recipiente.

**Nota:** No rocíe agua ni otros líquidos durante el uso.

**ADVERTENCIA:** No utilice el aparato sin ningún ingrediente alimentario dentro del tarro.



## 7. LIMPIEZA Y MANTENIMIENTO

- El usuario debe tener en cuenta las precauciones de seguridad.
  - No limpie el cuerpo principal del motor, el cable de alimentación ni el enchufe con agua.
  - Limpie la base del motor con un paño suave y húmedo y algún producto de limpieza suave.
  - Llene la jarra hasta la mitad con agua caliente y un poco de producto de limpieza. Deje que el aparato funcione a velocidad 2 hasta que la jarra esté limpia.
  - Limpie la jarra, la tapa, el cierre, la base y las cuchillas con el anillo de sellado con agua caliente y un poco de producto de limpieza. Séquelos bien antes de volver a utilizarlos. Atención. Las cuchillas del interior de la jarra están muy afiladas.
  - No utilice nunca productos de limpieza agresivos.
- ⚠ **ADVERTENCIA:** No toque las cuchillas afiladas. Una vez limpia, límpiela con un paño de cocina para evitar cualquier tipo de lesión.
- ⚠ **ADVERTENCIA:** No introduzca ingredientes calientes en la jarra. Antes de preparar cualquier alimento, deje que se enfríe durante unos minutos.
- ⚠ **PRECAUCIÓN:** Antes de comer o servir alimentos mezclados, compruebe siempre que los ingredientes no se hayan mezclado adecuadamente.
- ⚠ **PRECAUCIÓN:** El tiempo máximo de procesamiento de alimentos no debe exceder 1 Minuto de uso continuo. En caso de que sea necesario batir más los alimentos para conseguir la suavidad deseada, utilice el aparato dividiéndolo en varios ciclos con pausas de unos segundos entre cada ciclo para evitar daños permanentes en el aparato.

1.  **IMPORTANT:**

- Always read the instruction book carefully before using.
- This manual can be downloaded from our web page [www.sogo.es](http://www.sogo.es)
- Keep these instructions for future reference.

2. **Safety instructions for the user**



**General precautions during the use of electrical equipment**

- Do not use the appliance for any other purpose than described in this manual.
- Do not use or store the appliance outdoors.
- Always place the appliance on to the flat and even surface.
- The unit must be used only for the intended purposes. No liability is accepted for damages arising from improper use or wrong handling. Misuse or improper handling may cause problems in the appliance and cause injury to the user.
- This appliance is intended to be use used in household and similar applications.
- Ensure that the voltage indicated on the nameplate matches the mains voltage before plugging in the appliance.
- Always remove the plug from the power socket when the appliance is not in use. Do not leave the appliance unattended when switched on.
- Close supervision is necessary when any appliance is being used by or near children.
- Before cleaning or storing your appliance, always unplug the appliance from the power supply and let it cool down.
- The device is not completely disconnected from the power source, even after it has been turned off. To disconnect it completely, disconnect it from the mains plug.
- The appliances are not intended to be operated by means of an external timer or separate remote-control system.
- This appliance is intended to be used in household and similar applications such as:
  - staff kitchen areas in shops, offices and other working environments;
  - farm houses;
  - by clients in hotels, motels and other residential type environments;
  - bed and breakfast type environments



## **Restrictions on use to avoid personal injury**

- Do not place or operate this appliance near water sources.
- Do not place or operate the appliance and its power cord on or near hot surfaces (e.g., stove plates) or open flames.
- Do not leave the power cord hanging from sharp edges and keep away from hot objects and flames. Do not wind the cord around the appliance and do not bend it.
- Never use accessories that are not recommended by the manufacturer.
- The use of accessories not recommended or sold by the appliance manufacturer may result in fire, electric shock or injury to persons.
- When you want to remove the plug from the wall contact, please do this at the plug itself and not by pulling on the cable or the appliance itself.
- To avoid electric shock, make sure your hands are dry before plugging or unplugging.
- Do not use the device with wet hands, on damp floors or when the atmosphere is humid, there is a risk of electric shock.
- Never immerse the appliance or the plug in water or any other liquid. In the event of the appliance falling in water, disconnect immediately from the mains supply and take it to an authorized service agent for repair before reusing.
- Do not use the appliance if it has fallen on the floor, if there are visible signs of damage or if it has a leak.
- Do not use the appliance if the cable or plug is damaged. In case of the cord being damaged, it must be replaced only by the manufacturer, its service agent or similarly qualified persons in order to avoid Hazard.
- In case of appliance malfunction, or if it has been damaged in any manner, return the appliance to the nearest authorized service facility for examination, repair or adjustment.



## **Restrictions on use when used with children and elders**

- Children should be supervised to ensure that they do not play with the appliance.
- Keep the appliance and its cord out of the reach of the children.
- Children shall not play with the appliance.
- Cleaning and user maintenance shall not be made by children without supervision.
- Do not allow the children to use the appliance.
- Appliances can be used by children aged from 8 years and above and persons with reduced physical, sensory or mental capabilities or lack of experience and knowledge if they have been given supervision or instructions concerning use of the appliance in a safe way

and understand the hazards involved.

- This appliance is not intended for use by persons (including children) with reduced physical, sensory or mental capabilities, or lack of experience and knowledge, unless instructed concerning use of the appliance by a person responsible for their safety



### **Instructions to follow when using the appliance**

- The appliance cannot be used for blending hard and dry substance, otherwise the blades might get blunt.
- Always disconnect the blender from the mains when it is left unattended and before assembling, disassembling or cleaning.
- Be careful if hot liquid is poured into the food processor or blender, as it can be ejected out of the appliance due to the sudden steaming.
- Never remove the lid until the knife has stopped completely.
- This appliance is designed to process small quantities. Do not exceed the quantities indicated in these instructions for use.
- Do not use this appliance to mix glutinous food or substance.





### **WARNING:** The blades are very sharp!

- Avoid contacting moving parts of the appliance while in function.
- Turn off the appliance and disconnect from the mains supply before changing accessories or approaching movable parts in use.
- Care must be taken when handling the sharp blades, emptying the bowl and during cleaning.
- Do not connect the appliance to the mains until it is completely assembled and always disconnect the appliance before disassembling or handling the blade.
- Keep hands and utensils out of container while blending to reduce the risk of severe injury to persons or damage to the blender. A scraper may be used but must be used only when the blender is not running.
- To reduce the risk of injury, never place cutting blade on base without mounting with the jar properly.
- The unit is equipped with a security function. The unit can only be switched on if the jug is put on the motor base properly. If the unit cannot be switched on, pull the power cable and check the connection between jug and engine base.

 **CAUTION:** Do not operate the unit when empty.

 **CAUTION:** Do not put hot ingredients into the jar. Before food preparation, allow food to cool down for a few minutes.

 **CAUTION:** Before you eat or serve blended food, please always check for ingredients that might have not been blended adequately.

 **CAUTION:** Maximum time of food processing should not exceed 1 Minute of continuous use. The three Pre-set functions and the Pulse functions finish their working under 1 minute. In case your food which needs to be blended further to achieve the required smoothness, use the appliance with any present function or with intermediate speed with 10 second pauses to avoid permanent damage to the motor.

- To avoid a circuit overload when using this product, do not operate another high-wattage product on the same electrical circuit.
- A short power supply cord is provided with this product. An extension cord is not recommended for use with this product, but if one must be used:
- The marked electrical rating of the cord must be at least as great as that of the product.
- Arrange the extension cord so that it does not hang where it can be tripped over or pulled unintentionally.
- Installation of a spike protector will offer additional protection with a nominal trigger current of not more than 30 Ma in the house installation. Please consult your installing electrician.

**CLEANING AND MAINTENANCE:** Kindly refer to the cleaning and maintenance section for details on how to clean surfaces which comes in the contact of food.

### 3. TECHNICAL SPECIFICATIONS

Voltage	Frequency	Power
AC220-240V	50-60Hz	1500W

### 4. PARTS DESCRIPTION

1. Measuring cup
2. Lid
3. Glass Jar
4. Blade base
5. Cup base
6. Motor
7. Speed control knob
8. Stainless steel body
9. Plastic bottom part
10. Non skid feet

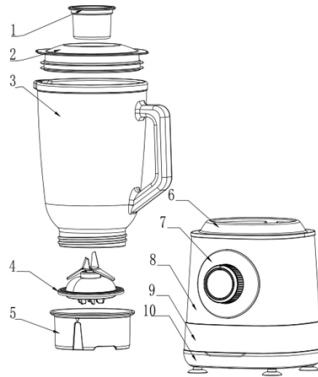

### 5. INSTRUCTIONS FOR USE

#### Knob with different speed functions

**P — Pulse:** Stainless steel titanium coated blade operate with transitorily highest speed, suitable for ice crushing.

#### How to use the pulse function.

1. Turn rotary switch to «0» position to turn off the appliance.
2. Turn the knob and keep it in same position as long as you want motor to run.

**Note:** make sure to not to run the motor more than 1 minute continuously.

#### Ice crushing Program:

1. Turn rotary switch anti-clockwise to the P position.
2. The blender starts crushing the ice.
3. To stop the function turn rotary switch to «0» position.

#### 1 — Low speed - Blades operate with low speed, suitable for elementary blending.

This function can be used for making soups, smoothies and baby foods

1. Turn motor switch clockwise to position speed 1.
2. The blender starts blending.
3. To stop turn rotary switch to «0» position.

#### 2 — High speed - Blades operate with high speed, suitable for symmetrical blending.

This function can be used for grinding and blending some kinds of vegetables and fruits.

#### 0 — Turn off the unit.

#### Important Instructions

1. Never fill the jar with the max. Capacity as overfilling of it can block the operation and also spouting out of the ingredients or liquid, please turn off the unit, disconnect the plug and take out some of liquid or ingredients and then operate.

2. Do not use the appliance continuously more than 1 minute and always keep little time difference between two cycles. In case need to use the appliance, multiple times keep using it with sufficient pause.
3. Please do not add the food with temperature more than 70°C into blender jug to blend.
4. Food quantity shouldn't exceed max measuring line, otherwise, the blending performance might get affected.
5. Food cut in small pieces in cubes can be processed easily.
6. Please do not insert the finger or any kind of utensils into jug during operation.
7. It's strictly forbidden to turn on the appliance without placing the lid on its position.
8. Before removing the jar, please ensure to switch off the appliance.

## 6.INSTALLING THE APPLIANCE BEFORE FIRST USE

### INSTALLATION

The jar blender can be used to blend, grind and mix various type of ingredients, crush the ice and also to make soups, shakes, smoothies.

1. Clean the measuring cup, lid and jar (except main body) before first use and on every single use.
2. Do not plug in the unit until the jar is ready to be mount on to the motor.
3. Once all the accessories are clean and you have food ready to process, plug in power plug into wall outlet.
4. Fix stirring blade base to the stirring cup base and mount it on the bottom of glass jar.
5. Place the jar on the top of motor main body, please pay attention to match the position of jar and the bulge of the motor main body. Fill the jug with the desired food. Ensure that the water or food quantity shouldn't exceed from the max. capacity. (Maximum Jar capacity shouldn't exceed 1500 ml)

**NOTE: DO NOT USE THE UNIT WITHOUT ANY INGREDIENT INSIDE.**

6. Place the jar lid on top of the jar and press it down.
7. Place the measuring cup on the centre of cover. Now the unit is ready to work.

### OPERATION

1. Plug in the switch into the power outlet.
2. This unit will not work until jar is mounted on motor main body properly.
3. fill the jar with desired food and required quantity, just make sure not to over fill the jar.  
**Note:** Make sure to cut the vegetables or fruits into small pieces, and put them into the jar, add appropriate amount of water, and then place the lid on its position. Ensure that the amount of water added must not exceed the maximum capacity of the jar. (Food should be 2/5 of the cup capacity and water should be 3/5 of total capacity) For ex. 600 grams of carrots with 900 grams of water. Mount the jar on to the motor main body. Cover it with lid.
5. Turn the speed knob to position 1 or 2 to make the unit work.
6. When processing, first turn the knob counter clock wise to "P" for few times, and then turn the knob to the corresponding "Speed" to process.
- For Example,** if lower speed is needed, turn the switch knob to the "1st speed" position and in case need higher speed, turn it to "2nd Speed position".
7. Depending on the volume and variety of processed foods, user can choose from 2 speed low to high. Low speed for little capacity and easy processing; otherwise, high speed.
8. If you need to check the stirring effect halfway or need to add food and water, then, you can remove small transparent cover by rotating.
9. After use, turn the switch knob to "0 stop", unplug the power cord to stop the appliance, lift the jar to remove it from the motor and transfer the processed food from Jar to some other bowl.

**Note:** Do not spray water or other liquids during use.

**WARNING:** Do not use the unit without any food ingredients inside the jar.

## 6. CLEANING AND MAINTENANCE

- In addition to this, user must refer to the security precautions.
- Do not clean Motor main body, power cord and plug with water.
- Clean the motor base with a soft, wet piece of cloth and some mild cleaning agent.
- Fill the jug half-full with hot water and a little cleaning agent. Let the unit run on speed 2 until the jug is clean.
- Clean jug, cover, closure, base and blades with sealing ring with hot water and some cleaning agent. Dry well before re-using. Caution! The blades inside of the jug are very sharp.
- Never use aggressive cleaning agents.

 **WARNING:** Do not touch the sharp blade. When clean, please wipe by dishcloth, to avoid any type of injury.

 **WARNING:** Do not put hot ingredients into the jar. Before any food preparation, allow food to cool down for a few minutes

 **CAUTION:** Before you eat or serve blended food, please always check for ingredients that might have not been blended adequately.

 **CAUTION:** Maximum time of food processing should not exceed 1 Minute of continuous use. In case the food which needs to be blended further to achieve the required smoothness use the appliance dividing in various cycles with few second pauses in between each cycle to avoid permanent damage to the motor.



## 1. IMPORTANT:

- **Lisez toujours attentivement le manuel d'instructions avant d'utiliser l'appareil.**
- **Ce manuel peut être téléchargé à partir de notre page web [www.sogo.es](http://www.sogo.es).**
- **Conservez ces instructions pour pouvoir vous y référer ultérieurement.**

## 2. Consignes de sécurité pour l'utilisateur



### Précautions générales lors de l'utilisation d'appareils électriques

- N'utilisez pas l'appareil à d'autres fins que celles décrites dans ce manuel.
- N'utilisez pas et ne stockez pas l'appareil à l'extérieur.
- Placez toujours l'appareil sur une surface plane et régulière.
- L'appareil ne doit être utilisé qu'aux fins prévues. Nous déclinons toute responsabilité pour les dommages résultant d'une utilisation ou d'une manipulation incorrecte. Une mauvaise utilisation ou une manipulation incorrecte peut entraîner des problèmes dans l'appareil et causer des blessures à l'utilisateur.
- Cet appareil est destiné à un usage domestique et à des applications similaires.
- Avant de brancher l'appareil, assurez-vous que la tension indiquée sur la plaque signalétique correspond à la tension du réseau.
- Débranchez toujours la fiche de la prise de courant lorsque l'appareil n'est pas utilisé. Ne laissez pas l'appareil sans surveillance lorsqu'il est allumé.
- Une surveillance étroite est nécessaire lorsque l'appareil est utilisé par des enfants ou à proximité de ceux-ci.
- Avant de nettoyer ou de ranger votre appareil, débranchez-le toujours de la prise de courant et laissez-le refroidir.
- L'appareil n'est pas complètement déconnecté de la source d'alimentation, même après avoir été éteint. Pour le déconnecter complètement, débranchez-le de la prise de courant.
- Les appareils ne sont pas destinés à être utilisés au moyen d'une minuterie externe ou d'un système de commande à distance séparé.
- Cet appareil est destiné à être utilisé dans des applications domestiques et similaires telles que :
  - les cuisines du personnel dans les magasins, les bureaux et autres environnements de travail ;
  - les fermes ;
  - par les clients dans les hôtels, les motels et autres environnements de type résidentiel ;
  - les chambres d'hôtes.



## **Restrictions d'utilisation pour éviter les blessures**

- Ne pas placer ou faire fonctionner l'appareil à proximité de sources d'eau.
- Ne pas placer ou faire fonctionner l'appareil et son cordon d'alimentation sur ou à proximité de surfaces chaudes (par exemple, plaques de cuisson) ou de flammes nues.
- Ne laissez pas le cordon d'alimentation pendre des bords tranchants et tenez-le éloigné des objets chauds et des flammes. N'enroulez pas le cordon autour de l'appareil et ne le pliez pas.
- N'utilisez jamais d'accessoires non recommandés par le fabricant.
- L'utilisation d'accessoires non recommandés ou non vendus par le fabricant de l'appareil peut provoquer un incendie, une électrocution ou des blessures.
- Lorsque vous souhaitez retirer la fiche du contact mural, veuillez le faire au niveau de la fiche elle-même et non en tirant sur le câble ou sur l'appareil lui-même.
- Pour éviter tout choc électrique, assurez-vous que vos mains sont sèches avant de brancher ou de débrancher l'appareil.
- N'utilisez pas l'appareil avec des mains mouillées, sur un sol humide ou lorsque l'atmosphère est humide, car il y a un risque de choc électrique.
- Ne jamais immerger l'appareil ou la fiche dans l'eau ou tout autre liquide. En cas de chute de l'appareil dans l'eau, débranchez-le immédiatement du réseau électrique et confiez-le à un agent de service agréé pour le faire réparer avant de le réutiliser.
- Ne pas utiliser l'appareil s'il est tombé par terre, s'il présente des signes visibles de dommages ou s'il y a une fuite.
- N'utilisez pas l'appareil si le câble ou la fiche est endommagé. Si le cordon est endommagé, il ne doit être remplacé que par le fabricant, son agent de service ou des personnes de qualification similaire afin d'éviter tout danger.
- En cas de dysfonctionnement de l'appareil, ou s'il a été endommagé de quelque manière que ce soit, retournez l'appareil au centre de service agréé le plus proche pour qu'il soit examiné, réparé ou ajusté.



## **Restrictions d'utilisation en présence d'enfants et de personnes âgées**

- Les enfants doivent être surveillés afin de s'assurer qu'ils ne jouent pas avec l'appareil.
- Gardez l'appareil et son cordon hors de portée des enfants.
- Les enfants ne doivent pas jouer avec l'appareil.
- Le nettoyage et l'entretien ne doivent pas être effectués par des enfants sans surveillance.
- Ne laissez pas les enfants utiliser l'appareil.

- Les appareils peuvent être utilisés par des enfants âgés de 8 ans et plus et par des personnes dont les capacités physiques, sensorielles ou mentales sont réduites ou qui manquent d'expérience et de connaissances, à condition qu'ils aient été supervisés ou qu'ils aient reçu des instructions concernant l'utilisation de l'appareil en toute sécurité et qu'ils comprennent les risques encourus.
- Cet appareil n'est pas destiné à être utilisé par des personnes (y compris des enfants) dont les capacités physiques, sensorielles ou mentales sont réduites, ou qui manquent d'expérience et de connaissances, à moins qu'une personne responsable de leur sécurité ne leur ait donné des instructions concernant l'utilisation de l'appareil.





### Instructions à suivre lors de l'utilisation de l'appareil

- L'appareil ne peut pas être utilisé pour mixer des substances dures et sèches, sous peine d'é mousser les lames.
- Débranchez toujours le mixeur lorsqu'il est laissé sans surveillance et avant de le monter, de le démonter ou de le nettoyer.
- Faites attention si vous versez un liquide chaud dans le robot ou le mixeur, car il peut être éjecté de l'appareil sous l'effet de la vapeur soudaine.
-  **AVERTISSEMENT** : Les lames sont très tranchantes !
- Évitez de toucher les pièces mobiles de l'appareil lorsqu'il fonctionne.
- Éteignez l'appareil et débranchez-le avant de changer d'accessoire ou d'approcher les pièces mobiles en cours d'utilisation.
- Des précautions doivent être prises lors de la manipulation des lames tranchantes, de la vidange du bol et du nettoyage.
- Ne branchez pas l'appareil sur le secteur avant qu'il ne soit complètement assemblé et débranchez-le toujours avant de le démonter ou de manipuler les lames.
- Gardez les mains et les ustensiles hors du récipient pendant le mixage afin de réduire les risques de blessures graves ou d'endommagement du mixeur. Un grattoir peut être utilisé, mais uniquement lorsque le mixeur n'est pas en marche.
- Pour réduire le risque de blessure, ne placez jamais la lame de coupe sur la base sans la fixer correctement au bocal.
- L'appareil est équipé d'une fonction de sécurité. L'appareil ne peut être mis en marche que si le pot est placé correctement sur la base du moteur. Si l'appareil ne peut pas être mis en marche, tirez le câble d'alimentation et vérifiez la connexion entre le pot et la base du moteur.

 **ATTENTION** : Ne pas faire fonctionner l'appareil lorsqu'il est vide.

 **ATTENTION** : Ne pas mettre d'ingrédients chauds dans le pot. Avant de préparer les aliments, laissez-les refroidir pendant quelques minutes.

 **ATTENTION** : Avant de manger ou de servir des aliments mixés, vérifiez toujours si les ingrédients n'ont pas été mixés de manière adéquate.

 **ATTENTION** : La durée maximale de traitement des aliments ne doit pas dépasser 1 minute d'utilisation continue. Les trois fonctions préréglées et les fonctions d'impulsion terminent leur travail en moins d'une minute. Si vos aliments doivent être mixés davantage pour obtenir l'onctuosité souhaitée, utilisez l'appareil avec n'importe quelle fonction présente ou avec une vitesse intermédiaire avec des pauses de 10 secondes afin d'éviter d'endommager le moteur de façon permanente.

- Pour éviter une surcharge du circuit lors de l'utilisation de cet appareil, ne faites pas fonctionner un autre appareil de forte puissance sur le même circuit électrique.
- Un cordon d'alimentation court est fourni avec ce produit. Il n'est pas recommandé d'utiliser une rallonge avec ce produit, mais si une rallonge est nécessaire, elle doit être utilisée :
- La puissance électrique indiquée sur le cordon doit être au moins égale à celle de l'appareil.
- Disposez la rallonge de manière à ce qu'elle ne pende pas dans un endroit où l'on pourrait trébucher ou tirer dessus involontairement.
- L'installation d'un dispositif de protection contre les pointes de courant offrira une protection supplémentaire avec un courant de déclenchement nominal ne dépassant pas 30 Ma dans l'installation domestique. Veuillez consulter votre électricien.
- Ne retirez jamais le couvercle avant que le couteau ne soit complètement arrêté.
- Cet appareil est conçu pour traiter de petites quantités. Ne pas dépasser les quantités indiquées dans ce mode d'emploi.
- Ne pas utiliser cet appareil pour mélanger des aliments ou des substances glutineuses.

**NETTOYAGE ET ENTRETIEN** : Veuillez-vous reporter à la section relative au nettoyage et à l'entretien pour plus de détails sur la manière de nettoyer les surfaces qui entrent en contact avec les aliments.

### 3. CARACTÉRISTIQUES TECHNIQUES

Tension	Fréquence	Puissance
AC220-240V	50-60Hz	1500W

### 4. DESCRIPTION DES PIÈCES

1. Gobelet de mesure
2. couvercle
3. Bocal en verre
4. Base de la lame
5. Base du gobelet
6. Moteur
7. Bouton de réglage de la vitesse
8. Corps en acier inoxydable
9. Partie inférieure en plastique
10. Pieds antidérapants

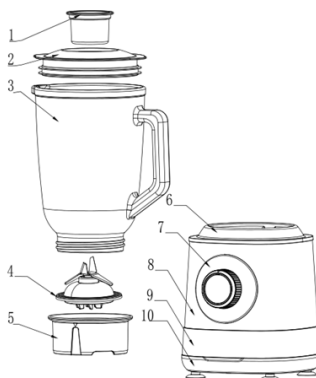

### 5. MODE D'EMPLOI

#### Bouton avec différentes fonctions de vitesse

**P - Pulse** : la lame en acier inoxydable revêtue de titane fonctionne à la vitesse maximale transitoire, adaptée au broyage de la glace.

#### Comment utiliser la fonction d'impulsion.

1. Tournez le commutateur rotatif sur la position "0" pour éteindre l'appareil.
2. Tournez le bouton et maintenez-le dans la même position tant que vous souhaitez que le moteur fonctionne.

**Remarque** : veillez à ne pas faire tourner le moteur plus d'une minute en continu.

#### Programme de broyage de glace :

1. Tournez le commutateur rotatif dans le sens inverse des aiguilles d'une montre jusqu'à la position P.
2. Le mixeur commence à broyer la glace.
3. Pour arrêter la fonction, tournez le sélecteur rotatif en position "0".

**1- Basse vitesse** - Les lames fonctionnent à faible vitesse, ce qui convient pour un mixage élémentaire. Cette fonction peut être utilisée pour préparer des soupes, des smoothies et des aliments pour bébés.

1. Tourner le commutateur du moteur dans le sens des aiguilles d'une montre pour positionner la vitesse 1.
2. Le mixeur commence à mixer.
3. Pour arrêter, tourner le commutateur rotatif en position "0".

**2- Haute vitesse** - Les lames fonctionnent à haute vitesse, ce qui permet de réaliser des mélanges symétriques.

Cette fonction peut être utilisée pour broyer et mixer certains types de légumes et de fruits.

#### 0 - Éteindre l'appareil.

#### Instructions importantes

1. Ne remplissez jamais le bocal à sa capacité maximale, car un remplissage excessif peut bloquer le fonctionnement de l'appareil et faire jaillir des ingrédients ou du liquide ; veillez éteindre l'appareil, débrancher la prise et retirer un peu de liquide ou d'ingrédients, puis faire fonctionner l'appareil.

- N'utilisez pas l'appareil en continu pendant plus d'une minute et gardez toujours un petit écart de temps entre deux cycles. Si l'appareil doit être utilisé plusieurs fois, il faut le faire avec une pause suffisante.
- N'ajoutez pas d'aliments dont la température est supérieure à 70°C dans le bol du mixeur.
- La quantité d'aliments ne doit pas dépasser la ligne de mesure maximale, sinon les performances du mixage peuvent être affectées.
- Les aliments coupés en petits morceaux ou en cubes peuvent être traités facilement.
- N'insérez pas vos doigts ou tout autre ustensile dans la carafe pendant le fonctionnement.
- Il est strictement interdit d'allumer l'appareil sans placer le couvercle sur sa position.
- Avant de retirer le pot, veillez à éteindre l'appareil.

## 6. INSTALLATION DE L'APPAREIL AVANT LA PREMIÈRE UTILISATION

### INSTALLATION

Le mixeur à bocal peut être utilisé pour mixer, broyer et mélanger différents types d'ingrédients, piler la glace et également pour préparer des soupes, des shakes et des smoothies.

- Nettoyez le gobelet gradué, le couvercle et le bocal (à l'exception du corps principal) avant la première utilisation et à chaque utilisation.
- Ne pas brancher l'appareil avant que le bocal ne soit prêt à être monté sur le moteur.
- Une fois que tous les accessoires sont propres et que les aliments sont prêts à être traités, branchez la fiche d'alimentation sur la prise murale.
- Fixez la base de la lame d'agitation à la base du gobelet d'agitation et montez-la au fond du bocal en verre.
- Placez le bocal sur le dessus du corps principal du moteur. Veillez à ce que la position du bocal corresponde au renflement du corps principal du moteur. Remplissez le pot avec les aliments souhaités. Veillez à ce que la quantité d'eau ou d'aliments ne dépasse pas la capacité maximale. (La capacité maximale du bocal ne doit pas dépasser 1500 ml).

**NOTE : NE PAS UTILISER L'APPAREIL SANS INGRÉDIENTS À L'INTÉRIEUR.**

- Placez le couvercle sur le bocal et appuyez dessus.
- Placez le gobelet gradué au centre du couvercle. L'appareil est maintenant prêt à fonctionner.

### FONCTIONNEMENT

- Brancher l'interrupteur sur la prise de courant.
- Cet appareil ne fonctionnera pas tant que le bocal ne sera pas monté correctement sur le corps du moteur.
- remplissez le bocal avec les aliments souhaités et la quantité requise, en veillant à ne pas trop remplir le bocal.

**Remarque :** Veillez à couper les légumes ou les fruits en petits morceaux, à les placer dans le bocal, à ajouter la quantité d'eau appropriée, puis à placer le couvercle sur sa position. Veillez à ce que la quantité d'eau ajoutée ne dépasse pas la capacité maximale du bocal (les aliments doivent représenter 2/5 de la capacité du bocal et l'eau 3/5 de la capacité totale). 600 grammes de carottes avec 900 grammes d'eau. Montez le bocal sur le corps principal du moteur. Couvrez-le avec un couvercle.

- Tournez le bouton de vitesse sur la position 1 ou 2 pour faire fonctionner l'appareil.
- Lors du traitement, tournez d'abord le bouton dans le sens inverse des aiguilles d'une montre sur « P » pendant plusieurs fois, puis tournez le bouton sur la « vitesse » correspondante pour traiter.

**Par exemple,** si vous avez besoin d'une vitesse plus faible, tournez le bouton sur la position « 1ère vitesse » et si vous avez besoin d'une vitesse plus élevée, tournez-le sur la position « 2ème vitesse ».

- En fonction du volume et de la variété des aliments traités, l'utilisateur peut choisir entre 2 vitesses, de basse à haute. La vitesse lente convient aux aliments de faible capacité et faciles à traiter ; dans le cas contraire, la vitesse rapide s'impose.
- Si vous avez besoin de vérifier l'effet d'agitation à mi-chemin ou d'ajouter des aliments et de l'eau, vous pouvez retirer le petit couvercle transparent en le faisant tourner.
- Après utilisation, tournez le bouton de l'interrupteur sur « 0 stop », débranchez le cordon d'alimentation pour arrêter l'appareil, soulevez le bocal pour le retirer du moteur et transférez les aliments traités du bocal dans un autre bol.

**Remarque :** Ne pas pulvériser d'eau ou d'autres liquides pendant l'utilisation.

**AVERTISSEMENT :** N'utilisez pas l'appareil sans ingrédients alimentaires à l'intérieur du bocal.

## 7. NETTOYAGE ET ENTRETIEN

- En outre, l'utilisateur doit se référer aux précautions de sécurité.
- Ne pas nettoyer le corps principal du moteur, le cordon d'alimentation et la prise avec de l'eau.
- Nettoyez la base du moteur à l'aide d'un chiffon doux et humide et d'un produit de nettoyage doux.
- Remplissez la cruche à moitié avec de l'eau chaude et un peu de produit de nettoyage. Laissez l'appareil fonctionner à la vitesse 2 jusqu'à ce que la cruche soit propre.
- Nettoyez la cruche, le couvercle, la fermeture, la base et les lames avec le joint d'étanchéité avec de l'eau chaude et un peu de produit de nettoyage. Séchez bien avant de réutiliser l'appareil. Attention ! Les lames à l'intérieur de la cruche sont très tranchantes.
- N'utilisez jamais de produits de nettoyage agressifs.
- ⚠ **AVERTISSEMENT** : Ne pas toucher les lames tranchantes. Lorsque vous nettoyez le pot, essuyez-le avec un chiffon à vaisselle, afin d'éviter tout type de blessure.
- ⚠ **AVERTISSEMENT** : Ne mettez pas d'ingrédients chauds dans le pot. Avant toute préparation, laissez les aliments refroidir pendant quelques minutes.
- ⚠ **ATTENTION** : Avant de manger ou de servir des aliments mixés, vérifiez toujours que les ingrédients n'ont pas été mixés de manière adéquate
- ⚠ **ATTENTION** : La durée maximale de traitement des aliments ne doit pas dépasser 1 minute d'utilisation continue. Si les aliments doivent être mixés davantage pour obtenir l'onctuosité souhaitée, utilisez l'appareil en le divisant en plusieurs cycles avec des pauses de quelques secondes entre chaque cycle afin d'éviter d'endommager de façon permanente les éléments de l'appareil.

## 1. IMPORTANTE:

- **Ler sempre atentamente o manual de instruções antes de o utilizar.**
- **Este manual pode ser descarregado da nossa página Web [www.sogo.es](http://www.sogo.es)**
- **Guarde estas instruções para referência futura.**

## 2. Instruções de segurança para o utilizador



### **Precauções gerais durante a utilização de equipamento eléctrico**

- Não utilizar o aparelho para qualquer outro fim que não o descrito neste manual.
- Não utilizar nem guardar o aparelho ao ar livre.
- Colocar sempre o aparelho numa superfície plana e regular.
- O aparelho só deve ser utilizado para os fins previstos. Não se aceita qualquer responsabilidade por danos resultantes de uma utilização inadequada ou de um manuseamento incorreto. A má utilização ou o manuseamento incorreto podem provocar problemas no aparelho e causar ferimentos ao utilizador.
- Este aparelho destina-se a ser utilizado em aplicações domésticas e similares.
- Certifique-se de que a tensão indicada na placa de identificação corresponde à tensão da rede eléctrica antes de ligar o aparelho à tomada.
- Retirar sempre a ficha da tomada de corrente quando o aparelho não estiver a ser utilizado. Não deixar o aparelho ligado sem vigilância.
- É necessária uma vigilância apertada quando o aparelho é utilizado por crianças ou perto delas.
- Antes de limpar ou guardar o seu aparelho, desligue-o sempre da corrente eléctrica e deixe-o arrefecer.
- O aparelho não está completamente desligado da fonte de alimentação, mesmo depois de ter sido desligado. Para o desligar completamente, desligue-o da ficha de alimentação.
- Os aparelhos não se destinam a ser operados por meio de um temporizador externo ou de um sistema de controlo de temperatura separado.
- Este aparelho destina-se a ser utilizado em aplicações domésticas e similares, tais como
  - áreas de cozinha do pessoal em lojas, escritórios e outros ambientes de trabalho;
  - casas de quinta;
  - por clientes em hotéis, motéis e outros ambientes de tipo residencial;
  - ambientes do tipo "bed and breakfast"





## **Restrições de utilização para evitar danos pessoais**

- Não colocar ou operar este aparelho perto de fontes de água.
- Não coloque nem utilize o aparelho e o seu cabo de alimentação sobre ou perto de superfícies quentes (por exemplo, placas de fogão) ou chamas abertas.
- Não deixe o cabo de alimentação pendurado em arestas afiadas e mantenha-o afastado de objectos quentes e chamas. Não enrole o cabo à volta do aparelho e não o dobre.
- Nunca utilize acessórios que não sejam recomendados pelo fabricante.
- A utilização de acessórios não recomendados ou vendidos pelo fabricante do aparelho pode provocar incêndios, choques eléctricos ou ferimentos em pessoas.
- Quando pretender retirar a ficha do contacto de parede, faça-o na própria ficha e não puxando pelo cabo ou pelo próprio aparelho.
- Para evitar choques eléctricos, certifique-se de que as suas mãos estão secas antes de ligar ou desligar a ficha.
- Não utilize o aparelho com as mãos molhadas, em pisos húmidos ou quando a atmosfera estiver húmida, pois existe o risco de choque eléctrico.
- Nunca mergulhar o aparelho ou a ficha em água ou em qualquer outro líquido. Em caso de queda do aparelho na água, desligue-o imediatamente da rede eléctrica e leve-o a um serviço de assistência autorizado para reparação antes de o voltar a utilizar.
- Não utilizar o aparelho se este tiver caído no chão, se houver sinais visíveis de danos ou se tiver uma fuga.
- Não utilizar o aparelho se o cabo ou a ficha estiverem danificados. Se o cabo estiver danificado, só deve ser substituído pelo fabricante, pelo seu agente de assistência ou por pessoas com qualificações semelhantes, para evitar riscos.
- Em caso de mau funcionamento do aparelho, ou se este tiver sido danificado de alguma forma, devolver o aparelho ao serviço de assistência autorizado mais próximo para ser examinado, reparado ou ajustado.



## **Restrições de utilização quando utilizado com crianças e idosos**

- As crianças devem ser vigiadas para garantir que não brincam com o aparelho.
- Mantenha o aparelho e o respetivo cabo fora do alcance das crianças.
- As crianças não devem brincar com o aparelho.
- A limpeza e a manutenção pelo utilizador não devem ser efectuadas por crianças sem supervisão.
- Não permita que as crianças utilizem o aparelho.

- Os aparelhos podem ser utilizados por crianças a partir dos 8 anos de idade e por pessoas com capacidades físicas, sensoriais ou mentais reduzidas ou com falta de experiência e conhecimentos, desde que tenham recebido supervisão ou instruções relativas à utilização do aparelho de forma segura e compreendam os perigos envolvidos.
- Este aparelho não se destina a ser utilizado por pessoas (incluindo crianças) com capacidades físicas, sensoriais ou mentais reduzidas, ou com falta de experiência e conhecimentos, a menos que uma pessoa responsável pela sua segurança lhes dê instruções sobre a utilização do aparelho.



### Instruções a seguir durante a utilização do aparelho

- O aparelho não pode ser utilizado para misturar substâncias duras e secas, caso contrário as lâminas podem ficar rombas.
- Desligue sempre o liquidificador da rede eléctrica quando não estiver a ser utilizado e antes de o montar, desmontar ou limpar.
- Tenha cuidado se deitar líquido quente no robot de cozinha ou no liquidificador, pois este pode ser ejectado para fora do aparelho devido à vaporização súbita.
-  **AVISO:** As lâminas são muito afiadas!
- Evite o contacto com as partes móveis do aparelho durante o seu funcionamento.
- Desligue o aparelho e desconecte-o da rede eléctrica antes de mudar os acessórios ou de se aproximar das partes móveis em funcionamento.
- É necessário ter cuidado ao manusear as lâminas afiadas, ao esvaziar a taça e durante a limpeza.
- Não ligar o aparelho à rede eléctrica antes de estar completamente montado e desligar sempre o aparelho antes de desmontar ou manusear a lâmina.
- Mantenha as mãos e os utensílios fora do recipiente enquanto estiver a misturar para reduzir o risco de ferimentos graves nas pessoas ou de danos no misturador. Pode ser utilizado um raspador, mas só deve ser utilizado quando o misturador não estiver a funcionar.
- Para reduzir o risco de ferimentos, nunca coloque a lâmina de corte na base sem a montar corretamente no jarro.
- O aparelho está equipado com uma função de segurança. O aparelho só pode ser ligado se o jarro estiver corretamente colocado na base do motor. Se a unidade não puder ser ligada, puxe o cabo de alimentação e verifique a ligação entre o jarro e a base do motor.



**CUIDADO:** Não utilizar o aparelho quando estiver vazio.



**CUIDADO:** Não coloque ingredientes quentes no jarro. Antes de

preparar os alimentos, deixe-os arrefecer durante alguns minutos.

**⚠ CUIDADO:** Antes de comer ou servir alimentos misturados, verifique sempre se os ingredientes podem não ter sido misturados corretamente.

**⚠ ATENÇÃO:** O tempo máximo de processamento dos alimentos não deve exceder 1 minuto de utilização contínua. As três funções pré-definidas e as funções de pulsação terminam o seu trabalho em menos de 1 minuto. Se os alimentos tiverem de ser misturados para obter a suavidade desejada, utilize o aparelho com qualquer função atual ou com uma velocidade intermédia com pausas de 10 segundos para evitar danos permanentes no motor.

- Para evitar uma sobrecarga do circuito durante a utilização deste produto, não utilize outro produto de alta potência no mesmo circuito elétrico.
- Este produto é fornecido com um cabo de alimentação curto. Não se recomenda a utilização de um cabo de extensão com este produto, mas se for necessário utilizar um:
- A classificação eléctrica marcada do cabo deve ser, pelo menos, tão elevada como a do produto.
- Coloque o cabo de extensão de forma a que não fique pendurado num local onde possa tropeçar ou ser puxado involuntariamente.
- A instalação de um protetor de picos oferecerá uma proteção adicional com uma corrente de disparo nominal não superior a 30 Ma na instalação doméstica. Consulte o seu electricista instalador.
- Nunca retirar a tampa antes de a faca ter parado completamente.
- Este aparelho foi concebido para processar pequenas quantidades. Não ultrapassar as quantidades indicadas nas presentes instruções de utilização.
- Não utilizar este aparelho para misturar alimentos ou substâncias glutinosas.
- 

**LIMPEZA E MANUTENÇÃO:** Consulte a secção de limpeza e manutenção para obter informações sobre como limpar as superfícies que entram em contacto com os alimentos.

### 3. ESPECIFICAÇÕES TÉCNICAS

Tensão	Frequência	Potência
AC220-240V	50-60Hz	1500W

### 4. DESCRIÇÃO DAS PEÇAS

1. Copo de medição
2. Tampa
3. Frasco de vidro
4. Base da lâmina
5. Base do copo
6. Motor
7. Botão de controlo da velocidade
8. Corpo em aço inoxidável
9. Parte inferior de plástico
10. Pés antiderrapantes

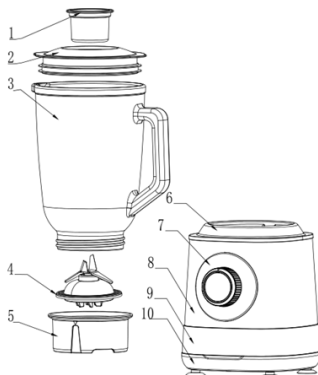

### 5. INSTRUÇÕES DE UTILIZAÇÃO

#### Botão com diferentes funções de velocidade

**P - Pulso:** A lâmina de aço inoxidável revestida a titânio funciona a uma velocidade transitoriamente mais elevada, adequada para triturar gelo.

#### Como utilizar a função de impulso.

1. Rode o interruptor rotativo para a posição "0" para desligar o aparelho.
2. Rode o botão e mantenha-o na mesma posição enquanto quiser que o motor funcione.

**Nota:** certifique-se de que não põe o motor a trabalhar mais de 1 minuto continuamente.

#### Programa de trituração de gelo:

1. Rode o interruptor rotativo no sentido contrário ao dos ponteiros do relógio para a posição P.
2. O misturador começa a picar o gelo.
3. Para parar a função, rode o interruptor rotativo para a posição "0".

**1- Velocidade baixa** - As lâminas funcionam a uma velocidade baixa, adequada para misturas elementares.

Esta função pode ser utilizada para fazer sopas, batidos e alimentos para bebés

1. Rode o interruptor do motor no sentido dos ponteiros do relógio para a posição de velocidade 1.
2. O misturador começa a misturar.
3. Para parar, rode o interruptor rotativo para a posição "0".

**2- Alta velocidade** - As lâminas funcionam a alta velocidade, adequadas para misturar de forma simétrica.

Esta função pode ser utilizada para triturar e misturar alguns tipos de legumes e frutas.

**0 - Desligar a unidade.**

#### Instruções importantes

1. Nunca encha o jarro com a capacidade máxima, uma vez que o enchimento excessivo pode bloquear o funcionamento e também fazer jorrar os ingredientes ou o líquido. Por favor, desligue a unidade, desligue a ficha e retire algum líquido ou ingredientes e, em seguida, funcione.

2. Não utilizar o aparelho continuamente durante mais de 1 minuto e manter sempre uma pequena diferença de tempo entre dois ciclos. Em caso de necessidade de utilizar o aparelho várias vezes, continuar a utilizá-lo com uma pausa suficiente.
3. Por favor, não adicione alimentos com temperatura superior a 70°C no jarro do liquidificador para misturar.
4. A quantidade de alimentos não deve exceder a linha de medição máxima, caso contrário, o desempenho da mistura pode ser afetado.
5. Os alimentos cortados em pedaços pequenos ou em cubos podem ser processados facilmente.
6. Não introduzir o dedo ou qualquer tipo de utensílio no jarro durante o funcionamento.
7. É estritamente proibido ligar o aparelho sem colocar a tampa na sua posição.
8. Antes de retirar o jarro, certifique-se de que desliga o aparelho.

## 6. INSTALAÇÃO DO APARELHO ANTES DA PRIMEIRA UTILIZAÇÃO

### INSTALAÇÃO

O jarro misturador pode ser utilizado para misturar, triturar e misturar vários tipos de ingredientes, picar gelo e também para fazer sopas, batidos e smoothies.

1. Limpe o copo de medição, a tampa e o jarro (exceto o corpo principal) antes da primeira utilização e em cada utilização.
2. Não ligue a unidade até que o jarro esteja pronto para ser montado no motor.
3. Quando todos os acessórios estiverem limpos e tiver alimentos prontos a processar, ligue a ficha de alimentação à tomada eléctrica.
4. Fixe a base da lâmina de agitação à base do copo de agitação e monte-a no fundo do frasco de vidro.
5. Colocar o jarro na parte superior do corpo principal do motor, tendo em atenção que a posição do jarro deve coincidir com a protuberância do corpo principal do motor. Encher o jarro com os alimentos pretendidos. Certifique-se de que a quantidade de água ou de alimentos não deve exceder a capacidade máxima. (A capacidade máxima do jarro não deve exceder 1500 ml)

**NOTA: NÃO UTILIZE A UNIDADE SEM QUALQUER INGREDIENTE NO INTERIOR.**

6. Coloque a tampa do frasco em cima do frasco e pressione-a para baixo.
7. Colocar o copo de medição no centro da tampa. Agora o aparelho está pronto a funcionar.

### FUNCIONAMENTO

1. Ligar o interruptor à tomada eléctrica.
2. Esta unidade não funcionará até que o frasco esteja corretamente montado no corpo principal do motor.
3. encher o boião com os alimentos desejados e na quantidade necessária, tendo o cuidado de não encher demasiado o boião.

**Nota:** Certifique-se de que corta os legumes ou as frutas em pedaços pequenos e coloca-os no frasco, adiciona a quantidade adequada de água e, em seguida, coloca a tampa na sua posição. Certifique-se de que a quantidade de água adicionada não deve exceder a capacidade máxima do frasco (os alimentos devem ter 2/5 da capacidade do copo e a água deve ter 3/5 da capacidade total). 600 gramas de cenouras com 900 gramas de água. Montar o jarro no corpo principal do motor. Cobrir com a tampa.

5. Rode o botão de velocidade para a posição 1 ou 2 para fazer funcionar a unidade.
6. Ao processar, primeiro rode o botão no sentido contrário ao dos ponteiros do relógio para "P" durante algumas vezes e, em seguida, rode o botão para a "Velocidade" correspondente para processar.

**Por exemplo,** se for necessária uma velocidade mais baixa, rodar o botão para a posição "1ª velocidade" e, se for necessária uma velocidade mais elevada, rodá-lo para a posição "2ª velocidade".

7. Dependendo do volume e da variedade de alimentos processados, o utilizador pode escolher entre 2 velocidades: baixa e alta. Velocidade baixa para pouca capacidade e fácil processamento; caso contrário, velocidade alta.
8. Se precisar de verificar o efeito de agitação a meio ou se precisar de adicionar alimentos e água, pode retirar a pequena tampa transparente rodando-a.
9. Após a utilização, rode o botão do interruptor para "0 stop", desligue o cabo de alimentação para desligar o aparelho, levante o frasco para o retirar do motor e transfira os alimentos processados do frasco para outra taça.

**Nota:** Não pulverizar água ou outros líquidos durante a utilização.

**AVISO:** Não utilize a unidade sem quaisquer ingredientes alimentares no interior do jarro.

## 7. LIMPEZA E MANUTENÇÃO

- Além disso, o utilizador deve ter em conta as precauções de segurança.
- Não limpar o corpo principal do motor, o cabo de alimentação e a ficha com água.
- Limpar a base do motor com um pano macio e húmido e um produto de limpeza suave.
- Encher o jarro até meio com água quente e um pouco de agente de limpeza. Deixe o aparelho funcionar na velocidade 2 até o jarro estar limpo.
- Limpe o jarro, a tampa, o fecho, a base e as lâminas com o anel de vedação com água quente e um pouco de produto de limpeza. Secar bem antes de voltar a utilizar. Atenção! As lâminas no interior do jarro são muito afiadas.

- Nunca utilize produtos de limpeza agressivos.

**⚠️ AVISO:** Não toque na lâmina afiada. Quando limpar, passe um pano de cozinha para evitar qualquer tipo de ferimento.

**⚠️ AVISO:** Não coloque ingredientes quentes no jarro. Antes de qualquer preparação de alimentos, deixar arrefecer os alimentos durante alguns minutos

**⚠️ CUIDADO:** Antes de comer ou servir alimentos misturados, verifique sempre se os ingredientes podem não ter sido misturados corretamente.

**⚠️ CUIDADO:** O tempo máximo de processamento de alimentos não deve exceder 1 minuto de utilização contínua. Se for necessário misturar mais alimentos para obter a suavidade desejada, utilize o aparelho dividindo-o em vários ciclos, com pausas de alguns segundos entre cada ciclo, para evitar danos permanentes no aparelho.

1.  **WICHTIG!:**
- **Lesen Sie die Gebrauchsanweisung vor dem Gebrauch immer sorgfältig durch.**
  - **Diese Anleitung kann von unserer Webseite [www.sogo.es](http://www.sogo.es) heruntergeladen werden.**
  - **Bewahren Sie diese Anleitung zum späteren Nachschlagen auf.**

## 2. Sicherheitshinweise für den Benutzer



### **Allgemeine Vorsichtsmaßnahmen bei der Verwendung von elektrischen Geräten**

- Verwenden Sie das Gerät nicht für einen anderen als den in dieser Anleitung beschriebenen Zweck.
- Verwenden oder lagern Sie das Gerät nicht im Freien.
- Stellen Sie das Gerät immer auf eine flache und ebene Oberfläche.
- Das Gerät darf nur für die vorgesehenen Zwecke verwendet werden. Für Schäden, die durch unsachgemäßen Gebrauch oder falsche Handhabung entstehen, wird keine Haftung übernommen. Unsachgemäßer Gebrauch oder falsche Handhabung können zu Problemen mit dem Gerät und zu Verletzungen des Benutzers führen.
- Dieses Gerät ist für den Gebrauch im Haushalt und ähnliche Anwendungen bestimmt.
- Vergewissern Sie sich, dass die auf dem Typenschild angegebene Spannung mit der Netzspannung übereinstimmt, bevor Sie das Gerät einstecken.
- Ziehen Sie immer den Stecker aus der Steckdose, wenn das Gerät nicht benutzt wird. Lassen Sie das Gerät nicht unbeaufsichtigt, wenn es eingeschaltet ist.
- Wenn ein Gerät von Kindern oder in der Nähe von Kindern benutzt wird, ist eine strenge Überwachung erforderlich.
- Bevor Sie Ihr Gerät reinigen oder aufbewahren, trennen Sie es immer vom Stromnetz und lassen Sie es abkühlen.
- Das Gerät ist nicht vollständig vom Stromnetz getrennt, auch wenn es ausgeschaltet ist. Um es vollständig vom Netz zu trennen, ziehen Sie den Netzstecker aus der Steckdose.
- Die Geräte sind nicht für den Betrieb mit einer externen Zeitschaltuhr oder einem separaten Fernsteuerungssystem vorgesehen.
- Dieses Gerät ist für die Verwendung in Haushalten und ähnlichen Bereichen vorgesehen, wie z. B.:
  - Personalküchen in Geschäften, Büros und anderen Arbeitsumgebungen;
  - in Bauernhäusern;
  - von Kunden in Hotels, Motels und anderen Wohnbereichen;
  - Bed-and-Breakfast-Umgebungen



## Verwendungsbeschränkungen zur Vermeidung von Personenschäden

- Stellen Sie das Gerät nicht in der Nähe von Wasserquellen auf und betreiben Sie es nicht.
- Stellen oder betreiben Sie das Gerät und das Netzkabel nicht auf oder in der Nähe von heißen Oberflächen (z. B. Herdplatten) oder offenen Flammen.
- Lassen Sie das Netzkabel nicht an scharfen Kanten hängen und halten Sie es von heißen Gegenständen und Flammen fern.  
Wickeln Sie das Kabel nicht um das Gerät und biegen Sie es nicht.
- Verwenden Sie niemals Zubehör, das nicht vom Hersteller empfohlen wird.
- Die Verwendung von Zubehör, das nicht vom Hersteller des Geräts empfohlen oder verkauft wird, kann zu Bränden, Stromschlägen oder Verletzungen führen.
- Wenn Sie den Stecker aus der Steckdose ziehen wollen, tun Sie dies bitte am Stecker selbst und nicht durch Ziehen am Kabel oder am Gerät selbst.
- Um einen elektrischen Schlag zu vermeiden, achten Sie darauf, dass Ihre Hände trocken sind, bevor Sie den Stecker einstecken oder abziehen.
- Benutzen Sie das Gerät nicht mit nassen Händen, auf feuchten Böden oder in feuchter Umgebung, es besteht die Gefahr eines Stromschlags.
- Tauchen Sie das Gerät oder den Stecker niemals in Wasser oder eine andere Flüssigkeit. Sollte das Gerät ins Wasser fallen, trennen Sie es sofort vom Stromnetz und bringen Sie es zur Reparatur in eine autorisierte Servicestelle, bevor Sie es wieder benutzen.
- Benutzen Sie das Gerät nicht, wenn es auf den Boden gefallen ist, wenn es sichtbare Schäden aufweist oder wenn es ein Leck hat.
- Benutzen Sie das Gerät nicht, wenn das Kabel oder der Stecker beschädigt ist. Sollte das Kabel beschädigt sein, darf es nur durch den Hersteller, seinen Kundendienst oder ähnlich qualifizierte Personen ersetzt werden, um Gefahren zu vermeiden.
- Im Falle einer Fehlfunktion des Geräts oder wenn es in irgendeiner Weise beschädigt wurde, bringen Sie das Gerät zur Überprüfung, Reparatur oder Einstellung zur nächsten autorisierten Kundendienststelle.



## Nutzungseinschränkungen bei der Verwendung mit Kindern und älteren Menschen

- Kinder sollten beaufsichtigt werden, um sicherzustellen, dass sie nicht mit dem Gerät spielen.
- Halten Sie das Gerät und das Kabel außerhalb der Reichweite von Kindern.
- Kinder dürfen nicht mit dem Gerät spielen.
- Die Reinigung und Wartung des Geräts darf nicht von Kindern ohne Aufsicht durchgeführt werden.
- Erlauben Sie Kindern nicht, das Gerät zu benutzen.



- Das Gerät kann von Kindern ab 8 Jahren und Personen mit eingeschränkten körperlichen, sensorischen oder geistigen Fähigkeiten oder mangelnder Erfahrung und Kenntnis benutzt werden, wenn sie beaufsichtigt werden oder Anweisungen zum sicheren Gebrauch des Geräts erhalten haben und die damit verbundenen Gefahren verstehen.
- Dieses Gerät darf nicht von Personen (einschließlich Kindern) mit eingeschränkten körperlichen, sensorischen oder geistigen Fähigkeiten oder mangelnder Erfahrung und Kenntnis benutzt werden, es sei denn, sie werden von einer für ihre Sicherheit verantwortlichen Person in die Benutzung des Geräts eingewiesen.



## Hinweise zur Verwendung des Geräts

- Das Gerät darf nicht zum Mixen von harten und trockenen Substanzen verwendet werden, da sonst die Klingen stumpf werden könnten.
- Trennen Sie den Mixer immer vom Stromnetz, wenn er unbeaufsichtigt gelassen wird und bevor Sie ihn zusammenbauen, auseinandernehmen oder reinigen.
- Seien Sie vorsichtig, wenn heiße Flüssigkeit in die Küchenmaschine oder den Mixer gegossen wird, da sie durch die plötzliche Dampfentwicklung aus dem Gerät geschleudert werden kann.
-  **WARNUNG:** Die Klingen sind sehr scharf!
- Vermeiden Sie es, bewegliche Teile des Geräts zu berühren, während es in Betrieb ist.
- Schalten Sie das Gerät aus und trennen Sie es vom Stromnetz, bevor Sie das Zubehör wechseln oder sich den beweglichen Teilen im Betrieb nähern.
- Seien Sie vorsichtig beim Umgang mit den scharfen Klingen, beim Entleeren des Behälters und bei der Reinigung.
- Schließen Sie das Gerät erst dann an das Stromnetz an, wenn es vollständig zusammengebaut ist, und trennen Sie es immer vom Stromnetz, bevor Sie es zerlegen oder die Klinge anfassen.
- Halten Sie während des Mixvorgangs Hände und Utensilien aus dem Behälter fern, um die Gefahr schwerer Verletzungen von Personen oder einer Beschädigung des Mixers zu verringern. Ein Schaber kann verwendet werden, darf aber nur benutzt werden, wenn der Mixer nicht in Betrieb ist.
- Um die Verletzungsgefahr zu verringern, setzen Sie das Schneidmesser niemals auf den Sockel, ohne es ordnungsgemäß am Behälter zu befestigen.
- Das Gerät ist mit einer Sicherheitsfunktion ausgestattet. Das Gerät lässt sich nur einschalten, wenn der Krug richtig auf den Motorsockel aufgesetzt ist. Lässt sich das Gerät nicht einschalten, ziehen Sie das Netzkabel und überprüfen Sie die Verbindung zwischen Kanne und Motorsockel.



**ACHTUNG:** Betreiben Sie das Gerät nicht im leeren Zustand.



**ACHTUNG:** Geben Sie keine heißen Zutaten in den Krug. Lassen Sie die Lebensmittel vor der Zubereitung ein paar Minuten abkühlen.



**ACHTUNG:** Prüfen Sie vor dem Verzehr oder Servieren von pürier-

ten Speisen immer, ob die Zutaten nicht ausreichend püriert wurden.



**ACHTUNG:** Die maximale Zubereitungszeit sollte bei ununterbrochenem Gebrauch 1 Minute nicht überschreiten. Die drei voreingestellten Funktionen und die Impulsfunktionen beenden ihre Arbeit in weniger als 1 Minute. Falls Ihre Lebensmittel noch weiter püriert werden müssen, um die gewünschte Geschmeidigkeit zu erreichen, verwenden Sie das Gerät mit einer der vorhandenen Funktionen oder mit einer Zwischengeschwindigkeit mit 10 Sekunden Pause, um eine dauerhafte Beschädigung des Motors zu vermeiden.

- Um eine Überlastung des Stromkreises bei der Verwendung dieses Geräts zu vermeiden, sollten Sie kein anderes Gerät mit hoher Wattzahl am selben Stromkreis betreiben.
- Ein kurzes Netzkabel ist im Lieferumfang dieses Geräts enthalten. Die Verwendung eines Verlängerungskabels wird für dieses Gerät nicht empfohlen, ist aber dennoch erforderlich:
- Die angegebene elektrische Leistung des Kabels muss mindestens so groß sein wie die des Geräts.
- Verlegen Sie das Verlängerungskabel so, dass es nicht an einer Stelle hängt, an der man darüber stolpern oder es unbeabsichtigt herausziehen kann.
- Die Installation eines Überspannungsschutzes bietet zusätzlichen Schutz mit einem Nennauslösestrom von höchstens 30 Ma in der Hausinstallation. Wenden Sie sich bitte an Ihren Elektriker, der das Gerät installiert.
- Nehmen Sie niemals den Deckel ab, bevor das Messer nicht vollständig zum Stillstand gekommen ist.
- Dieses Gerät ist für die Verarbeitung kleiner Mengen ausgelegt. Überschreiten Sie nicht die in dieser Gebrauchsanweisung angegebenen Mengen.
- Verwenden Sie dieses Gerät nicht zum Mischen von klebrigen Lebensmitteln oder Substanzen.

**REINIGUNG UND WARTUNG:** Bitte lesen Sie im Abschnitt Reinigung und Wartung nach, wie Sie Oberflächen, die mit Lebensmitteln in Berührung kommen, reinigen können.

### 3. TECHNISCHE DATEN

Spannung	Frequenz	Leistung
AC220-240V	50-60Hz	1500W

### 4. BESCHREIBUNG DER TEILE

1. Messbecher
2. Deckel
3. Glasbehälter
4. Klingenbasis
5. Becherbasis
6. Motor
7. Geschwindigkeitsregler
8. Edelstahlgehäuse
9. Unterteil aus Kunststoff
10. Rutschfeste FüÙe

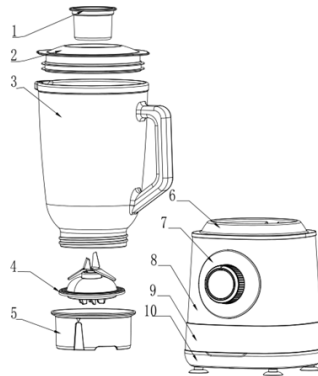

### 5. GEBRAUCHSANWEISUNG

Knopf mit verschiedenen Geschwindigkeitsfunktionen

P - Pulse: Edelstahl-Titan-beschichtete Klinge arbeitet mit vorübergehend höchster Geschwindigkeit, geeignet für Eis-Crushing.

So verwenden Sie die Pulsfunktion.

1. Drehen Sie den Drehschalter auf die Position "0", um das Gerät auszuschalten.
  2. Drehen Sie den Drehknopf und halten Sie ihn in dieser Position, solange der Motor laufen soll.
- Hinweis: Achten Sie darauf, den Motor nicht länger als 1 Minute ununterbrochen laufen zu lassen.

Programm zum Zerkleinern von Eis:

1. Drehen Sie den Drehschalter gegen den Uhrzeigersinn auf die Position P.
2. Der Mixer beginnt mit dem Crushen des Eises.
3. Um die Funktion zu beenden, den Drehschalter in die Position "0" drehen.

1- Niedrige Geschwindigkeit - Die Klingen arbeiten mit niedriger Geschwindigkeit, geeignet für einfache Mixvorgänge.

Diese Funktion kann für die Zubereitung von Suppen, Smoothies und Babynahrung verwendet werden.

1. Drehen Sie den Motorschalter im Uhrzeigersinn auf die Position Geschwindigkeit 1.
2. Der Mixer beginnt zu pürieren.
3. Zum Anhalten den Drehschalter auf die Position "0" drehen.

2- Hohe Geschwindigkeit - Die Klingen arbeiten mit hoher Geschwindigkeit, geeignet für symmetrisches Mixen.

Diese Funktion kann zum Zerkleinern und Mixen bestimmter Gemüse- und Obstsorten verwendet werden.

0 - Schalten Sie das Gerät aus.

Wichtige Hinweise

1. Füllen Sie den Behälter nie bis zur max. Bitte schalten Sie das Gerät aus, ziehen Sie den Stecker ab, nehmen Sie etwas Flüssigkeit oder Zutaten heraus und arbeiten Sie dann weiter.

2. Benutzen Sie das Gerät nicht ununterbrochen länger als 1 Minute und halten Sie immer einen kleinen Zeitabstand zwischen zwei Zyklen ein. Falls Sie das Gerät mehrmals verwenden müssen, machen Sie eine ausreichende Pause.
3. Bitte geben Sie keine Lebensmittel mit einer Temperatur von mehr als 70°C in den Mixerbehälter.
4. Die Lebensmittelmenge sollte die maximale Messlinie nicht überschreiten, da sonst die Leistung des Mixers beeinträchtigt werden könnte.
5. Lebensmittel, die in kleine Stücke oder Würfel geschnitten sind, können leicht verarbeitet werden.
6. Bitte stecken Sie während des Betriebs nicht den Finger oder andere Utensilien in den Krug.
7. Es ist strengstens untersagt, das Gerät einzuschalten, ohne den Deckel aufzusetzen.
8. Schalten Sie das Gerät aus, bevor Sie den Krug entfernen.

## 6. INSTALLATION DES GERÄTS VOR DER ERSTEN VERWENDUNG

### INSTALLATION

Der Mixbecher kann zum Mixen, Zerkleinern und Vermengen verschiedener Zutaten, zum Zerkleinern von Eis und auch zur Zubereitung von Suppen, Shakes und Smoothies verwendet werden.

1. Reinigen Sie den Messbecher, den Deckel und den Mixbecher (außer dem Hauptteil) vor dem ersten Gebrauch und bei jedem weiteren Gebrauch.
2. Schließen Sie das Gerät erst an, wenn der Mixbecher bereit ist, auf den Motor aufgesetzt zu werden.
3. Sobald alle Zubehörteile sauber sind und Sie die Lebensmittel für die Verarbeitung bereit haben, stecken Sie den Netzstecker in die Steckdose.
4. Befestigen Sie den Rührblattfuß am Rührbecherfuß und montieren Sie ihn am Boden des Glasbehälters.
5. Setzen Sie den Glasbehälter auf den Motorkörper. Achten Sie dabei darauf, dass die Position des Glasbehälters und die Wölbung des Motorkörpers übereinstimmen. Füllen Sie den Krug mit den gewünschten Lebensmitteln. Achten Sie darauf, dass die Wasser- oder Lebensmittelmenge die maximale Kapazität nicht überschreitet. (Die maximale Kapazität des Glases sollte 1500 ml nicht überschreiten)

#### **HINWEIS: VERWENDEN SIE DAS GERÄT NICHT OHNE ZUTATEN.**

6. Setzen Sie den Glasdeckel auf das Glas und drücken Sie ihn nach unten.
7. Setzen Sie den Messbecher auf die Mitte des Deckels. Jetzt ist das Gerät betriebsbereit.

### BEDIENUNG

1. Stecken Sie den Schalter in die Steckdose.
2. Dieses Gerät funktioniert erst, wenn das Glas richtig auf dem Motorkörper montiert ist.
3. Füllen Sie das Glas mit dem gewünschten Lebensmittel und der erforderlichen Menge, achten Sie jedoch darauf, das Glas nicht zu überfüllen.

**Hinweis:** Achten Sie darauf, das Gemüse oder Obst in kleine Stücke zu schneiden und in das Glas zu geben, fügen Sie die entsprechende Menge Wasser hinzu und setzen Sie dann den Deckel auf. Achten Sie darauf, dass die Menge des hinzugefügten Wassers die maximale Kapazität des Glases nicht überschreitet. (Die Lebensmittel sollten 2/5 des Becherinhalts und das Wasser 3/5 des Gesamtinhalts ausmachen.) Zum Beispiel: 600 g Karotten mit 900 g Wasser. Setzen Sie das Glas auf den Motorhauptkörper. Setzen Sie den Deckel auf.

5. Drehen Sie den Geschwindigkeitsregler auf Position 1 oder 2, um das Gerät in Betrieb zu nehmen.
6. Drehen Sie den Knopf während der Verarbeitung zunächst einige Male gegen den Uhrzeigersinn auf „P“ und dann auf die entsprechende „Geschwindigkeit“, um den Vorgang zu starten.

Wenn beispielsweise eine niedrigere Geschwindigkeit erforderlich ist, drehen Sie den Schalter auf die Position „1. Geschwindigkeit“ und bei Bedarf auf die Position „2. Geschwindigkeit“.

7. Je nach Menge und Art der verarbeiteten Lebensmittel kann der Benutzer zwischen zwei Geschwindigkeiten wählen: niedrig bis hoch. Niedrige Geschwindigkeit für wenig Kapazität und einfache Verarbeitung; ansonsten hohe Geschwindigkeit.

8. Wenn Sie den Rührereffekt zur Hälfte überprüfen oder Lebensmittel und Wasser hinzufügen müssen, können Sie die kleine transparente Abdeckung durch Drehen entfernen.

9. Nach dem Gebrauch den Schalterknopf auf „0 Stopp“ stellen, das Netzkabel aus der Steckdose ziehen, um das Gerät auszuschalten, das Glas anheben, um es vom Motor zu entfernen, und die verarbeiteten Lebensmittel aus dem Glas in eine andere Schüssel umfüllen.

**Hinweis:** Während des Gebrauchs kein Wasser oder andere Flüssigkeiten einsprühen.

**WARNUNG:** Das Gerät nicht ohne Lebensmittelzutaten im Glas verwenden.

## 7. REINIGUNG UND WARTUNG

- Darüber hinaus muss der Benutzer die Sicherheitsvorkehrungen beachten.
- Reinigen Sie Motorgehäuse, Netzkabel und Stecker nicht mit Wasser.
- Reinigen Sie den Motorsockel mit einem weichen, feuchten Tuch und einem milden Reinigungsmittel.
- Füllen Sie die Kanne halbvoll mit heißem Wasser und etwas Reinigungsmittel. Lassen Sie das Gerät auf Stufe 2 laufen, bis die Kanne sauber ist.
- Reinigen Sie Kanne, Deckel, Verschluss, Boden und Klingen mit Dichtungsring mit heißem Wasser und etwas Reinigungsmittel. Vor der Wiederverwendung gut abtrocknen. Vorsicht! Die Klingen im Inneren des Kruges sind sehr scharf.
- Verwenden Sie niemals aggressive Reinigungsmittel.
- ⚠ **WARNUNG:** Berühren Sie nicht die scharfen Klingen. Beim Reinigen bitte mit einem Geschirrtuch abwischen, um Verletzungen zu vermeiden
- ⚠ **WARNUNG:** Geben Sie keine heißen Zutaten in den Krug. Lassen Sie die Lebensmittel vor der Zubereitung ein paar Minuten abkühlen.
- ⚠ **ACHTUNG:** Prüfen Sie vor dem Verzehr oder Servieren von pürierten Lebensmitteln immer, ob die Zutaten möglicherweise nicht ausreichend püriert wurden.
- ⚠ **ACHTUNG:** Die maximale Dauer der Lebensmittelverarbeitung sollte 1 Minute bei ununterbrochener Verwendung nicht überschreiten. Falls die Lebensmittel noch weiter püriert werden müssen, um die gewünschte Geschmeidigkeit zu erreichen, verwenden Sie das Gerät in verschiedenen Zyklen mit Pausen von wenigen Sekunden zwischen jedem Zyklus, um dauerhafte Schäden an der Maschine zu vermeiden

## 1. **IMPORTANTE:**

- **Prima dell'uso, leggere sempre attentamente le istruzioni per l'uso.**
- **Questo manuale può essere scaricato dalla nostra pagina web [www.sogo.es](http://www.sogo.es).**
- **Conservare queste istruzioni per riferimenti futuri.**

## 2. Istruzioni di sicurezza per l'utente



### **Precauzioni generali per l'uso di apparecchiature elettriche**

- Non utilizzare l'apparecchio per scopi diversi da quelli descritti nel presente manuale.
- Non utilizzare o conservare l'apparecchio all'aperto.
- Posizionare sempre l'apparecchio su una superficie piana e uniforme.
- L'apparecchio deve essere utilizzato solo per gli scopi previsti. Non ci si assume alcuna responsabilità per danni derivanti da un uso improprio o da una manipolazione errata. L'uso improprio o la manipolazione non corretta possono causare problemi all'apparecchio e provocare lesioni all'utente.
- Questo apparecchio è destinato all'uso domestico e ad applicazioni simili.
- Prima di collegare l'apparecchio, accertarsi che la tensione indicata sulla targhetta corrisponda a quella di rete.
- Togliere sempre la spina dalla presa di corrente quando l'apparecchio non è in uso. Non lasciare l'apparecchio incustodito quando è acceso.
- È necessaria una stretta sorveglianza quando l'apparecchio viene utilizzato da o in prossimità di bambini.
- Prima di pulire o riporre l'apparecchio, scollegarlo sempre dalla presa di corrente e lasciarlo raffreddare.
- L'apparecchio non è completamente scollegato dalla fonte di alimentazione, anche dopo essere stato spento. Per scollegarlo completamente, staccarlo dalla spina di rete.
- Gli apparecchi non sono destinati a essere azionati da un timer esterno o da un sistema di controllo a distanza separato.
- Questo apparecchio è destinato a essere utilizzato in applicazioni domestiche e simili, quali:
  - aree di cucina per il personale in negozi, uffici e altri ambienti di lavoro;
  - case coloniche;
  - da parte dei clienti di alberghi, motel e altri ambienti di tipo residenziale;
  - ambienti di tipo bed and breakfast



## Limitazioni d'uso per evitare lesioni personali

- Non collocare o mettere in funzione l'apparecchio in prossimità di fonti d'acqua.
- Non collocare o far funzionare l'apparecchio e il suo cavo di alimentazione su o vicino a superfici calde (ad esempio, piastre di cottura) o fiamme libere.
- Non lasciare il cavo di alimentazione appeso a bordi taglienti e tenerlo lontano da oggetti caldi e fiamme. Non avvolgere il cavo intorno all'apparecchio e non piegarlo.
- Non utilizzare mai accessori non raccomandati dal produttore.
- L'uso di accessori non raccomandati o venduti dal produttore dell'apparecchio può provocare incendi, scosse elettriche o lesioni alle persone.
- Quando si desidera rimuovere la spina dal contatto a parete, si prega di farlo sulla spina stessa e non tirando il cavo o l'apparecchio stesso.
- Per evitare scosse elettriche, assicurarsi che le mani siano asciutte prima di collegare o scollegare la spina.
- Non utilizzare l'apparecchio con le mani bagnate, su pavimenti umidi o in presenza di un'atmosfera umida, per evitare il rischio di scosse elettriche.
- Non immergere mai l'apparecchio o la spina nell'acqua o in qualsiasi altro liquido. Se l'apparecchio cade in acqua, scollegarlo immediatamente dalla rete di alimentazione e portarlo presso un centro di assistenza autorizzato per la riparazione prima di riutilizzarlo.
- Non utilizzare l'apparecchio se è caduto a terra, se presenta segni visibili di danneggiamento o se ha una perdita.
- Non utilizzare l'apparecchio se il cavo o la spina sono danneggiati. Se il cavo è danneggiato, deve essere sostituito solo dal produttore, dal suo agente di assistenza o da persone analogamente qualificate, per evitare pericoli.
- In caso di malfunzionamento dell'apparecchio, o se è stato danneggiato in qualsiasi modo, restituire l'apparecchio al più vicino centro di assistenza autorizzato per l'esame, la riparazione o la regolazione.



## Restrizioni d'uso in presenza di bambini e anziani

- I bambini devono essere sorvegliati per evitare che giochino con l'apparecchio.
- Tenere l'apparecchio e il suo cavo fuori dalla portata dei bambini.
- I bambini non devono giocare con l'apparecchio.
- La pulizia e la manutenzione da parte dell'utente non devono essere eseguite dai bambini senza supervisione.
- Non permettere ai bambini di utilizzare l'apparecchio.
- Gli apparecchi possono essere utilizzati da bambini di età pari o superiore-

re a 8 anni e da persone con ridotte capacità fisiche, sensoriali o mentali o con mancanza di esperienza e conoscenza, a condizione che abbiano ricevuto la supervisione o le istruzioni relative all'uso dell'apparecchio in modo sicuro e che abbiano compreso i rischi connessi.

- Questo apparecchio non è destinato all'uso da parte di persone (compresi i bambini) con ridotte capacità fisiche, sensoriali o mentali, o con scarsa esperienza e conoscenza, a meno che non vengano istruite sull'uso dell'apparecchio da una persona responsabile della loro sicurezza



### Istruzioni da seguire per l'uso dell'apparecchio

- L'apparecchio non può essere utilizzato per frullare sostanze dure e secche, altrimenti le lame potrebbero smussarsi.
- Scollegare sempre il frullatore dalla rete elettrica quando viene lasciato incustodito e prima di montarlo, smontarlo o pulirlo.
- Prestare attenzione se si versa del liquido caldo nel robot da cucina o nel frullatore, poiché potrebbe essere espulso dall'apparecchio a causa dell'improvvisa formazione di vapore.



#### **AVVERTENZA:** le lame sono molto affilate!

- Evitare di toccare le parti mobili dell'apparecchio quando è in funzione.
- Spegnerlo e scollegarlo dalla rete elettrica prima di cambiare gli accessori o di avvicinarsi alle parti mobili in uso.
- Prestare attenzione quando si maneggiano le lame affilate, quando si svuota la ciotola e durante la pulizia.
- Non collegare l'apparecchio alla rete elettrica prima che sia completamente montato e scollegarlo sempre prima di smontare o maneggiare la lama.
- Tenere mani e utensili fuori dal contenitore durante la frullatura per ridurre il rischio di gravi lesioni alle persone o di danni al frullatore. È possibile utilizzare un raschietto, ma solo quando il frullatore non è in funzione.
- Per ridurre il rischio di lesioni, non collocare mai la lama di taglio sulla base senza averla montata correttamente sul vaso.
- L'unità è dotata di una funzione di sicurezza. L'unità può essere accesa solo se la caraffa è stata posizionata correttamente sulla base del motore. Se l'unità non può essere accesa, tirare il cavo di alimentazione e controllare il collegamento tra la brocca e la base del motore.



**ATTENZIONE:** Non utilizzare l'apparecchio quando è vuoto.



**ATTENZIONE:** non inserire ingredienti caldi nella caraffa. Prima di preparare gli alimenti, lasciarli raffreddare per qualche minuto.



**ATTENZIONE:** prima di mangiare o servire gli alimenti frullati, controllare sempre che non vi siano ingredienti non adeguatamente frullati.



**ATTENZIONE:** il tempo massimo di lavorazione degli alimenti



non deve superare 1 minuto di utilizzo continuo. Le tre funzioni preimpostate e la funzione Pulse terminano il loro lavoro entro 1 minuto. Nel caso in cui gli alimenti debbano essere frullati ulteriormente per ottenere la morbidezza desiderata, utilizzare l'apparecchio con qualsiasi funzione presente o con una velocità intermedia con pause di 10 secondi per evitare danni permanenti al motore.

- Per evitare un sovraccarico del circuito durante l'uso di questo prodotto, non utilizzare un altro prodotto ad alta potenza sullo stesso circuito elettrico.
- Il prodotto è dotato di un cavo di alimentazione corto. L'uso di una prolunga non è consigliato per questo prodotto, ma se è necessario utilizzarla:
- La potenza elettrica del cavo deve essere almeno pari a quella del prodotto.
- Disporre la prolunga in modo che non sia appesa dove possa inciampare o essere tirata involontariamente.
- L'installazione di un dispositivo di protezione da picchi offre una protezione aggiuntiva con una corrente nominale di attivazione non superiore a 30 mA nell'installazione domestica. Consultare il proprio elettricista di fiducia.
- Non rimuovere mai il coperchio prima che il coltello si sia completamente fermato.
- Questo apparecchio è progettato per lavorare piccole quantità. Non superare le quantità indicate nelle presenti istruzioni per l'uso.
- Non utilizzare questo apparecchio per mescolare alimenti o sostanze glutinose.

**PULIZIA E MANUTENZIONE:** Per i dettagli sulla pulizia delle superfici a contatto con gli alimenti, consultare la sezione Pulizia e manutenzione.

### 3. SPECIFICHE TECNICHE

Tensione	Frequenza	Potenza
AC220-240V	50-60Hz	1500W

### 4. DESCRIZIONE DELLE PARTI

1. Tazza di misurazione
2. Coperchio
3. Vaso di vetro
4. Base della lama
5. Base a tazza
6. Motore
7. Manopola di controllo della velocità
8. Corpo in acciaio inox
9. Parte inferiore in plastica
10. Piedini antiscivolo

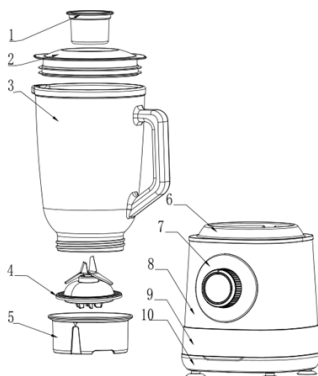

### 5. ISTRUZIONI PER L'USO

#### Manopola con diverse funzioni di velocità

**P - Pulse:** la lama in acciaio inossidabile rivestita in titanio funziona con la massima velocità transitoria, adatta per tritare il ghiaccio.

#### Come utilizzare la funzione impulso.

1. Portare l'interruttore rotante in posizione "0" per spegnere l'apparecchio.
2. Ruotare la manopola e mantenerla nella stessa posizione finché si desidera che il motore funzioni.

**Nota:** assicurarsi di non far funzionare il motore per più di 1 minuto ininterrottamente.

#### Programma di triturazione del ghiaccio:

1. Ruotare il selettore rotante in senso antiorario sulla posizione P.
2. Il frullatore inizia a tritare il ghiaccio.
3. Per interrompere la funzione, ruotare l'interruttore rotante in posizione "0".

**1- Bassa velocità** - Le lame funzionano a bassa velocità, adatte a frullare in modo elementare.

#### Questa funzione può essere utilizzata per preparare zuppe, frullati e alimenti per bambini.

1. Ruotare l'interruttore del motore in senso orario sulla posizione della velocità 1.
2. Il frullatore inizia a frullare.
3. Per fermarsi, ruotare l'interruttore rotante in posizione "0".

**2- Alta velocità** - Le lame funzionano ad alta velocità, adatte a frullare in modo simmetrico. Questa funzione può essere utilizzata per tritare e frullare alcuni tipi di verdura e frutta.

#### 0 - Spegne l'unità.

#### Istruzioni importanti

1. Non riempire mai il vaso con la capacità massima. Non riempire mai il barattolo al massimo della sua capacità, perché un riempimento eccessivo può bloccare il funzionamento e far fuoriuscire gli ingredienti o il liquido; spegnere l'apparecchio, scollegare la spina e prelevare un po' di liquido o di ingredienti, quindi azionarlo.
2. Non utilizzare l'apparecchio in modo continuativo per più di 1 minuto e mantenere sempre una piccola differenza di tempo tra due cicli. Nel caso in cui sia necessario utilizzare l'apparecchio per

- più volte, è necessario fare una pausa sufficiente.
3. Non aggiungere alla caraffa del frullatore alimenti con temperatura superiore a 70°C.
  4. La quantità di cibo non deve superare la linea di misurazione massima, altrimenti le prestazioni del frullatore potrebbero essere compromesse.
  5. Gli alimenti tagliati in piccoli pezzi o a cubetti possono essere lavorati facilmente.
  6. Non inserire le dita o qualsiasi tipo di utensile nella caraffa durante il funzionamento.
  7. È severamente vietato accendere l'apparecchio senza aver posizionato il coperchio.
  8. Prima di rimuovere il vaso, assicurarsi di spegnere l'apparecchio.

## 6. MANOPOLA CON DIVERSE FUNZIONI DI VELOCITÀ

Il frullatore a immersione può essere utilizzato per frullare, macinare e mescolare vari tipi di ingredienti, tritare il ghiaccio e preparare zuppe, frullati e smoothies.

1. Pulire il misurino, il coperchio e il vaso (tranne il corpo principale) prima del primo utilizzo e ad ogni utilizzo.
  2. Non collegare l'unità finché il vaso non è pronto per essere montato sul motore.
  3. Una volta che tutti gli accessori sono puliti e gli alimenti sono pronti per essere lavorati, inserire la spina nella presa di corrente.
  4. Fissare la base della pala mescolatrice alla base della tazza mescolatrice e montarla sul fondo del barattolo di vetro.
  5. Posizionare il vaso sulla parte superiore del corpo principale del motore, facendo attenzione a far coincidere la posizione del vaso con il rigonfiamento del corpo principale del motore. Riempire la caraffa con il cibo desiderato. Assicurarsi che la quantità di acqua o di cibo non superi la capacità massima. (La capacità massima della caraffa non deve superare i 1500 ml).
- NOTA: NON UTILIZZARE L'UNITÀ SENZA ALCUN INGREDIENTE ALL'INTERNO.**
6. Posizionare il coperchio del barattolo e premerlo verso il basso.
  7. Posizionare il misurino al centro del coperchio. Ora l'apparecchio è pronto per funzionare.

### FUNZIONAMENTO

1. Collegare l'interruttore alla presa di corrente.
2. L'unità non funzionerà finché il vaso non sarà montato correttamente sul corpo principale del motore.
3. Riempire il vaso con il cibo desiderato e la quantità richiesta, facendo attenzione a non riempirlo troppo.

**Nota:** assicurarsi di tagliare la verdura o la frutta in piccoli pezzi e di metterli nel barattolo, aggiungere una quantità d'acqua adeguata e quindi posizionare il coperchio. Assicurarsi che la quantità d'acqua aggiunta non superi la capacità massima del barattolo (il cibo dovrebbe essere 2/5 della capacità del barattolo e l'acqua 3/5 della capacità totale). 600 grammi di carote con 900 grammi di acqua. Montare il vaso sul corpo principale del motore. Coprirlo con il coperchio.

5. Ruotare la manopola della velocità in posizione 1 o 2 per far funzionare l'unità.
6. Durante la lavorazione, ruotare prima la manopola in senso antiorario su "P" per alcune volte, quindi ruotare la manopola sulla "Velocità" corrispondente per lavorare.

**Ad esempio,** se è necessaria una velocità inferiore, ruotare la manopola dell'interruttore sulla posizione "1a velocità", mentre se è necessaria una velocità superiore, ruotarla sulla posizione "2a velocità".

7. A seconda del volume e della varietà degli alimenti lavorati, l'utente può scegliere tra due velocità: bassa e alta. Bassa velocità per una capacità ridotta e una lavorazione semplice; altrimenti, alta velocità.
8. Se è necessario controllare l'effetto di agitazione a metà o aggiungere cibo e acqua, è possibile rimuovere il piccolo coperchio trasparente ruotandolo.
9. Dopo l'uso, ruotare la manopola dell'interruttore su "0 stop", scollegare il cavo di alimentazione per arrestare l'apparecchio, sollevare il vaso per rimuoverlo dal motore e trasferire il cibo lavorato dal vaso a un'altra ciotola.

**Nota:** non spruzzare acqua o altri liquidi durante l'uso.

**AVVERTENZA:** Non utilizzare l'apparecchio senza ingredienti alimentari all'interno del vaso.

## 7. PULIZIA E MANUTENZIONE

- Oltre a ciò, l'utente deve fare riferimento alle precauzioni di sicurezza.
- Non pulire il corpo principale del motore, il cavo di alimentazione e la spina con acqua.
- Pulire la base del motore con un panno morbido e umido e un detergente delicato.
- Riempire la brocca a metà con acqua calda e un po' di detergente. Far funzionare l'unità alla velocità 2 finché la caraffa non è pulita.
- Pulire la caraffa, il coperchio, la chiusura, la base e le lame con l'anello di tenuta con acqua calda e un po' di detergente. Asciugare bene prima di riutilizzarli. Attenzione! Le lame all'interno della caraffa sono molto affilate.
- Non utilizzare mai detergenti aggressivi.

**⚠ATTENZIONE:** non toccare le lame affilate. Quando si pulisce, passare uno strofinaccio per evitare qualsiasi tipo di lesione

**⚠AVVERTENZA:** non inserire ingredienti caldi nella caraffa. Prima di qualsiasi preparazione, lasciare raffreddare gli alimenti per qualche minuto

**⚠ATTENZIONE:** prima di mangiare o servire il cibo frullato, controllare sempre che gli ingredienti non siano stati frullati adeguatamente.

**⚠ATTENZIONE:** il tempo massimo di lavorazione degli alimenti non deve superare 1 minuto di utilizzo continuo. Nel caso in cui gli alimenti debbano essere ulteriormente frullati per ottenere la morbidezza richiesta, utilizzare l'apparecchio dividendolo in vari cicli con pause di pochi secondi tra un ciclo e l'altro per evitare danni permanenti alla macchina.



- Spotřebič a jeho napájecí kabel neumísťujte ani nepoužívejte na horkých površích (např. plotýnkách sporáku) nebo v jejich blízkosti, ani v blízkosti otevřeného ohně.
- Nenechávejte napájecí kabel viset na ostrých hranách a chraňte jej před horkými předměty a plameny. Neomotávejte kabel kolem spotřebiče a neohýbejte jej.
- Nikdy nepoužívejte příslušenství, které není doporučeno výrobcem.
- Použití příslušenství, které není doporučeno nebo prodáváno výrobcem spotřebiče, může mít za následek požár, úraz elektrickým proudem nebo zranění osob.
- Pokud chcete vyjmout zástrčku z kontaktu ve zdi, provedte to u samotné zástrčky, nikoliv taháním za kabel nebo samotný spotřebič.
- Abyste předešli úrazu elektrickým proudem, ujistěte se, že máte před připojením nebo odpojením zástrčky suché ruce.
- Nepoužívejte přístroj s mokřými rukama, na vlhké podlaze nebo při vlhkém ovzduší, hrozí nebezpečí úrazu elektrickým proudem.
- Nikdy neponořujte přístroj ani zástrčku do vody nebo jiné tekutiny. V případě pádu spotřebiče do vody jej před opětovným použitím okamžitě odpojte od elektrické sítě a odneste k opravě do autorizovaného servisu.
- Spotřebič nepoužívejte, pokud spadl na podlahu, pokud jsou na něm viditelné známky poškození nebo pokud z něj něco teče.
- Spotřebič nepoužívejte, pokud je poškozený kabel nebo zástrčka. V případě, že je kabel poškozený, smí jej vyměnit pouze výrobce, jeho servisní zástupce nebo podobně kvalifikované osoby, aby se předešlo nebezpečí.
- V případě poruchy spotřebiče nebo jeho jakéhokoli poškození vraťte spotřebič do nejbližšího autorizovaného servisu ke kontrole, opravě nebo seřízení.



### **Omezení použití při použití s dětmi a staršími osobami**

- Děti by měly být pod dohledem, aby se zajistilo, že si se spotřebičem nebudou hrát.
- Spotřebič a jeho kabel udržujte mimo dosah dětí.
- Děti si se spotřebičem nesmí hrát.
- Čištění a uživatelskou údržbu nesmí provádět děti bez dozoru.
- Nedovolte dětem, aby spotřebič používaly.
- Spotřebič mohou používat děti od 8 let a starší a osoby se sníženými fyzickými, smyslovými nebo duševními schopnostmi nebo s nedostatkem zkušeností a znalostí, pokud jim byl poskytnut dohled nebo byly poučeny o používání spotřebiče bezpečným způsobem a rozumí souvisejícím nebezpečím.

- Tento spotřebič není určen pro použití osobami (včetně dětí) se sníženými fyzickými, smyslovými nebo duševními schopnostmi nebo s nedostatkem zkušeností a znalostí, pokud nejsou poučeny o používání spotřebiče osobou odpovědnou za jejich bezpečnost.



## **Pokyny, které je třeba dodržovat při používání spotřebiče**

- Spotřebič nelze používat k mixování tvrdých a suchých látek, jinak by se mohly otupit čepele.
- Vždy odpojte mixér od elektrické sítě, pokud je ponechán bez dozoru, a před montáží, demontáží nebo čištěním.
- Buďte opatrní, pokud do kuchyňského robotu nebo mixéru nalijete horkou tekutinu, protože může být v důsledku náhlého zapáření ze spotřebiče vystříknuta.
-  **VAROVÁNÍ:** Čepele jsou velmi ostré!
- Vyvarujte se kontaktu s pohyblivými částmi spotřebiče, pokud jsou v činnosti.
- Před výměnou příslušenství nebo přiblížením se k pohyblivým částem během používání spotřebič vypněte a odpojte od elektrické sítě.
- Při manipulaci s ostrými čepelemi, vyprazdňování mísy a při čištění je třeba dbát zvýšené opatrnosti.
- Spotřebič nepřipojujte k elektrické síti, dokud není zcela sestaven, a před demontáží nebo manipulací s noži jej vždy odpojte.
- Během mixování udržujte ruce a náčiní mimo nádobu, abyste snížili riziko vážného zranění osob nebo poškození mixéru. Škrabku lze použít, ale musí se používat pouze tehdy, když mixér není v provozu.
- Abyste snížili riziko poranění, nikdy neumísťujte sekací nůž na základnu bez řádného upevnění s nádobou.
- Přístroj je vybaven bezpečnostní funkcí. Přístroj lze zapnout pouze v případě, že je džbán je správně nasazen na základnu motoru. Pokud jednotku nelze zapnout, vytáhněte napájecí kabel a zkontrolujte spojení mezi džbánem a motorovou základnou.



**UPOZORNĚNÍ:** Nepoužívejte jednotku, pokud je prázdná.



**UPOZORNĚNÍ:** Do džbánu nekládejte horké přísady. Před přípravou potravin nechte potraviny několik minut vychladnout.



**UPOZORNĚNÍ:** Před konzumací nebo podáváním rozmixovaného jídla vždy zkontrolujte, zda ingredience nebyly dostatečně rozmixovány.



**UPOZORNĚNÍ:** Maximální doba zpracování potravin by neměla překročit 1 minutu nepřetržitého používání. Tři přednastavené funkce a pulzní funkce dokončí svou práci pod 1 minutu. V případě, že vaše potraviny, které je třeba dále mixovat, abyste dosáhli požadované hladkosti, použijte spotřebič s jakoukoli přítomnou funkcí nebo s meziplyny s10

- sekundovými pauzami, abyste zabránili trvalému poškození motoru.
- Abyste při používání tohoto výrobku zabránili přetížení obvodu, nepoužívejte na stejném elektrickém obvodu jiný výrobek s vysokým příkonem.
  - S tímto výrobkem je dodáván krátký napájecí kabel. Prodlužovací kabel se pro použití s tímto výrobkem nedoporučuje, ale pokud je nutné jej použít:
  - Označená elektrická jmenovitá hodnota šňůry musí být minimálně stejně velká jako u výrobku.
  - Prodlužovací kabel umístěte tak, aby nevisel na místě, kde by o něj mohl někdo zakopnout nebo za něj nechtěně zatáhnout.
  - Instalace proudového chrániče poskytne dodatečnou ochranu při jmenovitém spouštěcím proudu nejvýše 30 Ma v domovní instalaci. Poradte se s instalujícím elektrikářem.
  - Nikdy neodstraňujte víko, dokud se nůž zcela nezastaví.
  - Tento spotřebič je určen ke zpracování malých množství. Nepřekračujte množství uvedená v tomto návodu k použití.
  - Nepoužívejte tento spotřebič k míchání lepkavých potravin nebo látek.

**ČIŠTĚNÍ A ÚDRŽBA:** Podrobnosti o čištění povrchů, které přicházejí do styku s potravinami, naleznete v části Čištění a údržba.

### 3. TECHNICKÉ SPECIFIKACE

Napětí	Frekvence	Výkon
AC220-240V	50-60Hz	1500W

### 4. POPIS DÍLŮ

1. Odměrka
2. Víko
3. Skleněná nádoba
4. Základna čepele
5. Podstavec poháru
6. Motor
7. Knoflík pro regulaci otáček
8. Tělo z nerezové oceli
9. Plastová spodní část
10. Protiskluzové nožičky

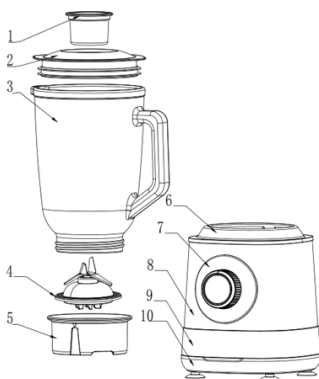



## 5. NÁVOD K POUŽITÍ

### Knoflík s různými funkcemi rychlosti

**P - Pulse:** Nerezový nůž s titanovým povrchem pracuje s přechodně nejvyšší rychlostí, vhodný pro drcení ledu.

#### Jak používat pulzní funkci.

1. Otočením otočného přepínače do polohy "0" spotřebič vypnete.
2. Otočte knoflíkem a ponechte jej ve stejné poloze tak dlouho, jak dlouho chcete, aby motor běžel.

**Poznámka:** dbejte na to, aby motor neběžel nepřetržitě déle než 1 minutu.

#### Program drcení ledu:

1. Otočte otočný přepínač proti směru hodinových ručiček do polohy P.
2. Mixér začne drtit led.
3. Pro zastavení funkce otočte otočný přepínač do polohy "0".

#### 1- Nízká rychlost - nože pracují s nízkou rychlostí, vhodné pro základní mixování.

Tuto funkci lze použít pro přípravu polévek, koktejlů a dětské stravy.

1. Otočte motorový přepínač ve směru hodinových ručiček do polohy rychlosti 1.
2. Mixér začne mixovat.
3. Pro zastavení otočte otočný přepínač do polohy "0".

#### 2. Vysoká rychlost - nože pracují s vysokou rychlostí, vhodnou pro symetrické mixování.

Tuto funkci lze použít pro mletí a mixování některých druhů zeleniny a ovoce.

#### 0 - Vypnutí přístroje.

#### Důležité pokyny

1. Nikdy nenaplňujte nádobu maximálním množstvím. Kapacita, protože její přeplnění může zablokovat provoz a také vystříknutí přísad nebo tekutiny, vypněte přístroj, odpojte zástrčku a vyjměte část tekutiny nebo přísad a poté provozujte.
2. Nepoužívejte přístroj nepřetržitě déle než 1 minutu a vždy dodržujte malý časový rozdíl mezi dvěma cykly. V případě potřeby použít spotřebič vícekrát jej použijte s dostatečnou přestávkou.
3. Do nádoby mixéru nepřidávejte k mixování potraviny s teplotou vyšší než 70 °C.
4. Množství potravin by nemělo přesáhnout maximální odměrnou čáru, jinak by mohlo dojít k ovlivnění výkonu mixování.
5. Potraviny nakrájené na malé kousky v kostkách lze snadno zpracovat.
6. Během provozu nevkládejte do džbánu prst ani žádné jiné náčiní.
7. Je přísně zakázáno zapínat spotřebič bez umístění víka na jeho pozici.
8. Před vyjmutím džbánu se ujistěte, že jste spotřebič vypnuli.

## 6. INSTALACE PŘÍSTROJE PŘED PRVNÍM POUŽITÍM

### INSTALACE

Nádobový mixér lze použít k mixování, mletí a míchání různých druhů ingrediencí, drcení ledu a také k přípravě polévek, koktejlů a smoothie.

1. Před prvním použitím a při každém dalším použití vyčistěte odměrku, víko a nádobu (kromě hlavního těla).
2. Nezapojujte přístroj do sítě, dokud není nádoba připravena k nasazení na motor.
3. Jakmile je veškeré příslušenství čisté a máte připravené potraviny ke zpracování, zapojte napájecí zástrčku do zásuvky.
4. Pripevněte základnu míchacího nože k základně míchacího poháru a nasadte ji na dno skleněné nádoby.
5. Umístěte sklenici na horní část hlavního tělesa motoru, dbejte na to, aby odpovídala poloze sklenice a vyboulení hlavního tělesa motoru. Naplňte džbán požadovanou potravinou. Dbejte na to, aby množství vody nebo potravin nepřesáhlo maximální kapacitu. (Maximální kapacita sklenice by neměla překročit 1500 ml).

### POZNÁMKA: NEPOUŽÍVEJTE PŘÍSTROJ BEZ JAKÉKOLI PŘÍSADY UVNITŘ.

6. Umístěte víko nádoby na horní část nádoby a přitlačte jej dolů.
7. Na střed víčka umístěte odměrku. Nyní je přístroj připraven k práci.

### OBSLUHA

1. Zapojte vypínač do elektrické zásuvky.
  2. Tato jednotka nebude fungovat, dokud nebude nádoba správně namontována na hlavní těleso motoru.
  3. Naplňte nádobu požadovanými potravinami a požadovaným množstvím, jen dbejte na to, abyste nádobu nepřeplnili.  
**Poznámka:** Ujistěte se, že zeleninu nebo ovoce nakrájíte na malé kousky a vložíte je do nádoby, přidáte odpovídající množství vody a poté umístíte víko na jeho místo. Dbejte na to, aby množství přidané vody nepřesáhlo maximální objem sklenice (potravin by měly tvořit 2/5 objemu sklenice a voda 3/5 celkového objemu) Např. 600 g mrkve s 900 g vody. Pripevněte sklenici na hlavní těleso motoru. Přikryjte ji víkem.
  5. Otočte knoflíkem rychlosti do polohy 1 nebo 2, aby přístroj fungoval.
  6. Při zpracování nejprve několikrát otočte knoflíkem proti směru hodinových ručiček do polohy „P“ a poté otočte knoflíkem do příslušné polohy „Speed“, abyste mohli zpracovávat. Například v případě potřeby nižší rychlosti otočte knoflíkem přepínače do polohy „1. rychlost“ a v případě potřeby vyšší rychlosti jej otočte do polohy „2. rychlost“.
  7. V závislosti na objemu a rozmanitosti zpracovávaných potravin může uživatel zvolit od 2 rychlostí nízké až po vysokou. Nízká rychlost pro malý objem a snadné zpracování; v opačném případě vysoká rychlost.
  8. Pokud potřebujete zkontrolovat účinek míchání v polovině nebo potřebujete přidat potraviny a vodu, pak, můžete otáčením sejmout malý průhledný kryt.
  9. Po použití otočte spínacím knoflíkem do polohy „0 stop“, odpojte napájecí kabel, abyste spotřebič zastavili, zvedněte nádobu, abyste ji vyndali z motoru, a zpracované potraviny přeneste z nádoby do nějaké jiné mísy.  
**Poznámka:** Během používání nestříkejte vodu ani jiné tekutiny.
- VAROVÁNÍ:** Nepoužívejte přístroj bez jakýchkoli potravinových přísad uvnitř nádoby.

## 7. ČIŠTĚNÍ A ÚDRŽBA

- Kromě toho musí uživatel dodržovat bezpečnostní opatření.
- Hlavní těleso motoru, napájecí kabel a zástrčku nečistěte vodou.
- Základnu motoru čistěte měkkým, vlhkým kusem látky a nějakým jemným čisticím prostředkem.
- Džbán naplňte do poloviny horkou vodou s trochou čisticího prostředku. Nechte přístroj běžet na rychlost 2, dokud nebude džbán čistý.
- Vyčistěte džbán, víko, uzávěr, základnu a nože s těsnicím kroužkem horkou vodou a trochou čisticího prostředku. Před opětovným použitím dobře vysušte. Pozor! Čepele uvnitř džbánu jsou velmi ostré.
- Nikdy nepoužívejte agresivní čisticí prostředky.

**⚠VAROVÁNÍ:** Nedotýkejte se ostrých čepelí. Při čištění otřete utěrkou, abyste předešli jakémukoli poranění

**⚠VAROVÁNÍ:** Do džbánu nevkládejte horké přísady. Před jakoukoli přípravou potravin nechte potraviny několik minut vychladnout

**⚠UPOZORNĚNÍ:** Před konzumací nebo podáváním rozmixovaného jídla vždy zkontrolujte, zda ingredience nebyly dostatečně rozmixovány.

**⚠UPOZORNĚNÍ:** Maximální doba zpracování potravin by neměla překročit 1 minutu nepřetržitého používání. V případě, že potraviny, které je třeba dále rozmixovat, aby se dosáhlo požadované hladkosti, používejte spotřebič rozdělený na různé cykly s několikavteřinovými přestávkami mezi jednotlivými cykly, aby nedošlo k trvalému poškození

## 1. VIGTIGT:

- Læs altid instruktionsbogen omhyggeligt, før du bruger den.
- Denne manual kan downloades fra vores webside [www.sogo.es](http://www.sogo.es).
- Opbevar disse instruktioner til senere brug.

## 2. Sikkerhedsinstruktioner til brugeren



### Generelle forholdsregler ved brug af elektrisk udstyr

- Brug ikke apparatet til andre formål end dem, der er beskrevet i denne manual.
- Brug eller opbevar ikke apparatet udendørs.
- Placer altid apparatet på en flad og jævn overflade.
- Enheden må kun bruges til de tilsigtede formål. Vi påtager os intet ansvar for skader, der opstår som følge af forkert brug eller forkert håndtering. Misbrug eller forkert håndtering kan forårsage problemer med apparatet og skade brugeren.
- Dette apparat er beregnet til brug i husholdninger og lignende anvendelser.
- Sørg for, at den spænding, der er angivet på typeskiltet, stemmer overens med netspændingen, før du tilslutter apparatet.
- Tag altid stikket ud af stikkontakten, når apparatet ikke er i brug. Efterlad ikke apparatet uden opsyn, når det er tændt.
- Tæt opsyn er nødvendigt, når et apparat bruges af eller i nærheden af børn.
- Før du rengør eller opbevarer apparatet, skal du altid tage stikket ud af stikkontakten og lade det køle af.
- Apparatet er ikke helt afbrudt fra strømkilden, selv efter at det er blevet slukket. For at frakoble det helt skal du tage stikket ud af stikkontakten.
- Apparaterne er ikke beregnet til at blive betjent ved hjælp af en ekstern timer eller et separat fjernstyringssystem.
- Dette apparat er beregnet til brug i husholdninger og lignende, f.eks:
  - personalekøkkener i butikker, kontorer og andre arbejdsmiljøer;
  - på gårde;
  - af kunder på hoteller, moteller og andre boligområder;
  - miljøer af typen bed and breakfast



### Begrænsninger i brugen for at undgå personskade

- Apparatet må ikke placeres eller betjenes i nærheden af vandkilder.
- Apparatet og dets netledning må ikke placeres eller betjenes på eller i

- nærheden af varme overflader (f.eks. komfurplader) eller åben ild.
- Lad ikke netledningen hænge fra skarpe kanter, og hold den væk fra varme genstande og flammer. Vikl ikke ledningen rundt om apparatet, og bøj den ikke.
- Brug aldrig tilbehør, der ikke er anbefalet af producenten.
- Brug af tilbehør, der ikke er anbefalet eller solgt af producenten, kan resultere i brand, elektrisk stød eller personskade.
- Når du vil fjerne stikket fra vægkontakten, skal du gøre det ved selve stikket og ikke ved at trække i kablet eller selve apparatet.
- For at undgå elektrisk stød skal du sørge for, at dine hænder er tørre, før du sætter stikket i eller tager det ud.
- Brug ikke apparatet med våde hænder, på fugtige gulve eller i fugtig atmosfære, da der er risiko for elektrisk stød.
- Nedsænk aldrig apparatet eller stikket i vand eller andre væsker. Hvis apparatet falder i vand, skal det straks afbrydes fra strømforsyningen og indleveres til reparation hos en autoriseret servicepartner, før det tages i brug igen.
- Brug ikke apparatet, hvis det er faldet på gulvet, hvis der er synlige tegn på skader, eller hvis det er utæt.
- Brug ikke apparatet, hvis ledningen eller stikket er beskadiget. Hvis ledningen er beskadiget, må den kun udskiftes af producenten, dennes serviceagent eller tilsvarende kvalificerede personer for at undgå farer.
- I tilfælde af funktionsfejl, eller hvis apparatet er blevet beskadiget på nogen måde, skal det returneres til nærmeste autoriserede serviceværksted til undersøgelse, reparation eller justering.



### **Begrænsninger for brug sammen med børn og ældre**

- Børn skal være under opsyn for at sikre, at de ikke leger med apparatet.
- Hold apparatet og dets ledning uden for børns rækkevidde.
- Børn må ikke lege med apparatet.
- Rengøring og brugervedligeholdelse må ikke udføres af børn uden opsyn.
- Lad ikke børn bruge apparatet.
- Apparater kan bruges af børn fra 8 år og opefter og personer med nedsatte fysiske, sensoriske eller mentale evner eller manglende erfaring og viden, hvis de har fået opsyn eller instruktioner vedrørende brug af apparatet på en sikker måde og forstår de involverede farer.
- Dette apparat er ikke beregnet til brug af personer (herunder børn) med nedsatte fysiske, sensoriske eller mentale evner eller manglende erfaring og viden, medmindre de er blevet instrueret i brugen af apparatet af en person, der er ansvarlig for deres sikkerhed.



## Instruktioner, der skal følges ved brug af apparatet

- Apparatet må ikke bruges til at blende hårde og tørre stoffer, da knivene ellers kan blive stumpede.
- Tag altid stikket ud af stikkontakten, når blenderen efterlades uden opsyn, og før den samles, skilles ad eller rengøres.
- Vær forsigtig, hvis der hældes varm væske i foodprocessoren eller blenderen, da den kan blive slynget ud af apparatet på grund af den pludselige dampning.



### **ADVARSEL:** Knivene er meget skarpe!

- Undgå at komme i kontakt med apparatets bevægelige dele, når det er i brug.
- Sluk for apparatet, og tag stikket ud af stikkontakten, før du skifter tilbehør eller nærmer dig bevægelige dele under brug.
- Der skal udvises forsigtighed ved håndtering af de skarpe knive, tømning af skålen og under rengøring.
- Tilslut ikke apparatet til lysnettet, før det er helt samlet, og tag altid stikket ud af stikkontakten, før du skiller det ad eller håndterer kniven.
- Hold hænder og redskaber ude af beholderen under blendning for at reducere risikoen for alvorlig personskade eller skade på blenderen. En skraber kan bruges, men må kun bruges, når blenderen ikke kører.
- For at reducere risikoen for personskade må skærekniven aldrig placeres på basen uden at være monteret korrekt på glasset.
- Enheden er udstyret med en sikkerhedsfunktion. Enheden kan kun tændes, hvis kanden er sat korrekt på motorbasen.
- Er sat korrekt på motorbasen. Hvis enheden ikke kan tændes, skal du trække i strømkablet og kontrollere forbindelsen mellem kanden og motorbasen.



**FORSIGTIG:** Brug ikke enheden, når den er tom.



**FORSIGTIG:** Kom ikke varme ingredienser i krukken. Lad maden køle af i et par minutter, før du tilbereder den.



**FORSIGTIG:** Før du spiser eller serverer blendet mad, skal du altid kontrollere, om ingredienserne er blevet blendet tilstrækkeligt.



**FORSIGTIG:** Den maksimale tilberedningstid bør ikke overstige 1 minut ved uafbrudt brug. De tre forudindstillede funktioner og puls-funktionerne afslutter deres arbejde på under 1 minut. Hvis din mad skal blendes yderligere for at opnå den ønskede glathed, skal du bruge apparatet med en hvilken som helst nuværende funktion eller med mellemhastighed med 10 sekunders pauser for at undgå permanent skade på motoren.

- For at undgå en overbelastning af kredsløbet, når du bruger dette produkt, må du ikke bruge et andet produkt med høj effekt på det samme elektriske kredsløb.

- Der følger en kort strømledning med dette produkt. Det anbefales ikke at bruge en forlængerledning til dette produkt, men hvis det er nødvendigt, skal der bruges en:
- Ledningens mærkede elektriske styrke skal være mindst lige så stor som produktets.
- Placer forlængerledningen, så den ikke hænger, hvor man kan snuble over den eller trække i den utilsigtet.
- Installation af en pigbeskytter vil give ekstra beskyttelse med en nominal udløsningsstrøm på højst 30 Ma i husinstallationen. Kontakt venligst din installatør.
- Fjern aldrig låget, før kniven er stoppet helt.
- Dette apparat er designet til at behandle små mængder. Overskrid ikke de mængder, der er angivet i denne brugsanvisning.
- Brug ikke dette apparat til at blande klæbrige fødevarer eller stoffer.

**RENGØRING OG VEDLIGEHOLDELSE:** Se venligst afsnittet om rengøring og vedligeholdelse for detaljer om, hvordan man rengør overflader, der kommer i kontakt med fødevarer.

### 3. TEKNISKE SPECIFIKATIONER

Spænding	Frekvens	Effekt
AC220-240V	50-60Hz	1500W

### 4. BESKRIVELSE AF DELE

1. Målebæger
2. Låg
3. Glaskrukke
4. Bladets base
5. Bund af kop
6. Motor
7. Knap til hastighedskontrol
8. Hus i rustfrit stål
9. Bunddel af plast
10. Skridsikre fødder

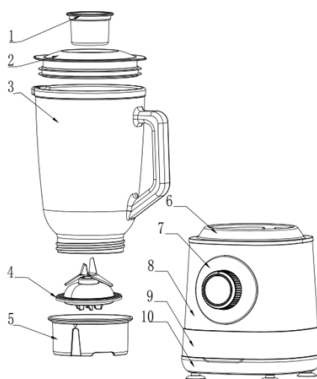

## 5. INSTRUKTIONER TIL BRUG

### Knap med forskellige hastighedsfunktioner

**P - Pulse:** Titaniumbelagt klinge i rustfrit stål arbejder med midlertidig højeste hastighed, velegnet til isknusning.

#### Sådan bruger du pulsfunktionen.

1. Drej drejeknappen til positionen "0" for at slukke for apparatet.
  2. Drej på knappen, og hold den i samme position, så længe du ønsker, at motoren skal køre.
- Bemærk:** Sørg for ikke at lade motoren køre uafbrudt i mere end 1 minut.

#### Program til knusning af is:

1. Drej drejekontakten mod uret til P-position.
2. Blenderen begynder at knuse isen.
3. Drej drejekontakten til "0"-positionen for at stoppe funktionen.

**1- Lav hastighed** - Knivene arbejder med lav hastighed, velegnet til elementær blanding.

Denne funktion kan bruges til at lave supper, smoothies og baby mad.

1. Drej motorkontakten med uret til positionen hastighed 1.
2. Blenderen begynder at blende.
3. Drej drejekontakten til position "O" for at stoppe.

**2- Høj hastighed** - Knivene arbejder med høj hastighed, velegnet til symmetrisk blanding.

Denne funktion kan bruges til at male og blende visse former for grøntsager og frugt.

#### 0 - Sluk for enheden.

#### Vigtige instruktioner

1. Fyld aldrig glasset med max. Kapacitet, da overfyldning af den kan blokere driften og også sprøjte ud af ingredienserne eller væsken, skal du slukke for enheden, tage stikket ud og tage noget af væsken eller ingredienserne ud og derefter betjene den.
2. Brug ikke apparatet uafbrudt i mere end 1 minut, og hold altid en lille tidsforskel mellem to cyklusser. Hvis det er nødvendigt at bruge apparatet flere gange, skal du bruge det med tilstrækkelig pause.
3. Kom ikke fødevarer med en temperatur på over 70°C i blenderkanden for at blende.
4. Mængden af madvarer må ikke overstige den maksimale målelinje, da det ellers kan påvirke blenderens ydeevne.
5. Fødevarer, der er skåret i små stykker i tern, kan nemt behandles.
6. Stik ikke fingeren eller nogen form for redskaber ned i kanden under brug.
7. Det er strengt forbudt at tænde for apparatet uden at sætte låget på plads.
8. Sørg for at slukke for apparatet, før du fjerner krukken.



## 6. INSTALLATION AF ENHEDEN FØR FØRSTE BRUG

### INSTALLATION

Krukkeblenderen kan bruges til at blende, male og blande forskellige typer ingredienser, knuse is og også til at lave supper, shakes og smoothies.

1. Rengør målebægeret, låget og glasset (undtagen hoveddelen) før første brug og ved hver eneste brug.
2. Sæt ikke stikket i stikkontakten, før glasset er klar til at blive sat på motoren.
3. Når alt tilbehøret er rent, og maden er klar til at blive behandlet, sættes stikket i stikkontakten.
4. Sæt rørebladets bund fast på rørekoppens bund, og monter den på bunden af glasset.
5. Placer glasset på toppen af motorens hoveddel, og vær opmærksom på, at glassets placering passer til motorens udbuling. Fyld kanden med den ønskede mad. Sørg for, at vand- eller madmængden ikke overstiger den maksimale kapacitet. (Krukkens maksimale kapacitet bør ikke overstige 1500 ml)

### BEMÆRK: BRUG IKKE ENHEDEN UDEN INGREDIENSER I.

6. Placer låget oven på glasset, og tryk det ned.
7. Placer målebægeret i midten af låget. Nu er enheden klar til at arbejde.

### BETJENING

1. Sæt kontakten i stikkontakten.
2. Denne enhed fungerer ikke, før krukken er monteret korrekt på motorens hoveddel.
3. Fyld glasset med den ønskede mad og den nødvendige mængde, men sørg for ikke at overfylde glasset.

**Bemærk:** Sørg for at skære grøntsagerne eller frugterne i små stykker, og læg dem i glasset, tilsæt en passende mængde vand, og sæt derefter låget på plads. Sørg for, at den tilsatte vandmængde ikke overstiger glassets maksimale kapacitet (maden skal fylde 2/5 af glassets kapacitet, og vandet skal fylde 3/5 af den samlede kapacitet), f.eks. 600 gram gulerødder med 900 gram vand. Monter glasset på motorens hoveddel. Dæk den med et låg.

5. Drej hastighedsknappen til position 1 eller 2 for at få enheden til at fungere.
6. Ved forarbejdning skal du først dreje knappen mod uret til »P« et par gange og derefter dreje knappen til den tilsvarende »hastighed« for at forarbejde. Hvis der f.eks. er brug for lavere hastighed, skal du dreje knappen til positionen »1. hastighed«, og hvis der er brug for højere hastighed, skal du dreje den til positionen »2. hastighed«.
7. Afhængigt af mængden og variationen af forarbejdede fødevarer kan brugeren vælge mellem 2 hastigheder, lav og høj. Lav hastighed til lille kapacitet og nem forarbejdning; ellers høj hastighed.
8. Hvis du har brug for at kontrollere omrøringseffekten halvvejs eller har brug for at tilsætte mad og vand, kan du fjerne det lille gennemsigtige dæksel ved at dreje.
9. Efter brug skal du dreje knappen til »0 stop«, tage stikket ud af stikkontakten for at stoppe apparatet, løfte glasset for at fjerne det fra motoren og overføre den forarbejdede mad fra glasset til en anden skål.

**Bemærk:** Sprøjt ikke med vand eller andre væsker under brug.

**ADVARSEL:** Brug ikke enheden uden fødevearengredienser i glasset.

## 7. RENGØRING OG VEDLIGEHOLDELSE

- Ud over dette skal brugeren overholde sikkerhedsforanstaltningerne.
  - Rengør ikke motorens hoveddel, netledning og stik med vand.
  - Rengør motorbasen med en blød, våd klud og et mildt rengøringsmiddel.
  - Fyld kanden halvt op med varmt vand og lidt rengøringsmiddel. Lad enheden køre på hastighed 2, indtil kanden er ren.
  - Rengør kande, låg, lukning, bund og knive med tætningsring med varmt vand og lidt rengøringsmiddel. Tør godt, før du bruger den igen. Vær forsigtig! Bladene inde i kanden er meget skarpe.
  - Brug aldrig aggressive rengøringsmidler.
- ⚠ ADVARSEL:** Rør ikke ved det skarpe blad. Tør den af med et viskestykke, når den er ren, for at undgå enhver form for skade
- ⚠ ADVARSEL:** Kom ikke varme ingredienser i krukken. Lad maden køle af i et par minutter, før du tilbereder den.
- ⚠ FORSIGTIG:** Før du spiser eller serverer blendet mad, skal du altid kontrollere, om der er ingredienser, der ikke er blendet tilstrækkeligt
- ⚠ FORSIGTIG:** Den maksimale tid for tilberedning af fødevarer bør ikke overstige 1 minut ved kontinuerlig brug. Hvis maden skal blendes yderligere for at opnå den ønskede glathed, skal du opdele apparatet i forskellige cyklusser med få sekunders pause mellem hver cyklus for at undgå permanent skade på apparatet.

## 1. POMEMBNO:

- Pred uporabo vedno natančno preberite navodila za uporabo.
- Ta navodila lahko prenesete z naše spletne strani [www.sogo.es](http://www.sogo.es).
- Ta navodila shranite za uporabo v prihodnosti.

## 2. Varnostna navodila za uporabnika



### Splošni previdnostni ukrepi med uporabo električne opreme

- Naprave ne uporabljajte za druge namene, kot so opisani v tem priročniku.
- Naprave ne uporabljajte in ne shranjujte na prostem.
- Aparat vedno postavite na ravno in ravno površino.
- Napravo lahko uporabljate le za predvidene namene. Za škodo, ki bi nastala zaradi nepravilne uporabe ali nepravilnega ravnanja, ne prevzemamo nobene odgovornosti. Zaradi napačne uporabe ali nepravilnega ravnanja lahko pride do težav v napravi in poškodb uporabnika.
- Ta naprava je namenjena za uporabo v gospodinjstvu in podobnih aplikacijah.
- Pred priključitvijo aparata na električno omrežje se prepričajte, da se napetost, navedena na napisni ploščici, ujema z omrežno napetostjo.
- Ko aparata ne uporabljate, vedno izvlecite vtič iz vtičnice. Vključenega aparata ne puščajte brez nadzora.
- Kadar aparat uporabljajo otroci ali v njegovi bližini, je potreben strog nadzor.
- Pred čiščenjem ali shranjevanjem aparata ga vedno izvlecite iz vtičnice in pustite, da se ohladi.
- Naprava ni popolnoma odklopljena od vira napajanja, tudi ko je izklopljena. Če jo želite popolnoma odklopiti, jo izključite iz vtičnice električnega omrežja.
- Naprave niso namenjene upravljanju z zunanjim časovnikom ali ločenim sistemom za nadzor remote.
- Ta naprava je namenjena uporabi v gospodinjstvu in podobnih aplikacijah, kot so:
  - kuhinjski prostori za osebje v trgovinah, pisarnah in drugih delovnih okoljih;
  - na kmetijah;
  - stranke v hotelih, motelih in drugih stanovanjskih okoljih;
  - v okoljih tipa nočitev in zajtrk



## Omejitve uporabe za preprečevanje telesnih poškodb

- Naprave ne postavljajte in ne uporabljajte v bližini vodnih virov.
- Naprave in njenega napajalnega kabla ne postavljajte in ne uporabljajte na ali v bližini vročih površin (npr. kuhalnih plošč) ali odprtega ognja.
- Napajalnega kabla ne puščajte viseti na ostrih robovih ter ga hranite stran od vročih predmetov in plamenov. Napajalnega kabla ne ovijte okoli aparata in ga ne upogibajte.
- Nikoli ne uporabljajte dodatne opreme, ki je ne priporoča proizvajalec.
- Uporaba dodatne opreme, ki je ne priporoča ali prodaja proizvajalec aparata, lahko povzroči požar, električni udar ali poškodbe oseb.
- Ko želite vtič izvleči iz stenskega kontakta, to storite na samem vtiču in ne z vlečenjem za kabel ali sam aparat.
- Da bi se izognili električnemu udaru, poskrbite, da bodo vaše roke suhe, preden priključite ali odklopite vtič.
- Naprave ne uporabljajte z mokrimi rokami, na vlažnih tleh ali v vlažnem ozračju, saj obstaja nevarnost električnega udara.
- Naprave ali vtiča nikoli ne potopite v vodo ali katero koli drugo tekočino. Če naprava pade v vodo, jo pred ponovno uporabo takoj izključite iz električnega omrežja in jo odnesite na popravilo k pooblaščenemu serviserju.
- Naprave ne uporabljajte, če je padla na tla, če ima vidne znake poškodb ali če pušča.
- Naprave ne uporabljajte, če je kabel ali vtič poškodovan. Če je kabel poškodovan, ga sme zamenjati le proizvajalec, njegov servisni zastopnik ali podobno usposobljene osebe, da bi se izognili nevarnosti.
- V primeru nepravilnega delovanja aparata ali če je bil aparat kakor koli poškodovan, ga vrnite najbližjemu pooblaščenemu servisu, da ga pregleda, popravi ali nastavi.



## Omejitve uporabe pri uporabi z otroki in starejšimi

- Otroci morajo biti pod nadzorom, da se ne igrajo z aparatom.
- Napravo in njen kabel hranite tako, da sta izven dosega otrok.
- Otroci se z napravo ne smejo igrati.
- Otroci brez nadzora ne smejo opravljati čiščenja in uporabniškega vzdrževanja.
- Otrokom ne dovolite, da bi uporabljali aparat.
- Aparat lahko uporabljajo otroci, stari od 8 let naprej, in osebe z zmanjšanimi telesnimi, senzoričnimi ali duševnimi sposobnostmi ali s pomanjkanjem izkušenj in znanja, če so pod nadzorom ali z navodili o varni uporabi aparata in če razumejo nevarnosti, ki so s tem povezane.
- Ta naprava ni namenjena uporabi s strani oseb (vključno z otroki) z

zmanjšanimi fizičnimi, senzoričnimi ali duševnimi sposobnostmi ali s pomanjkanjem izkušenj in znanja, razen če oseba, ki je odgovorna za njihovo varnost, ni dala navodil glede uporabe naprave.



## Navodila, ki jih je treba upoštevati pri uporabi aparata

- Naprave ne smete uporabljati za mešanje trdih in suhih snovi, sicer se lahko rezila poenotijo.
- Mešalnik vedno izključite iz električnega omrežja, če ga pustite brez nadzora, in pred sestavljanjem, razstavljanjem ali čiščenjem.
- Bodite previdni, če v kuhinjski robot ali mešalnik nalijete vročo tekočino, saj jo lahko zaradi nenadnega parjenja izstreli iz aparata.



### **OPOZORILO:** Rezila so zelo ostr!

- Med delovanjem se izogibajte stiku z gibljivimi deli aparata.
- Pred menjavo pribora ali približevanjem gibljivim delom med uporabo izklopite aparat in ga izključite iz električnega omrežja.
- Pri ravnanju z ostrimi rezili, praznjenju posode in čiščenju je treba biti previden.
- Naprave ne priključite na električno omrežje, dokler ni v celoti sestavljena, in jo pred razstavljanjem ali ravnanjem z rezili vedno izklopite.
- Med mešanjem ne puščajte rok in pribora v posodi, da zmanjšate nevarnost hudih poškodb oseb ali poškodb mešalnika. Uporablja se lahko strgalo, vendar se sme uporabljati le, ko mešalnik ne deluje.
- Da bi zmanjšali nevarnost poškodb, rezalnega rezila nikoli ne postavljajte na podlago, ne da bi ga pravilno pritrdili s posodo.
- Naprava je opremljena z varnostno funkcijo. Enota se lahko vklopi le, če je vrč je pravilno nameščen na podstavek motorja. Če enote ni mogoče vklopiti, izvlecite napajalni kabel in preverite povezavo med vrčem in motorno osnovo.



### **OPOZORILO:** Enote ne uporabljajte, če je prazna.



**OPOZORILO:** V kozarec ne vstavljajte vročih sestavin. Pred pripravo hrane počakajte, da se živila nekaj minut ohladijo.



**POZOR:** Preden pojedete ali postrežete z zmiksano hrano, vedno preverite, ali sestavine morda niso bile ustrezno zmiksane.



**OPOZORILO:** Najdaljši čas obdelave hrane ne sme presežati 1 minute neprekinjene uporabe. Tri prednastavljene funkcije in pulzne funkcije končajo svoje delo v manj kot 1 minuti. V primeru, da je treba hrano, ki jo je treba dodatno zmiksati, da bi dosegli zahtevano gladkost, uporabite aparat s katero koli trenutno funkcijo ali z vmesno hitrostjo z 10-sekundnimi premori, da se izognete trajnim poškodbam motorja.

- Da bi se pri uporabi tega izdelka izognili preobremenitvi tokokroga, v istem električnem tokokrogu ne uporabljajte drugega visokozmogljivi-

vega izdelka.

- Temu izdelku je priložen kratek napajalni kabel. Za uporabo s tem izdelkom ni priporočljivo uporabljati podaljška, če pa ga je treba uporabiti:
- Označena električna nazivnost kabla mora biti vsaj tako velika kot pri izdelku.
- Podaljševalni kabel namestite tako, da ne visi na mestu, kjer bi se lahko spotaknili ob njega ali ga nenamerno potegnili.
- Namestitev ščitnika proti napakam bo zagotovila dodatno zaščito z nazivnim sprožilnim tokom, ki v hišni inštalaciji ne presega 30 Ma. Posvetujte se s svojim električarjem, ki opravlja montažo.
- Nikoli ne odstranite pokrova, dokler se nož popolnoma ne ustavi.
- Ta aparat je namenjen obdelavi majhnih količin. Ne presegajte količin, navedenih v teh navodilih za uporabo.
- Tega aparata ne uporabljajte za mešanje lepljivih živil ali snovi.

**ČIŠČENJE IN VZDRŽEVANJE:** Za podrobnosti o čiščenju površin, ki pridejo v stik z živili, glejte poglavje o čiščenju in vzdrževanju.

### 3. TEHNIČNE SPECIFIKACIJE

Napetost	Frekvenca	Moč
AC220-240V	50-60Hz	1500W

### 4. OPIS DELOV

1. Merilna skodelica
2. Pokrov
3. Stekleni kozarec
4. Podstavek za rezilo
5. Podstavek za skodelico
6. Motor
7. Gumb za uravnavanje hitrosti
8. Ohišje iz nerjavečega jekla
9. Plastični spodnji del
10. Nogice, ki ne drsijo

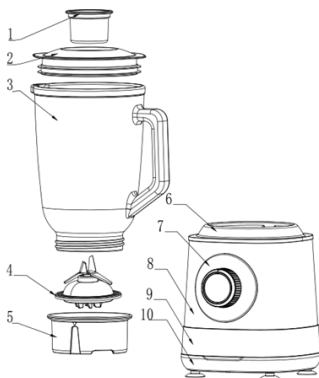

## 5. NAVODILA ZA UPORABO

Gumb z različnimi funkcijami hitrosti

P - Pulse: rezilo iz nerjavečega jekla, prevlečeno s titanom, deluje s prehodno najvišjo hitrostjo, primerno za drobljenje ledu.

Kako uporabljati pulzno funkcijo.

1. Vrtljivo stikalo obrnite v položaj "0", da izklopite aparat.

2. Obrnite gumb in ga držite v istem položaju, dokler želite, da motor deluje.

Opomba: poskrbite, da motorja ne boste neprekinjeno zagnali več kot 1 minuto.

Program za drobljenje ledu:

1. Vrtljivo stikalo obrnite v nasprotni smeri urinega kazalca v položaj P.

2. Mešalnik začne drobiti led.

3. Za ustavitev funkcije obrnite vrtljivo stikalo v položaj "0".

1- Nizka hitrost - noži delujejo z nizko hitrostjo, ki je primerna za osnovno mešanje.

To funkcijo lahko uporabljate za pripravo juh, smoothijev in otroške hrane.

1. Motorno stikalo obrnite v smeri urinega kazalca v položaj hitrosti 1.

2. Mešalnik začne mešati.

3. Za zaustavitev obrnite vrtljivo stikalo v položaj "0".

2- Visoka hitrost - rezila delujejo z visoko hitrostjo, primerno za simetrično mešanje.

To funkcijo lahko uporabite za mletje in mešanje nekaterih vrst zelenjave in sadja.

0 - Izklop enote.

Pomembna navodila

1. Posode nikoli ne napolnite do največje dovoljene višine. Kapacitete, saj lahko prenapoljenost blokira delovanje in tudi izliva sestavine ali tekočino, zato izklopite enoto, izključite vtič in vzemite nekaj tekočine ali sestavin ter nato delujte.

2. Naprave ne uporabljajte neprekinjeno več kot 1 minuto in vedno ohranite majhno časovno razliko med dvema cikloma. V primeru, da morate aparat uporabiti večkrat, ga uporabljajte z zadostno pavzo.

3. V vrč mešalnika ne dodajajte živil s temperaturo, višjo od 70 °C, da bi jih zmešali.

4. Količina živil ne sme presegati maksimalne merilne črte, sicer lahko to vpliva na delovanje mešalnika.

5. Živila, narezana na majhne koščke v kockah, je mogoče zlahka predelati.

6. Med delovanjem v vrč ne vstavljajte prsta ali kakršnih koli pripomočkov.

7. Strogo je prepovedano vklopiti aparat, ne da bi postavili pokrov na njegovo mesto.

8. Preden odstranite kozarec, se prepričajte, da ste napravo izklopili.

## 6. NAMESTITEV NAPRAVE PRED PRVO UPORABO

### NAMESTITEV

Mešalnik v posodi lahko uporabljate za mešanje, mletje in mešanje različnih vrst sestavin, drobljenje ledu ter pripravo juh, koktajlov in smoothijev.

1. Pred prvo uporabo in ob vsaki uporabi očistite merilno posodo, pokrov in kozarec (razen glavnega dela).
2. Naprave ne priključite na električno omrežje, dokler ni kozarec pripravljen za namestitev na motor.
3. Ko so vsi pripomočki čisti in imate hrano pripravljeno za obdelavo, priključite vtič v stensko vtičnico.
4. Podstavek mešalne lopatice pritrdite na podstavek mešalne skodelice in ga namestite na dno steklenega kozarca.
5. Postavite kozarec na vrh glavnega telesa motorja, pri čemer bodite pozorni, da se ujemata položaj kozarca in izboklina glavnega telesa motorja. Posodo napolnite z zelenim živilom. Prepričajte se, da količina vode ali hrane ne presega največje zmogljivosti. (Največja zmogljivost kozarca ne sme presežati 1500 ml)

### OPOMBA: NAPRAVE NE UPORABLJAJTE BREZ KAKRŠNE KOLI SESTAVINE V NOTRANJOSTI.

6. Pokrov posode namestite na vrh posode in ga pritisnite navzdol.
7. Na sredino pokrova postavite merilno skodelico. Zdaj je enota pripravljena za delo.

### DELOVANJE

1. Vključite stikalo v električno vtičnico.
  2. Ta enota ne bo delovala, dokler posoda ne bo pravilno nameščena na glavno telo motorja.
  3. Kozarec napolnite z zelenim živilom in zahtevano količino, pazite le, da kozarca ne napolnite preveč.
- Opomba:** Prepričajte se, da zelenjavo ali sadje narežete na majhne koščke in jih položite v kozarec, dodajte ustrezno količino vode in nato postavite pokrov na njegovo mesto. Prepričajte se, da količina dodane vode ne sme presežati največje prostornine kozarca. (Hrana naj bo 2/5 prostornine kozarca, voda pa 3/5 celotne prostornine) Na primer 600 gramov korenja z 900 grami vode. Posodo pritrdite na glavno telo motorja. Pokrijte ga s pokrovom.
5. Obrnite gumb za nastavitve hitrosti v položaj 1 ali 2, da naprava začne delovati.
  6. Pri obdelavi najprej nekajkrat obrnite gumb v nasprotni smeri urinega kazalca v položaj „P“, nato pa obrnite gumb v ustrezni položaj „Speed“ (Hitrost), da začnete obdelovati. Na primer, če je potrebna nižja hitrost, obrnite stikalni gumb v položaj „1. hitrost“, v primeru potrebe po višji hitrosti pa ga obrnite v položaj „2. hitrost“.
  7. Glede na količino in raznolikost predelanih živil lahko uporabnik izbere od 2 hitrosti od nizke do visoke. Nizka hitrost za majhno zmogljivost in enostavno obdelavo; v nasprotnem primeru pa visoka hitrost.
  8. Če morate preveriti učinek mešanja na pol poti ali morate dodati hrano in vodo, lahko z vrtenjem odstranite majhen prozoren pokrov.
  9. Po uporabi obrnite stikalo na „0 stop“, izvlecite napajalni kabel, da ustavite aparat, dvignite posodo, da jo odstranite z motorja, in prenesite predelano hrano iz posode v kakšno drugo posodo.
- Opomba:** Med uporabo ne brizgajte vode ali drugih tekočin.
- OPOZORILO:** Naprave ne uporabljajte brez kakršnih koli živilskih sestavin v posodi.



## 7. ČIŠČENJE IN VZDRŽEVANJE

- Poleg tega mora uporabnik upoštevati varnostne ukrepe.
- Glavnega telesa motorja, napajalnega kabla in vtiča ne čistite z vodo.
- Osnovo motorja očistite z mehkim, vlažnim kosom krpe in blagim čistilnim sredstvom.
- Vrč do polovice napolnite z vročo vodo in malo čistilnega sredstva. Napravo pustite delovati pri hitrosti 2, dokler ni vrč čist.
- Z vročo vodo in nekaj čistilnega sredstva očistite vrč, pokrov, zapiralo, osnovo in rezila s tesnilnim obročem. Pred ponovno uporabo dobro posušite. Pozor! Rezila v notranjosti vrča so zelo ostra.
- Nikoli ne uporabljajte agresivnih čistilnih sredstev

**⚠ OPOZORILO:** Ne dotikajte se ostrih rezil. Pri čiščenju ga obrišite s krpo, da se izognete kakršnim koli poškodbam

**⚠ OPOZORILO:** V kozarec ne vstavljajte vročih sestavin. Pred pripravo hrane pustite, da se hrana nekaj minut ohlaja.

**⚠ POZOR:** Preden zaužijete ali postrežete z zmiksano hrano, vedno preverite, ali sestavine morda niso bile ustrezno zmiksane.

**⚠ OPOZORILO:** Najdaljši čas obdelave živil ne sme presegati 1 minute neprekinjene uporabe. V primeru, da je treba hrano, ki jo je treba dodatno zmiksati, da se doseže zahtevana gladkost, aparat razdelite na več ciklov z nekajsekundnimi premori med posameznimi cikli, da se izognete trajnim poškodbam

## 1. VAŽNO:

- Prije uporabe uvijek pažljivo pročitate knjižicu s uputama.
- Ovaj priručnik možete preuzeti s naše web stranice [www.sogo.es](http://www.sogo.es)
- Sačuvajte ove upute za buduću upotrebu.

## 2. Sigurnosne upute za korisnika



### Opće mjere opreza tijekom uporabe električne opreme

- Nemojte koristiti uređaj u bilo koje druge svrhe osim onih koje su opisane u ovom priručniku.
- Nemojte koristiti niti držati uređaj na otvorenom.
- Aparat uvijek postavite na ravnu i ravnu površinu.
- Uređaj se smije koristiti samo za predviđene svrhe. Ne prihvaća se odgovornost za štete nastale nepravilnom uporabom ili pogrešnim rukovanjem. Zloupotreba ili nepravilno rukovanje može uzrokovati probleme u uređaju i uzrokovati ozljede korisnika.
- Ovaj uređaj je namijenjen za korištenje u kućanstvu i slične primjene.
- Provjerite odgovara li napon naveden na natpisnoj pločici naponu mreže prije uključivanja uređaja.
- Uvijek izvucite utikač iz utičnice kada se uređaj ne koristi. Ne ostavljajte uključeni uređaj bez nadzora.
- Potreban je strogi nadzor kada bilo koji uređaj koriste djeca ili su u blizini djece.
- Prije čišćenja ili spremanja uređaja, uvijek ga isključite iz struje i pustite da se ohladi.
- Uređaj nije potpuno isključen iz izvora napajanja, čak ni nakon što je isključen. Kako biste ga potpuno odspojili, isključite ga iz mrežnog utikača.
- Uređaji nisu namijenjeni za upravljanje pomoću vanjskog timera ili zasebnog sustava daljinskog upravljanja.
- Ovaj uređaj namijenjen je za upotrebu u kućanstvima i sličnim primjenama kao što su:
  - kuhinjska područja za osoblje u trgovinama, uredima i drugim radnim okruženjima;
  - seoske kuće;
  - od strane klijenata u hotelima, motelima i drugim stambenim okruženjima;
  - ambijenti tipa bed and breakfast.



## Ograničenja uporabe kako bi se izbjegle ozljede

- Nemojte postavljati niti koristiti ovaj uređaj u blizini izvora vode.
- Nemojte postavljati niti koristiti uređaj i njegov kabel za napajanje na ili u blizini vrućih površina (npr. ploče štednjaka) ili otvorenog plamena.
- Ne ostavljajte kabel za napajanje da visi s oštih rubova i držite ga dalje od vrućih predmeta i plamena. Ne motajte kabel oko uređaja i ne savijajte ga.
- Nikada nemojte koristiti pribor koji nije preporučio proizvođač.
- Korištenje pribora koji nije preporučen ili prodan od strane proizvođača uređaja može dovesti do požara, strujnog udara ili ozljeda osoba.
- Kada želite izvaditi utikač iz zidne utičnice, učinite to na samom utikaču, a ne povlačenjem kabela ili samog uređaja.
- Kako biste izbjegli strujni udar, provjerite jesu li vam ruke suhe prije uključivanja ili isključivanja iz utičnice.
- Nemojte koristiti uređaj s mokrim rukama, na vlažnim podovima ili u vlažnoj atmosferi, postoji opasnost od strujnog udara.
- Nikada ne uranjajte uređaj ili priključak u vodu ili bilo koju drugu tekućinu. U slučaju da uređaj padne u vodu, odmah ga isključite iz električne mreže i odnesite ga u ovlaštenu servis na popravak prije ponovne uporabe.
- Nemojte koristiti uređaj ako je pao na pod, ako su vidljivi znakovi oštećenja ili ako curi.
- Nemojte koristiti uređaj ako je kabel ili utikač oštećen. U slučaju da je kabel oštećen, mora ga zamijeniti samo proizvođač, njegov serviser ili slično kvalificirana osoba kako bi se izbjegla opasnost.
- U slučaju kvara uređaja ili ako je na bilo koji način oštećen, vratite uređaj u najbliži ovlaštenu servis na pregled, popravak ili podešavanje.





## Ograničenja uporabe kod djece i starijih osoba

- Djecu treba nadzirati kako se ne bi igrala s uređajem.
- Držite uređaj i njegov kabel izvan dohvata djece.
- Djeca se ne smiju igrati s uređajem.
- Čišćenje i korisničko održavanje ne smiju obavljati djeca bez nadzora.
- Ne dopustite djeci da koriste uređaj.
- Aparat mogu koristiti djeca starija od 8 godina te osobe sa smanjenim fizičkim, osjetilnim ili mentalnim sposobnostima ili nedostatkom iskustva i znanja ako su pod nadzorom ili su im date upute o sigurnom korištenju uređaja i razumjeti uključene opasnosti.
- Ovaj uređaj nije namijenjen za upotrebu osobama (uključujući djecu) smanjenih fizičkih, senzornih ili mentalnih sposobnosti, ili nedostataka iskustva i znanja, osim ako nisu upućeni o korištenju uređaja od strane osobe odgovorne za njihovu sigurnost.



## Upute kojih se morate pridržavati prilikom korištenja uređaja

- Aparat se ne može koristiti za miješanje tvrdih i suhih tvari, inače bi se oštrice mogle utupati.
- Uvijek isključite blender iz električne mreže kada je ostavljen bez nadzora i prije sastavljanja, rastavljanja ili čišćenja.
- Budite oprezni ako ulijevate vruću tekućinu u multipraktik ili blender, jer ona može izbaciti iz aparata zbog naglog kuhanja pare.
-  **UPOZORENJE:** Oštrice su vrlo oštre!
- Izbjegavajte dodir s pokretnim dijelovima uređaja dok radi.
- Isključite uređaj i odspojite ga s mrežnog napajanja prije mijenjanja pribora ili približavanja pokretnim dijelovima koji se koriste.
- Morate biti oprezni pri rukovanju oštrim oštricama, praznjenju posude i tijekom čišćenja.
- Ne spajajte uređaj na električnu mrežu dok nije u potpunosti sastavljen i uvijek ga isključite prije rastavljanja ili rukovanja oštricom.
- Držite ruke i pribor izvan spremnika tijekom miješanja kako biste smanjili rizik od teških ozljeda osoba ili oštećenja blendera. Strugač se može koristiti, ali mora se koristiti samo kada blender ne radi.
- Kako biste smanjili rizik od ozljeda, nikada ne postavljajte oštricu za rezanje na podlogu ako nije pravilno pričvršćena na posudu.
- Jedinica je opremljena sigurnosnom funkcijom. Jedinica se može uključiti samo ako je vrč je pravilno postavljen na bazu motora. Ako se jedinica ne može uključiti, povucite kabel za napajanje i provjerite vezu između vrča i baze motora.
-  **OPREZ:** Nemojte koristiti jedinicu kada je prazna.
-  **OPREZ:** Ne stavljajte vruće sastojke u staklenku. Prije pripreme hrane ostavite jelo da se ohladi nekoliko minuta.
-  **OPREZ:** Prije nego što pojedete ili poslužite miješanu hranu, uvijek provjerite ima li sastojaka koji možda nisu pravilno izmiješani.
-  **OPREZ:** Maksimalno vrijeme obrade hrane ne bi trebalo prelaziti 1 minutu kontinuirane uporabe. Tri unaprijed postavljene funkcije i Pulse funkcije završavaju s radom za manje od 1 minute. U slučaju da vaša hrana treba dodatno izmiksati kako bi se postigla potrebna glatkoća, koristite uređaj s bilo kojom trenutnom funkcijom ili s srednjom brzinom s pauzama od 10 sekundi kako biste izbjegli trajno oštećenje motora.
- Kako biste izbjegli preopterećenje strujnog kruga pri korištenju ovog proizvoda, nemojte pokretati drugi proizvod visoke snage na istom električnom krugu.
- Uz ovaj proizvod dolazi kratki kabel za napajanje. Produžni kabel se ne preporučuje za korištenje s ovim proizvodom, ali ako se mora koristiti:

- Označena električna vrijednost kabela mora biti barem jednaka onoj proizvoda.
- Postavite produžni kabel tako da ne visi na mjestu gdje se može spotaknuti ili nenamjerno povući.
- Ugradnja zaštite od šiljaka ponudit će dodatnu zaštitu s nazivnom strujom okidanja od najviše 30 Ma u kućnoj instalaciji. Obratite se svom električaru koji je instalirao.
- Nikada ne uklanjajte poklopac dok se nož potpuno ne zaustavi.
- Ovaj uređaj je dizajniran za obradu malih količina. Ne prekoračujte količine navedene u ovim uputama za uporabu.
- Ne koristite ovaj uređaj za miješanje ljepljivih namirnica ili tvari.

**ČIŠĆENJE I ODRŽAVANJE:** Za detalje o tome kako očistiti površine koje dolaze u dodir s hranom, pogledajte odjeljak o čišćenju i održavanju.

### 3. TEHNIČKE SPECIFIKACIJE

Napon	Frekvencija	Snaga
AC220-240V	50-60Hz	1500W

### 4. OPIS DIJELOVA

1. Mjerna posuda
2. Poklopac
3. Staklena posuda
4. Baza oštice
5. Baza šalice
6. Motor
7. Gumb za kontrolu brzine
8. Tijelo od nehrđajućeg čelika
9. Plastični donji dio
10. Neklizajuće noge

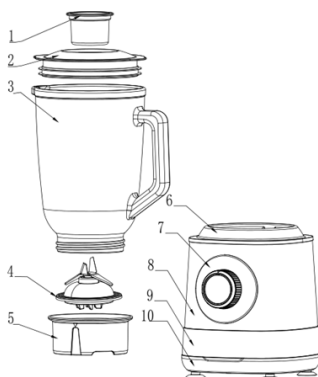

## 5. UPUTE ZA UPORABU

### Gumb s različitim funkcijama brzine

**P — Pulse:** Oštrica od nehrđajućeg čelika obložena titanijem radi s privremenom najvišom brzinom, prikladna za drobljenje leda.

#### Kako koristiti funkciju pulsiranja.

1. Okrenite rotacijski prekidač na položaj «0» da isključite uređaj.
2. Okrenite gumb i držite ga na istoj poziciji dok želite da motor radi.

Napomena: pazite da motor ne radi kontinuirano više od 1 minute.

#### Program za drobljenje leda:

1. Okrenite rotacijski prekidač u smjeru suprotnom od kazaljke na satu na poziciju P.
2. Blender počinje drobiti led.
3. Da biste zaustavili funkciju, okrenite rotacijski prekidač na položaj «0».

**1- Niska brzina** - Oštrice rade s niskom brzinom, prikladne za osnovno miješanje.

Ova funkcija može se koristiti za izradu juha, smoothieja i dječje hrane.

1. Okrenite prekidač motora u smjeru kazaljke na satu na poziciju brzine 1.
2. Blender počinje miješati.
3. Da biste zaustavili, okrenite rotacijski prekidač na položaj «O».

**2- Visoka brzina** - Oštrice rade s visokom brzinom, prikladne za simetrično miješanje.

Ova funkcija može se koristiti za mljevenje i miješanje nekih vrsta povrća i voća.

### 0 — Isključite uređaj.

#### Važne upute

1. Nikada ne puniti posudu do maksimalnog kapaciteta, jer prekomjerno punjenje može blokirati rad i uzrokovati izlivanje je sastojaka ili tekućine, isključite uređaj, odspojite utikač i izvadite dio tekućine ili sastojaka, a zatim ponovo pokrenite uređaj.
2. Ne koristite uređaj neprekidno više od 1 minute i uvijek ostavite malo vremena između dva ciklusa. Ako trebate više puta koristiti uređaj, koristite ga s dovoljnim pauzama.
3. Molimo ne dodajte hranu s temperaturom većom od 70°C u posudu blendera za miješanje.
4. Količina hrane ne smije premašiti maksimalnu mjeru, inače bi se mogla pogoršati učinkovitost miješanja.
5. Hranu narezanu na male komadiće u obliku kockica lakše je obraditi.
6. Molimo ne umetajte prst ili bilo kakve pribore u posudu tijekom rada.
7. Strogo je zabranjeno uključiti uređaj bez postavljanja poklopca na njegovo mjesto.
8. Prije uklanjanja posude, molimo provjerite je li uređaj isključen.



## 1. WAŻNE:

- **Przed rozpoczęciem korzystania z urządzenia należy zawsze uważnie przeczytać instrukcję obsługi.**
- **Instrukcję tę można pobrać z naszej strony internetowej [www.sogo.es](http://www.sogo.es).**
- **Instrukcję należy zachować na przyszłość.**

## 2. Instrukcje bezpieczeństwa dla użytkownika

### **Ogólne środki ostrożności podczas korzystania z urządzeń elektrycznych**

- Nie używaj urządzenia do celów innych niż opisane w niniejszej instrukcji.
- Nie używaj ani nie przechowuj urządzenia na zewnątrz.
- Urządzenie należy zawsze umieszczać na płaskiej i równej powierzchni.
- Urządzenie może być używane wyłącznie zgodnie z przeznaczeniem. Nie ponosimy odpowiedzialności za szkody wynikające z niewłaściwego użytkowania lub nieprawidłowej obsługi. Nieprawidłowe użytkowanie lub niewłaściwa obsługa mogą spowodować problemy z urządzeniem i obrażenia użytkownika.
- To urządzenie jest przeznaczone do użytku domowego i podobnych zastosowań.
- Przed podłączeniem urządzenia należy upewnić się, że napięcie wskazane na tabliczce znamionowej jest zgodne z napięciem sieciowym.
- Gdy urządzenie nie jest używane, należy zawsze wyjmować wtyczkę z gniazda zasilania. Nie pozostawiać włączonego urządzenia bez nadzoru.
- W przypadku korzystania z urządzenia przez dzieci lub w ich pobliżu konieczny jest ścisły nadzór.
- Przed czyszczeniem lub przechowywaniem urządzenia należy zawsze odłączyć je od zasilania i odczekać, aż ostygnie.
- Urządzenie nie jest całkowicie odłączone od źródła zasilania, nawet po jego wyłączeniu. Aby całkowicie je odłączyć, należy wyjąć wtyczkę z gniazdka sieciowego.
- Urządzenia nie są przeznaczone do obsługi za pomocą zewnętrznego wyłącznika czasowego lub oddzielnego systemu zdalnego sterowania.
- To urządzenie jest przeznaczone do użytku w gospodarstwie domowym i podobnych zastosowaniach, takich jak:
  - kuchnie pracownicze w sklepach, biurach i innych środowiskach pracy;
  - gospodarstwa domowe;
  - przez klientów w hotelach, motelach i innych środowiskach mieszkalnych;
  - hotele i pensjonaty



## Ograniczenia dotyczące użytkowania w celu uniknięcia obrażeń ciała

- Nie umieszczać ani nie uruchamiać urządzenia w pobliżu źródeł wody.
- Nie umieszczać ani nie używać urządzenia i jego przewodu zasilającego na gorących powierzchniach (np. płytach kuchennych) lub w ich pobliżu, ani też w pobliżu otwartego ognia.
- Nie pozostawiaj przewodu zasilającego zwisającego z ostrych krawędzi i trzymaj go z dala od gorących przedmiotów i płomieni. Nie owijaj przewodu wokół urządzenia i nie zginać go.
- Nigdy nie używaj akcesoriów, które nie są zalecane przez producenta.
- Korzystanie z akcesoriów niezalecanych lub sprzedawanych przez producenta urządzenia może spowodować pożar, porażenie prądem elektrycznym lub obrażenia ciała.
- Aby wyjąć wtyczkę z kontaktu ściennego, należy to zrobić przy samej wtyczce, a nie ciągnąc za kabel lub samo urządzenie.
- Aby uniknąć porażenia prądem, przed podłączeniem lub odłączeniem urządzenia należy upewnić się, że ręce są suche.
- Nie używaj urządzenia mokrymi rękami, na wilgotnej podłodze lub w wilgotnej atmosferze, ponieważ grozi to porażeniem prądem elektrycznym.
- Nigdy nie zanurzaj urządzenia ani wtyczki w wodzie lub innym płynie. W przypadku wpadnięcia urządzenia do wody, należy natychmiast odłączyć je od zasilania i oddać do autoryzowanego serwisu w celu naprawy przed ponownym użyciem.
- Nie używaj urządzenia, jeśli upadło na podłogę, ma widoczne ślady uszkodzenia lub jest nieszczelne.
- Nie używaj urządzenia, jeśli przewód lub wtyczka są uszkodzone. W przypadku uszkodzenia przewodu, musi on zostać wymieniony wyłącznie przez producenta, jego przedstawiciela serwisowego lub podobnie wykwalifikowane osoby w celu uniknięcia zagrożenia.
- W przypadku nieprawidłowego działania urządzenia lub jeśli zostało ono w jakikolwiek sposób uszkodzone, należy zwrócić je do najbliższego autoryzowanego serwisu w celu sprawdzenia, naprawy lub regulacji.

## Ograniczenia dotyczące użytkowania przez dzieci i osoby starsze

- Dzieci powinny być nadzorowane, aby nie bawiły się urządzeniem.
- Urządzenie i jego przewód powinny znajdować się poza zasięgiem dzieci.
- Dzieci nie powinny bawić się urządzeniem.
- Czyszczenie i konserwacja nie powinny być wykonywane przez dzieci bez nadzoru.
- Nie zezwalać dzieciom na korzystanie z urządzenia.
- Urządzenia mogą być używane przez dzieci w wieku od 8 lat i starsze oraz osoby o ograniczonych zdolnościach fizycznych, sensorycznych lub umysłowych lub osoby nieposiadające doświadczenia i wiedzy,

jeśli są one nadzorowane lub otrzymały instrukcje dotyczące bezpiecznego korzystania z urządzenia i rozumieją związane z tym zagrożenia.

- To urządzenie nie jest przeznaczone do użytku przez osoby (w tym dzieci) o ograniczonych zdolnościach fizycznych, sensorycznych lub umysłowych, lub nieposiadające doświadczenia i wiedzy, chyba że zostaną poinstruowane w zakresie korzystania z urządzenia przez osobę odpowiedzialną za ich bezpieczeństwo.

## Instrukcje, których należy przestrzegać podczas korzystania z urządzenia

- Urządzenie nie może być używane do miksowania twardych i suchych substancji, w przeciwnym razie ostrza mogą się stępić.
- Zawsze odłączaj blender od zasilania, gdy pozostaje bez nadzoru oraz przed montażem, demontażem lub czyszczeniem.
- Należy zachować ostrożność w przypadku wiania gorącego płynu do robota kuchennego lub blendera, ponieważ może on zostać wyrzucony z urządzenia w wyniku nagłego zaparowania.
-  **OSTRZEŻENIE:** Ostrza są bardzo ostre!
- Należy unikać kontaktu z ruchomymi częściami urządzenia podczas jego pracy.
- Przed wymianą akcesoriów lub zbliżaniem się do ruchomych części urządzenia należy wyłączyć urządzenie i odłączyć je od zasilania.
- Należy zachować ostrożność podczas obchodzenia się z ostrymi ostrzami, opróżniania miski i czyszczenia.
- Nie podłączać urządzenia do sieci elektrycznej przed jego całkowitym zmontowaniem i zawsze odłączać urządzenie przed demontażem lub obsługą ostrza.
- Podczas miksowania należy trzymać ręce i przybory kuchenne z dala od pojemnika, aby zmniejszyć ryzyko odniesienia poważnych obrażeń przez osoby lub uszkodzenia blendera. Można używać skrobaka, ale tylko wtedy, gdy blender nie pracuje.
- Aby zmniejszyć ryzyko obrażeń, nigdy nie należy umieszczać ostrza tnącego na podstawie bez prawidłowego zamocowania go na stoiku.
- Urządzenie jest wyposażone w funkcję bezpieczeństwa. Urządzenie można włączyć tylko wtedy, gdy dzbanek jest prawidłowo umieszczony na podstawie silnika. Jeśli nie można włączyć urządzenia, należy odłączyć kabel zasilający i sprawdzić połączenie między dzbankiem a podstawą silnika.

 **UWAGA:** Nie używaj pustego urządzenia.

 **PRZESTROGA:** Nie wkładać gorących składników do stoika. Przed przygotowaniem żywności należy odczekać kilka minut, aż ostygnie.

 **UWAGA:** Przed spożyciem lub podaniem zblendowanej potrawy należy zawsze sprawdzić, czy składniki nie zostały odpowiednio zblendowane.

 **UWAGA:** Maksymalny czas przetwarzania żywności nie powi-

nien przekraczać 1 minuty ciągłego użytkowania. Trzy wstępnie ustawione funkcje i funkcje pulsacyjne kończą pracę w ciągu 1 minuty. W przypadku żywności, która wymaga dalszego miksowania w celu uzyskania wymaganej gładkości, należy używać urządzenia z dowolną funkcją lub z prędkością pośrednią z 10-sekundowymi przerwami, aby uniknąć trwałego uszkodzenia silnika.

- Aby uniknąć przeciążenia obwodu podczas korzystania z tego produktu, nie należy używać innego produktu o dużej mocy w tym samym obwodzie elektrycznym.
- Do produktu dołączony jest krótki przewód zasilający. Przedłużacz nie jest zalecany do użytku z tym produktem, ale jeśli jest konieczny, należy go użyć:
- Oznaczona moc elektryczna przewodu musi być co najmniej tak duża, jak moc produktu.
- Przedłużacz należy ułożyć w taki sposób, aby nie zwiślał w miejscu, w którym można się o niego potknąć lub przypadkowo pociągnąć.
- Zainstalowanie zabezpieczenia przeciwprzepięciowego zapewni dodatkową ochronę przy znamionowym prądzie wyzwalającym nie większym niż 30 mA w instalacji domowej. Należy skonsultować się z elektrykiem.
- Nigdy nie zdejmuj pokrywy, dopóki nóż nie zatrzyma się całkowicie.
- Urządzenie jest przeznaczone do przetwarzania niewielkich ilości produktów. Nie należy przekraczać ilości wskazanych w niniejszej instrukcji obsługi.
- Nie używaj tego urządzenia do mieszania kleistych potraw lub substancji.

**CZYSZCZENIE I KONSERWACJA:** Szczegółowe informacje na temat czyszczenia powierzchni mających kontakt z żywnością znajdują się w części dotyczącej czyszczenia i konserwacji.

### 3. DANE TECHNICZNE

Napięcie	Częstotliwość	Moc
AC220-240V	50-60Hz	1500W

### 4. OPIS CZĘŚCI

1. Kubek pomiarowy
2. Pokrywka
3. Szklany słoik
4. Podstawa ostrza
5. Podstawa kubka
6. Silnik
7. Pokrętko regulacji prędkości
8. Korpus ze stali nierdzewnej
9. Plastikowa część dolna
10. Nóżki antypoślizgowe

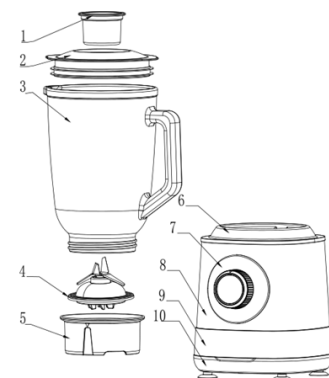

### 5. INSTRUKCJA OBSŁUGI

#### Pokrętko z różnymi funkcjami prędkości

**P - Pulse:** Ostrze ze stali nierdzewnej pokryte tytanem działa z najwyższą prędkością, odpowiednią do kruszenia lodu.

#### Jak korzystać z funkcji pulsacyjnej.

1. Ustaw przełącznik obrotowy w pozycji "0", aby wyłączyć urządzenie.
  2. Obróć pokrętko i przytrzymaj je w tej samej pozycji tak długo, jak chcesz, aby silnik pracował.
- Uwaga: upewnij się, że silnik nie pracuje dłużej niż 1 minutę bez przerwy.

#### Program kruszenia lodu:

1. Obróć przełącznik obrotowy w kierunku przeciwnym do ruchu wskazówek zegara do pozycji P.
2. Blender rozpocznie kruszenie lodu.
3. Aby zatrzymać funkcję, obróć przełącznik obrotowy do pozycji "0".

**1- Niska prędkość** - ostrza pracują z niską prędkością, odpowiednią do podstawowego blendowania.

Funkcja ta może być używana do przygotowywania zup, koktajli i żywności dla niemowląt

1. Obróć przełącznik silnika zgodnie z ruchem wskazówek zegara do pozycji prędkości 1.
2. Blender rozpocznie miksowanie.
3. Aby zatrzymać, obróć przełącznik obrotowy do pozycji "0".

**2- Wysoka prędkość** - ostrza pracują z dużą prędkością, odpowiednią do symetrycznego blendowania.

Funkcja ta może być używana do rozdrabniania i blendowania niektórych rodzajów warzyw i owoców.

**0 - Wyłączenie urządzenia.**

#### Ważne instrukcje

1. Nigdy nie napełniaj słoika do maksymalnej pojemności. Ponieważ jego przepelnienie może zablokować działanie, a także spowodować wylanie się składników lub płynu, należy wyłączyć urządzenie, odłączyć wtyczkę i wyjąć trochę płynu lub składników, a następnie uruchomić urządzenie.
2. Nie używaj urządzenia w sposób ciągły dłużej niż 1 minutę i zawsze zachowuj niewielką różnicę czasu między dwoma cyklami. W przypadku konieczności wielokrotnego użycia urządzenia, należy używać go z odpowiednią przerwą.

3. Nie należy dodawać do dzbanka blendera żywności o temperaturze wyższej niż 70°C.
4. Ilość żywności nie powinna przekraczać maksymalnej linii pomiarowej, w przeciwnym razie może to wpłynąć na wydajność blendowania.
5. Żywność pokrojona w małe kawałki lub kostki może być łatwo przetwarzana.
6. Podczas pracy urządzenia nie należy wkładać palców ani innych przyborów do dzbanka.
7. Surowo zabrania się włączania urządzenia bez umieszczenia pokrywki na swoim miejscu.
8. Przed wyjęciem dzbanka należy wyłączyć urządzenie.

## 6. INSTALACJA URZĄDZENIA PRZED PIERWSZYM UŻYCIEM

### INSTALACJA

Blender stoikowy może być używany do miksowania, mielenia i mieszania różnego rodzaju składników, kruszenia lodu, a także do przygotowywania zup, koktajli, smoothie.

1. Wyczyść miarkę, pokrywkę i stoik (z wyjątkiem głównego korpusu) przed pierwszym użyciem i przy każdym kolejnym użyciu.
2. Nie podłączaj urządzenia, dopóki stoik nie będzie gotowy do zamontowania na silniku.
3. Po wyczyszczeniu wszystkich akcesoriów i przygotowaniu żywności do przetworzenia, podłącz wtyczkę zasilania do gniazdka ściennego.
4. Przymocuj podstawę łopatkki mieszającej do podstawy kubka mieszającego i zamontuj ją na dnie szklanego stoika.
5. Umieść stoik na górnej części głównego korpusu silnika, zwracając uwagę na dopasowanie pozycji stoika i wyrzyszenia głównego korpusu silnika. Napełnij dzbanek wybraną żywnością. Upewnij się, że ilość wody lub żywności nie przekracza maksymalnej pojemności. (Maksymalna pojemność dzbanka nie powinna przekraczać 1500 ml)

### UWAGA: NIE UŻYWAJ URZĄDZENIA BEZ ŻADNEGO SKŁADNIKA W ŚRODKU.

6. Umieść pokrywkę stoika na górze stoika i dociśnij ją.
7. Umieść miarkę na środku pokrywki. Urządzenie jest gotowe do pracy.

### OBSŁUGA

1. Podłącz przełącznik do gniazda zasilania.
  2. Urządzenie nie będzie działać, dopóki stoik nie zostanie prawidłowo zamontowany na korpusie silnika.
  3. Napełnij stoik żądaną żywnością i wymaganą ilością, pamiętaj tylko, aby nie przepchnąć stoika.
- Uwaga:** Pokrój warzywa lub owoce na małe kawałki i włóż je do stoika, dodaj odpowiednią ilość wody, a następnie umieść pokrywkę na swoim miejscu. Upewnij się, że ilość dodanej wody nie przekracza maksymalnej pojemności stoika (żywność powinna stanowić 2/5 pojemności kubka, a woda 3/5 całkowitej pojemności). 600 gramów marchwi z 900 gramami wody. Zamontuj stoik na korpusie silnika. Przykryj pokrywką.
5. Przekręć pokrętkę prędkości do pozycji 1 lub 2, aby urządzenie zaczęło działać.
  6. Podczas przetwarzania, najpierw przekręć pokrętkę w kierunku „P” na kilka razy, a następnie przekręć pokrętkę na odpowiednią „Prędkość”, aby rozpocząć przetwarzanie. Na przykład, jeśli wymagana jest niższa prędkość, przekręć pokrętkę przełącznika do pozycji „1. prędkość”, a jeśli wymagana jest wyższa prędkość, przekręć je do pozycji „2. prędkość”.
  7. W zależności od ilości i różnorodności przetwarzanej żywności, użytkownik może wybrać jedną z 2 prędkości: niską lub wysoką. Niska prędkość dla małej pojemności i łatwego przetwarzania; w przeciwnym razie, wysoka prędkość.
  8. Jeśli chcesz sprawdzić efekt mieszania w połowie lub dodać żywność i wodę, możesz zdjąć małą przezroczystą pokrywkę, obracając ją.
  9. Po użyciu należy przekręcić pokrętkę przełącznika do pozycji „0 stop”, odłączyć przewód zasilający, aby zatrzymać urządzenie, podnieść stoik, aby zdjąć go z silnika i przenieść przetworzoną żywność ze stoika do innej miski.

**Uwaga:** Nie rozpylać wody ani innych płynów podczas użytkowania.

**OSTRZEŻENIE:** Nie używaj urządzenia bez żadnych składników spożywczych w stoiku.

## 7. CZYSZCZENIE I KONSERWACJA

- Ponadto użytkownik musi przestrzegać środków ostrożności.
- Nie wolno czyścić korpusu silnika, przewodu zasilającego i wtyczki wodą.
- Podstawę silnika należy czyścić miękką, wilgotną ściereczką i łagodnym środkiem czyszczącym.
- Napełnić dzbanek do połowy gorącą wodą i niewielką ilością środka czyszczącego. Pozwól urządzeniu pracować na prędkości 2, aż dzbanek będzie czysty.
- Wyczyść dzbanek, pokrywę, zamknięcie, podstawę i ostrza z pierścieniem uszczelniającym gorącą wodą z dodatkiem środka czyszczącego. Dobrze wysusz przed ponownym użyciem. Uwaga! Ostrza wewnątrz dzbanka są bardzo ostre.

- Nigdy nie używaj agresywnych środków czyszczących.

**⚠️ OSTRZEŻENIE:** Nie dotykać ostrych ostrzy. Po wyczyszczeniu wytrzeć ściereczką do naczyń, aby uniknąć obrażeń

**⚠️ OSTRZEŻENIE:** Nie wkładać gorących składników do słoika. Przed przystąpieniem do przygotowywania żywności należy odczekać kilka minut, aż ostygnie

**⚠️ UWAGA:** Przed spożyciem lub podaniem zmiksowanej żywności należy zawsze sprawdzić, czy składniki nie zostały odpowiednio zmiksowane.

**⚠️ UWAGA:** Maksymalny czas przetwarzania żywności nie powinien przekraczać 1 minuty ciągłego użytkowania. W przypadku żywności, która wymaga dalszego blendowania w celu uzyskania wymaganej gładkości, należy używać urządzenia dzieląc je na różne cykle z kilkusekundowymi przerwami pomiędzy każdym cyklem, aby uniknąć trwałego uszkodzenia silnika.

## 1. IMPORTANT:

- Citiți întotdeauna cu atenție manualul de instrucțiuni înainte de utilizare.
- Acest manual poate fi descărcat de pe pagina noastră de internet [www.sogo.es](http://www.sogo.es)
- Păstrați aceste instrucțiuni pentru referințe viitoare.

## 2. Instrucțiuni de siguranță pentru utilizator



### **Precauții generale în timpul utilizării echipamentului electric**

- Nu utilizați aparatul în alte scopuri decât cele descrise în acest manual.
- Nu utilizați și nu depozitați aparatul în aer liber.
- Așezați întotdeauna aparatul pe o suprafață plană și uniformă.
- Aparatul trebuie să fie utilizat numai în scopurile prevăzute. Nu se acceptă nicio răspundere pentru daunele arisate în urma unei utilizări necorespunzătoare sau a unei manipulări greșite. Utilizarea sau manipularea necorespunzătoare poate cauza probleme la aparat și poate provoca răniri utilizatorului.
- Acest aparat este destinat utilizării în gospodărie și în aplicații similare.
- Asigurați-vă că tensiunea indicată pe plăcuța de identificare corespunde cu tensiunea de rețea înainte de a conecta aparatul la priză.
- Scoateți întotdeauna ștecherul din priză de curent atunci când aparatul nu este utilizat. Nu lăsați aparatul nesupravegheat atunci când este pornit.
- Este necesară o supraveghere atentă atunci când orice aparat este utilizat de către sau în apropierea copiilor.
- Înainte de a curăța sau depozita aparatul, scoateți întotdeauna aparatul din priză și lăsați-l să se răcească.
- Aparatul nu este complet deconectat de la sursa de alimentare, chiar și după ce a fost oprit. Pentru a-l deconecta complet, deconectați-l de la priză de alimentare.
- Aparatele nu sunt destinate să fie operate prin intermediul unui temporizator extern sau al unui sistem de control separat de remotizare.
- Acest aparat este destinat utilizării în gospodărie și în aplicații similare, cum ar fi:
  - zone de bucătărie pentru personal în magazine, birouri și alte medii de lucru;
  - case de fermă;
  - de către clienți în hoteluri, moteluri și alte medii de tip rezidențial;
  - medii de tip "bed and breakfast".



## **Restricții de utilizare pentru evitarea vătămarilor corporale**

- Nu amplasați și nu folosiți acest aparat în apropierea surselor de apă.
- Nu așezați și nu folosiți aparatul și cablul de alimentare al acestuia pe sau în apropierea unor suprafețe fierbinți (de exemplu, plăci de aragaz) sau flăcări deschise.
- Nu lăsați cablul de alimentare atârnând de marginile ascuțite și țineți-l departe de obiecte fierbinți și de flăcări. Nu înfășurați cablul în jurul aparatului și nu îl îndoiiți.
- Nu utilizați niciodată accesorii care nu sunt recomandate de producător.
- Utilizarea accesoriilor care nu sunt recomandate sau vândute de către producătorul aparatului poate duce la incendii, electrocutare sau vătămări corporale.
- Atunci când doriți să scoateți fișa de la contactul de perete, vă rugăm să faceți acest lucru la fișa însăși și nu trăgând de cablu sau de aparat.
- Pentru a evita șocurile electrice, asigurați-vă că aveți mâinile uscate înainte de a conecta sau deconecta aparatul.
- Nu utilizați aparatul cu mâinile ude, pe podele umede sau când atmosfera este umedă, există riscul de electrocutare.
- Nu scufundați niciodată aparatul sau fișa de conectare în apă sau în orice alt lichid. În cazul în care aparatul cade în apă, deconectați-l imediat de la rețeaua de alimentare și duceți-l la un service autorizat pentru reparații înainte de a-l reutiliza.
- Nu utilizați aparatul dacă a căzut pe podea, dacă există semne vizibile de deteriorare sau dacă prezintă scurgeri.
- Nu utilizați aparatul dacă cablul sau fișa sunt deteriorate. În cazul în care cablul este deteriorat, acesta trebuie înlocuit numai de către producător, de către agentul său de service sau de către persoane calificate în mod similar, pentru a evita Pericolele.
- În caz de funcționare defectuoasă a aparatului sau dacă acesta a fost deteriorat în orice mod, returnați aparatul la cea mai apropiată unitate de service autorizată pentru examinare, reparare sau reglare.



## **Restricții de utilizare în cazul utilizării cu copii și bătrâni**

- Copiii trebuie supravegheați pentru a se asigura că nu se joacă cu aparatul.
- Țineți aparatul și cablul acestuia departe de rezistența copiilor.
- Copiii nu trebuie să se joace cu aparatul.
- Curățarea și întreținerea de către utilizator nu trebuie făcute de către copii fără supraveghere.
- Nu permiteți copiilor să folosească aparatul.
- Aparatele pot fi utilizate de copii cu vârsta de peste 8 ani și de persoane cu capacități fizice, senzoriale sau mentale reduse sau cu lipsă de experiență și cunoștințe, dacă acestea au fost supraveg-



heate sau au primit instrucțiuni privind utilizarea aparatului în condiții de siguranță și dacă înțeleg pericolele implicate.

- Acest aparat nu este destinat utilizării de către persoane (inclusiv copii) cu capacități fizice, senzoriale sau mentale reduse, sau cu lipsă de experiență și cunoștințe, cu excepția cazului în care o persoană responsabilă pentru siguranța acestora a primit instrucțiuni privind utilizarea aparatului



## Instrucțiuni de urmat la utilizarea aparatului

- Aparatul nu poate fi utilizat pentru a amesteca substanțe dure și uscate, în caz contrar, lamelele ar putea să se lase tocite.
- Deconectați întotdeauna blenderul de la rețeaua electrică atunci când este lăsat nesupravegheat și înainte de asamblare, dezasamblare sau curățare.
- Aveți grijă dacă se toamnă lichid fierbinte în robotul de bucătărie sau în blender, deoarece acesta poate fi ejectat din aparat din cauza aburului brusc.



**AVERTISMENT:** Lamele sunt foarte ascuțite!

- Evitați contactul cu părțile mobile ale aparatului în timpul funcționării.
- Opritiți aparatul și deconectați-l de la rețeaua de alimentare înainte de a schimba accesoriile sau de a vă apropia de părțile mobile în timpul utilizării.
- Trebuie să aveți grijă la manipularea lamelor ascuțite, la golirea vasului și în timpul curățării.
- Nu conectați aparatul la rețeaua electrică decât după ce este complet asamblat și deconectați întotdeauna aparatul înainte de a demonta sau de a manipula lama.
- Țineți mâinile și ustensilele în afara recipientului în timp ce amestecați pentru a reduce riscul de rănire gravă a persoanelor sau de deteriorare a blenderului. Se poate utiliza o racletă, dar trebuie folosită numai atunci când blenderul nu este în funcțiune.
- Pentru a reduce riscul de rănire, nu așezați niciodată lama de tăiere pe bază fără a o monta cu borcanul în mod corespunzător.
- Aparatul este echipat cu o funcție de securitate. Unitatea poate fi pornită numai dacă ulciorul este pus pe baza motorului în mod corespunzător. Dacă unitatea nu poate fi pornită, trageți cablul de alimentare și verificați conexiunea dintre ulcior și baza motorului.



**ATENȚIE:** Nu folosiți unitatea când este goală.



**ATENȚIE:** Nu introduceți ingrediente fierbinți în borcan. Înainte de prepararea alimentelor, lăsați alimentele să se răcească timp de câteva minute.



**ATENȚIE:** Înainte de a mânca sau de a servi alimente amestecate, verificați întotdeauna dacă există ingrediente care ar putea să nu fi fost amestecate corespunzător.



**ATENȚIE:** Timpul maxim de procesare a alimentelor nu tre-

buie să depășească 1 minut de utilizare continuă. Cele trei funcții de preștare și funcțiile de puls își termină activitatea în mai puțin de 1 minut. În cazul în care alimentele dvs. care trebuie amestecate mai mult pentru a obține finețea necesară, utilizați aparatul cu orice funcție prezentă sau cu viteză intermediară cu pauze de 10 secunde pentru a evita deteriorarea permanentă a motorului.

- Pentru a evita o supraîncărcare a circuitului atunci când utilizați acest produs, nu utilizați un alt produs de mare putere pe același circuit electric.
- Acest produs este prevăzut cu un cablu de alimentare scurt. Nu se recomandă utilizarea unui cablu prelungitor cu acest produs, dar dacă este necesar să se folosească unul:
- Puterea electrică marcată a cablului trebuie să fie cel puțin la fel de mare ca cea a produsului.
- Aranjați prelungitorul astfel încât să nu atârne unde se poate împiedica sau trage neintenționat.
- Instalarea unui dispozitiv de protecție împotriva vârfurilor de tensiune va oferi o protecție suplimentară cu un curent nominal de declanșare de cel mult 30 Ma în instalația din casă. Vă rugăm să vă consultați cu electricianul care se ocupă de instalare.
- Nu scoateți niciodată capacul până când cuțitul nu s-a oprit complet.
- Acest aparat este conceput pentru a prelucra cantități mici. Nu depășiți cantitățile indicate în aceste instrucțiuni de utilizare.
- Nu utilizați acest aparat pentru a amesteca alimente sau substanțe lipicioase.

**CURĂȚARE ȘI ÎNTREȚINERE:** Vă rugăm să consultați secțiunea de curățare și întreținere pentru detalii privind modul de curățare a suprafețelor care intră în contact cu alimentele.

### 3. CARACTERISTICILE PRODUSULUI

Tensiune	Frecvență	Putere
AC220-240V	50-60Hz	1500W

### 4. DESCRIEREA PIESELOR

1. Pahar de măsurare
2. Capac
3. Borcan de sticlă
4. Baza lamei
5. Baza cupei
6. Motor
7. Buton de control al vitezei
8. Corp din oțel inoxidabil
9. Partea inferioară din plastic
10. Picioare antiderapante

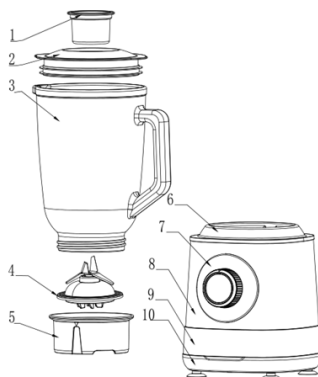

### 5. INSTRUCȚIUNI DE UTILIZARE

#### Buton cu diferite funcții de viteză

**P - Puls:** Lama din oțel inoxidabil acoperită cu titan funcționează cu cea mai mare viteză tranzitorie, potrivită pentru zdrobirea gheții.

#### Cum se utilizează funcția de puls.

1. Rotiți comutatorul rotativ în poziția "0" pentru a opri aparatul.
2. Rotiți butonul și mențineți-l în aceeași poziție atâta timp cât doriți ca motorul să funcționeze.

**Notă:** asigurați-vă că nu puneți motorul în funcțiune mai mult de 1 minut continuu.

#### Program de zdrobire a gheții:

1. Rotiți comutatorul rotativ în sens antiorar până la poziția P.
2. Blenderul începe să zdrobească gheața.
3. Pentru a opri funcția, rotiți comutatorul rotativ în poziția "0".

#### 1- Viteză redusă - Lamele funcționează cu viteză redusă, potrivită pentru amestecarea elementară.

Această funcție poate fi utilizată pentru prepararea de supe, smoothie-uri și alimente pentru copii

1. 2. Rotiți comutatorul motorului în sensul acelor de ceasornic pentru a poziționa viteză 1.
2. Blenderul începe să amestece.
3. Pentru a opri, rotiți comutatorul rotativ în poziția "0".

#### 2- Viteză mare - Lamele funcționează cu viteză mare, potrivită pentru amestecarea simetrică.

Această funcție poate fi utilizată pentru măcinarea și mixarea unor tipuri de legume și fructe.

#### 0 - Opriți aparatul.

#### Instrucțiuni importante

1. Nu umpleți niciodată borcanul cu maximum. Capacitate, deoarece umplerea excesivă a acestuia poate bloca funcționarea și, de asemenea, poate ieși jet de ingrediente sau de lichid, vă rugăm să opriți unitatea, să deconectați ștecherul și să scoateți o parte din lichid sau ingrediente și apoi să operați.
2. Nu utilizați aparatul în mod continuu mai mult de 1 minut și păstrați întotdeauna o diferență mică de timp între două cicluri. În cazul în care este nevoie să utilizați aparatul, de mai multe ori, păstrați-l cu o pauză suficientă.
3. Vă rugăm să nu adăugați alimente cu o temperatură mai mare de 70°C în ulciorul blenderului pentru a le amesteca.
4. Cantitatea de alimente nu ar trebui să depășească linia de măsurare maximă, în caz contrar, performanța de amestecare ar putea fi afectată.
5. Alimentele tăiate în bucăți mici, în cuburi, pot fi procesate cu ușurință.

6. Vă rugăm să nu introduceți degetul sau orice fel de ustensile în ulcior în timpul funcționării.
7. Este strict interzis să porniți aparatul fără a pune capacul pe poziția sa.
8. Înainte de a scoate borcanul, vă rugăm să vă asigurați că opriți aparatul.

## 6. INSTALAREA APARATULUI ÎNAINTE DE PRIMA UTILIZARE

### INSTALARE

Blenderul cu borcan poate fi folosit pentru a amesteca, măcina și mixa diferite tipuri de ingrediente, pentru a zdrobi gheața și, de asemenea, pentru a face supe, shake-uri, smoothie-uri.

1. Curățați paharul de măsurare, capacul și borcanul (cu excepția corpului principal) înainte de prima utilizare și la fiecare utilizare.

2. Nu conectați aparatul până când borcanul nu este gata să fie montat pe motor.

3. Odată ce toate accesoriile sunt curate și aveți alimentele gata de procesare, conectați fișa de alimentare la priza de perete.

4. Fixați baza lamei de amestecare la baza cupei de amestecare și montați-o pe fundul borcanului de sticlă.

5. Așezați borcanul pe partea superioară a corpului principal al motorului, vă rugăm să acordați atenție pentru a potrivi poziția borcanului și proeminența corpului principal al motorului.
6. Umpleți borcanul cu alimentele dorite. Asigurați-vă că cantitatea de apă sau de alimente nu trebuie să depășească din capacitatea maximă. (Capacitatea maximă a borcanului nu trebuie să depășească 1500 ml)

### NOTĂ: NU UTILIZAȚI APARATUL FĂRĂ NICIUN INGREDIENT ÎN INTERIOR.

6. Puneți capacul borcanului deasupra borcanului și apăsați-l în jos.

7. Așezați paharul de măsurare pe centrul capacului. Acum unitatea este gata de lucru.

### FUNCȚIONARE

1. Conectați întrerupătorul la priza de curent.

2. Această unitate nu va funcționa până când borcanul nu este montat corect pe corpul principal al motorului.

3. Umpleți borcanul cu alimentele dorite și cantitatea necesară, asigurați-vă doar că nu umpleți borcanul în exces.

**Notă:** Asigurați-vă că tăiați legumele sau fructele în bucăți mici și puneți-le în borcan, adăugați cantitatea corespunzătoare de apă și apoi puneți capacul pe poziția sa. Asigurați-vă că cantitatea de apă adăugată nu trebuie să depășească capacitatea maximă a borcanului (alimentele trebuie să reprezinte 2/5 din capacitatea borcanului, iar apa trebuie să reprezinte 3/5 din capacitatea totală) De ex. 600 de grame de morcovi cu 900 de grame de apă. Montați borcanul pe corpul principal al motorului. Acoperiți-l cu capacul.

5. Rotiți butonul de viteză la poziția 1 sau 2 pentru a face unitatea să funcționeze.

6. La procesare, rotiți mai întâi butonul în sens invers acelor de ceasornic la „P” de câteva ori, apoi rotiți butonul la „Viteză” corespunzătoare pentru procesare.

De exemplu, dacă este nevoie de o viteză mai mică, rotiți butonul de comutare la poziția „1st speed”, iar în cazul în care este nevoie de o viteză mai mare, rotiți-l la „2nd Speed position”.

7. În funcție de volumul și varietatea alimentelor procesate, utilizatorul poate alege de la 2 viteze mici la mari. Viteză mică pentru capacitate mică și procesare ușoară; în caz contrar, viteză mare.

8. Dacă trebuie să verificați efectul de amestecare la jumătatea drumului sau trebuie să adăugați alimente și apă, atunci, puteți scoate capacul transparent mic prin rotire.

9. După utilizare, rotiți butonul comutatorului la „0 stop”, deconectați cablul de alimentare pentru a opri aparatul, ridicați borcanul pentru a-l scoate din motor și transferați alimentele procesate din borcan într-un alt bol.

**Notă:** Nu pulverizați apă sau alte lichide în timpul utilizării.

**AVERTISMENT:** Nu utilizați aparatul fără niciun ingredient alimentar în interiorul borcanului.

## 7. CURĂȚAREA ȘI ÎNTREȚINEREA

- În plus, utilizatorul trebuie să se refere la măsurile de precauție privind securitatea.
  - Nu curățați corpul principal al motorului, cablul de alimentare și fișa cu apă.
  - Curățați baza motorului cu o bucată de cârpă moale și umedă și un agent de curățare blând.
  - Umpleți ulciorul până la jumătate cu apă caldă și puțin agent de curățare. Lăsați unitatea să funcționeze la viteza 2 până când ulciorul este curat.
  - Curățați ulciorul, capacul, închizătorul, baza și lamelele cu inel de etanșare cu apă caldă și puțin agent de curățare. Uscați bine înainte de reutilizare. Atenție! Lamele din interiorul ulciorului sunt foarte ascuțite.
  - Nu utilizați niciodată agenți de curățare agresivi.
- ⚠️AVERTISMENT:** Nu atingeți lamele ascuțite. Când curățați, vă rugăm să ștergeți cu o cârpă de vase, pentru a evita orice tip de rănire
- ⚠️AVERTISMENT:** Nu introduceți ingrediente fierbinți în borcan. Înainte de orice pregătire a alimentelor, lăsați alimentele să se răcească timp de câteva minute.
- ⚠️ATENȚIE:** Înainte de a mânca sau de a servi alimente amestecate, vă rugăm să verificați întotdeauna dacă există ingrediente care ar putea să nu fi fost amestecate corespunzător.
- ⚠️ATENȚIE:** Timpul maxim de procesare a alimentelor nu trebuie să depășească 1 minut de utilizare continuă. În cazul în care alimentele care trebuie amestecate în continuare pentru a obține omogenitatea necesară, utilizați aparatul împărțind în mai multe cicluri cu pauze de câteva secunde între fiecare ciclu pentru a evita deteriorarea permanentă a motorului.

## 1. ВАЖЛИВО:

- Завжди уважно читайте інструкцію з експлуатації перед використанням.
- Цю інструкцію можна завантажити з нашої веб-сторінки [www.sogo.es](http://www.sogo.es)
- Зберігайте цю інструкцію для подальшого використання.

## 2. Інструкції з техніки безпеки для користувача



### Загальні запобіжні заходи під час використання електрообладнання

- Не використовуйте прилад для будь-яких інших цілей, окрім тих, що описані в цьому посібнику.
- Не використовуйте і не зберігайте прилад на відкритому повітрі.
- Завжди встановлюйте прилад на плоскій і рівній поверхні.
- Прилад повинен використовуватися тільки за призначенням. Виробник не несе відповідальності за пошкодження, що виникли внаслідок неналежного використання або неправильного поводження з приладом. Неправильне використання або неналежне поводження з приладом може призвести до його несправності та травмування користувача.
- Цей прилад призначений для використання в домашньому господарстві та інших подібних цілях.
- Перш ніж увімкнути прилад у мережу, переконайтеся, що напруга, зазначена на заводській табличці, відповідає напрузі в електромережі.
- Завжди виймайте вилку з розетки, коли прилад не використовується. Не залишайте увімкнений прилад без нагляду.
- Пильний нагляд необхідний, коли будь-яким приладом користуються діти або перебувають поруч з ним.
- Перед чищенням або зберіганням приладу завжди відключайте його від електромережі та дайте йому охолонути.
- Прилад не від'єднаний від джерела живлення повністю, навіть після того, як він був вимкнений. Щоб повністю від'єднати його, витягніть вилку з розетки.
- Прилади не призначені для роботи за допомогою зовнішнього таймера або окремої системи дистанційного керування.



### Обмеження щодо використання для уникнення травм

- Не розміщуйте та не використовуйте цей прилад поблизу джерел води.
- Не розміщуйте і не використовуйте прилад та його шнур живлення на гарячих поверхнях (наприклад, плитах) або поблизу них, а також поблизу відкритого полум'я.
- Не залишайте шнур живлення звисати з гострих країв і тримайте подалі від гарячих предметів і полум'я. Не намотуйте шнур навколо приладу і не згинайте його.

- Ніколи не використовуйте аксесуари, не рекомендовані виробником.
- Використання аксесуарів, не рекомендованих або не проданих виробником приладу, може призвести до пожежі, ураження електричним струмом або травмування людей.
- Якщо ви хочете від'єднати вилку від розетки, будь ласка, робіть це за саму вилку, а не тягніть за кабель або сам прилад.
- Щоб уникнути ураження електричним струмом, переконайтеся, що ваші руки сухі, перш ніж вставляти або витягувати вилку з розетки.
- Не користуйтеся приладом мокрими руками, на вологій підлозі або в умовах підвищеної вологості - існує ризик ураження електричним струмом.
- Ніколи не занурюйте прилад або штепсельну вилку у воду або будь-яку іншу рідину. У разі падіння приладу у воду негайно відключіть його від мережі та віднесіть до авторизованого сервісного центру для ремонту перед повторним використанням.
- Не використовуйте прилад, якщо він впав на підлогу, має видимі ознаки пошкодження або протікання.
- Не використовуйте прилад, якщо кабель або вилка пошкоджені. У разі пошкодження шнура, щоб уникнути небезпеки, його заміна повинна виконуватися тільки виробником, його сервісним агентом або особами, які мають відповідну кваліфікацію.
- У разі несправності приладу або якщо він був пошкоджений будь-яким чином, поверніть прилад до найближчого авторизованого сервісного центру для перевірки, ремонту або налаштування.



### **Обмеження щодо використання приладу дітьми та людьми похилого віку**

- Діти повинні перебувати під наглядом, щоб не гратися з приладом.
- Зберігайте прилад і шнур живлення в недоступному для дітей місці.
- Діти не повинні гратися з приладом.
- Чищення та обслуговування приладу не повинні виконуватися дітьми без нагляду дорослих.
- Не дозволяйте дітям користуватися приладом.
- Приладом можуть користуватися діти віком від 8 років і старше, а також особи з обмеженими фізичними, сенсорними або розумовими здібностями або з недостатнім досвідом і знаннями, якщо вони перебувають під наглядом або отримали інструкції щодо безпечного використання приладу і розуміють пов'язані з цим небезпеки.



### **Інструкції, яких слід дотримуватися під час використання приладу**

- Прилад не можна використовувати для змішування твердих і сухих речовин, інакше леза можуть затупитися.
- Завжди відключайте блендер від мережі, коли залишаєте його без нагляду, а також перед збиранням, розбиранням або чищенням.
- Будьте обережні, якщо в кухонний комбайн або блендер налита гаряча рідина, оскільки вона може бути викинута з приладу

через раптове утворення пари.

## **ПОПЕРЕДЖЕННЯ:** Леза дуже гострі!

- Уникайте контакту з рухомими частинами приладу під час роботи.
- Вимкніть прилад і від'єднайте його від електромережі, перш ніж змінювати аксесуари або наближатися до рухомих частин, що використовуються.
- Будьте обережні під час роботи з гострими лезами, спорожнення чаші та під час чищення.
- Не підключайте прилад до електромережі, доки він не буде повністю зібраний, і завжди відключайте прилад від мережі, перш ніж розбирати його або поводитися з лезами.
- Під час змішування тримайте руки та посуд поза контейнером, щоб зменшити ризик серйозних травм або пошкодження блендера. Можна використовувати скребок, але тільки тоді, коли блендер не працює.
- Щоб зменшити ризик травмування, ніколи не кладіть ріжучий ніж на підставку, не закріпивши його належним чином на банці.
- Прилад оснащений функцією безпеки. Прилад можна вмикати лише тоді, коли глечик належним чином встановлений на підставці двигуна. Якщо пристрій не вдається увімкнути, витягніть кабель живлення та перевірте з'єднання між глечиком та основою двигуна.

 **ПОПЕРЕДЖЕННЯ:** Не використовуйте пристрій, коли він порожній.

 **ПОПЕРЕДЖЕННЯ:** Не кладіть у глечик гарячі інгредієнти. Перед приготуванням їжі дайте їй охолонути протягом декількох хвилин.

 **ПОПЕРЕДЖЕННЯ:** Перед тим, як з'їсти або подати змішану їжу, завжди перевіряйте, чи не змішалися інгредієнти недостатньо добре.

 **ПОПЕРЕДЖЕННЯ:** Максимальний час обробки продуктів не повинен перевищувати 1 хвилину при безперервному використанні. Три попередньо встановлені функції та функція "Імпульс" завершують свою роботу менше ніж за 1 хвилину. Якщо для досягнення необхідної однорідності продуктів необхідно додатково змішати їх, використовуйте прилад з будь-якою з наявних функцій або з проміжною швидкістю з 10-секундними паузами, щоб уникнути незворотного пошкодження двигуна.

- Щоб уникнути перевантаження електромережі при використанні цього приладу, не вмикайте в ту саму електромережу інший потужний прилад.
- До цього виробу додається короткий шнур живлення. Подовжувач не рекомендується використовувати з цим виробом, але якщо він необхідний, його слід використовувати:
- Зазначений електричний номінал шнура повинен бути щонайменше таким самим, як і у цього виробу.
- Розташуйте подовжувач так, щоб він не звисав у місцях, де про нього можна спіткнутися або ненавмисно потягнути за нього.
- Встановлення пристрою захисту від перенапруги забезпечить додатковий захист з номінальним струмом спрацьовування



не більше 30 мА у разі встановлення в будинку. Будь ласка, проконсультуйтеся з електриком, який встановлює систему.

## **ЧИСТКА ТА ТЕХНІЧНЕ ОБСЛУГОВУВАННЯ:**

Будь ласка, зверніться до розділу “Чистка та технічне обслуговування” для отримання детальної інформації про те, як чистити поверхні, які контактують з харчовими продуктами.

### 3. ТЕХНІЧНІ ХАРАКТЕРИСТИКИ

Напруга	Частота	Потужність
AC220-240V	50-60Hz	1500W

### 4. ОПИС ДЕТАЛЕЙ

1. Мірний стаканчик
2. Кришка
3. Скляна банка
4. Основа леза
5. Основа чашки
6. Двигун
7. Ручка регулювання швидкості
8. Корпус з нержавіючої сталі
9. Пластикові нижня частина
10. Нековзні ніжки

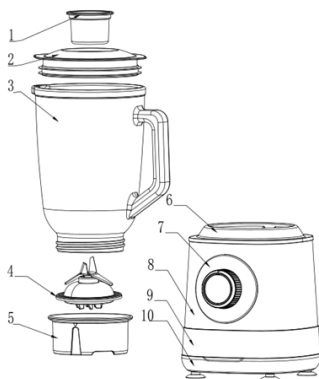

### 5. ІНСТРУКЦІЯ З ЕКСПЛУАТАЦІЇ

#### Ручка з різними функціями швидкості

**P - Імпульс:** лезо з нержавіючої сталі з титановим покриттям працює з перехідною найвищою швидкістю, підходить для подрібнення льоду.

#### Як користуватися імпульсною функцією.

1. Поверніть поворотний перемикач у положення "0", щоб вимкнути прилад.
2. Поверніть ручку і тримайте її в цьому положенні до тих пір, поки ви хочете, щоб двигун працював.

**Примітка:** переконайтеся, що двигун не працює більше 1 хвилини безперервно.

#### Програма подрібнення льоду:

1. Поверніть поворотний перемикач проти годинникової стрілки в положення P.
2. Блендер починає подрібнювати лід.
3. Щоб зупинити функцію, поверніть поворотний перемикач в положення "0".

**1 - Низька швидкість** - Ножі працюють на низькій швидкості, що підходить для елементарного змішування.

Цю функцію можна використовувати для приготування супів, смузі та дитячого харчування

1. Поверніть перемикач двигуна за годинниковою стрілкою в положення швидкості 1.
2. Блендер починає змішувати.
3. Для зупинки поверніть поворотний перемикач в положення "0".

**2- Висока швидкість** - Леза працюють на високій швидкості, що підходить для симетричного змішування.

Цю функцію можна використовувати для подрібнення та змішування деяких видів овочів і фруктів.

#### 0 - Вимкнення пристрою.

#### Важливі інструкції

1. Ніколи не заповнюйте баночку до максимального об'єму, оскільки переповнення може заблокувати роботу, а також призвести до витікання інгредієнтів або рідини, будь ласка, вимкніть пристрій, від'єднайте вилку від мережі та вилийте трохи рідини або інгредієнтів, а потім продовжуйте роботу.
2. Не використовуйте прилад безперервно більше 1 хвилини і завжди залишайте невелику різницю в часі між двома циклами. У разі необхідності використання приладу кілька разів,

- продовжуйте користуватися ним з достатньою паузою.
3. Будь ласка, не додавайте в чашу блендера продукти, температура яких перевищує 70°C.
  4. Кількість продуктів не повинна перевищувати максимальну мірну лінію, інакше це може вплинути на продуктивність блендера.
  5. Продукти, нарізані невеликими шматочками або кубиками, легко піддаються переробці.
  6. Будь ласка, не вставляйте палець або будь-який інший посуд в глечик під час роботи.
  7. Категорично забороняється вмикати прилад, не встановивши кришку на місце.
  8. Перед тим, як вийняти глечик, переконайтеся, що прилад вимкнено.

## 6. ВСТАНОВЛЕННЯ ПРИЛАДУ ПЕРЕД ПЕРШИМ ВИКОРИСТАННЯМ

### ВСТАНОВЛЕННЯ

Блендер можна використовувати для змішування, подрібнення та змішування різних видів інгредієнтів, подрібнення льоду, а також для приготування супів, коктейлів, смузі.

1. Перед першим і після кожного використання очищайте мірний стакан, кришку і банку (крім основного корпусу).
2. Не вмикайте пристрій у мережу, доки банку не буде встановлено на двигун.
3. Після того, як всі аксесуари будуть чистими і ви підготуєте продукти до переробки, увімкніть вилку живлення в розетку.
4. Закріпіть основу лопати для перемішування на основі чаші для перемішування і встановіть її на дно скляної банки.
5. Помістіть банку на верхню частину основного корпусу двигуна, будь ласка, зверніть увагу на відповідність положення банки і випуклості основного корпусу двигуна. Наповніть глечик бажаною їжею. Переконайтеся, що кількість води або їжі не повинна перевищувати максимальну ємність. (Максимальна місткість глечика не повинна перевищувати 1500 мл)

### ПРИМІТКА: НЕ ВИКОРИСТОВУЙТЕ ПРИСТРІЙ БЕЗ ІНГРЕДІЄНТІВ ВСЕРЕДИНИ.

6. Встановіть кришку на банку і натисніть на неї.
7. Встановіть мірний стаканчик по центру кришки. Тепер пристрій готовий до роботи.

### ЕКСПЛУАТАЦІЯ

1. Увімкніть вимикач в розетку.
2. Цей пристрій не працюватиме, доки баночка не буде належним чином встановлена на корпусі двигуна.
3. Заповніть банку бажаними продуктами в необхідній кількості, тільки не переповнюйте банку.

**Примітка:** Переконайтеся, що овочі або фрукти нарізані на невеликі шматочки, і покладіть їх у банку, додайте відповідну кількість води, а потім встановіть кришку на місце. Переконайтеся, що кількість доданої води не повинна перевищувати максимальну місткість банки (їжа повинна складати 2/5 місткості, а вода - 3/5 від загальної місткості), наприклад 600 грамів моркви з 900 грамами води. Встановіть банку на основний корпус двигуна. Закрийте її кришкою.

5. Поверніть ручку швидкості в положення 1 або 2, щоб пристрій запрацював.
6. Під час обробки спочатку кілька разів поверніть ручку проти годинникової стрілки в положення «Р», а потім поверніть ручку в відповідну «Швидкість» для обробки. Наприклад, якщо потрібна менша швидкість, поверніть ручку перемикача в положення «1-а швидкість», а якщо потрібна більша швидкість, поверніть її в положення «2-а швидкість».
7. Залежно від обсягу та різноманітності продуктів, що переробляються, користувач може вибрати одну з 2 швидкостей: низьку або високу. Низька швидкість для невеликих обсягів і легкої обробки; в іншому випадку - висока швидкість.
8. Якщо вам потрібно перевірити ефект перемішування на півдорозі або потрібно додати їжу і воду, ви можете зняти невелику прозору кришку, повернувши її.
9. Після використання поверніть ручку перемикача в положення «0 стоп», від'єднайте шнур живлення, щоб зупинити прилад, підніміть банку, щоб зняти її з двигуна, і перекладіть оброблену їжу з банки в іншу миску.

**Примітка:** Не розбризкуйте воду або інші рідини під час використання.

**ПОПЕРЕДЖЕННЯ:** Не використовуйте пристрій без будь-яких харчових інгредієнтів у баночці.

## 7. ЧИЩЕННЯ ТА ОБСЛУГОВУВАННЯ

- На додаток до цього, користувач повинен дотримуватися заходів безпеки.
  - Не чистіть основний корпус двигуна, шнур живлення та штепсельну вилку водою.
  - Очистіть основу двигуна м'якою вологою ганчіркою та м'яким миючим засобом.
  - Наповніть глечик наполовину гарячою водою з додаванням невеликої кількості миючого засобу. Дайте приладу попрацювати на швидкості 2, доки чаша не стане чистою.
  - Очистіть глечик, кришку, заглушку, основу і леза з ущільнювальним кільцем гарячою водою з невеликою кількістю миючого засобу. Перед повторним використанням добре просушіть. Увага! Леза всередині глечика дуже гострі.
  - Ніколи не використовуйте агресивні миючі засоби.
- ⚠ ПОПЕРЕДЖЕННЯ:** Не торкайтеся гострих лез. Після чищення, будь ласка, витирайте ганчіркою для посуду, щоб уникнути будь-яких травм
- ⚠ ПОПЕРЕДЖЕННЯ:** Не кладіть у банку гарячі інгредієнти. Перед будь-яким приготуванням їжі дайте їй охолонути протягом декількох хвилин.
- ⚠ ПОПЕРЕДЖЕННЯ:** Перед тим, як з'їсти або подати змішану їжу, будь ласка, завжди перевіряйте, чи не змішані інгредієнти недостатньо добре
- ⚠ УВАГА:** Максимальний час обробки продуктів не повинен перевищувати 1 хвилину безперервного використання. Якщо для досягнення необхідної однорідності продуктів необхідно додатково змішати їх, використовуйте прилад, розділивши його на кілька циклів з кількесекундними паузами між циклами, щоб уникнути незворотного пошкодження мотора.

## 1. IMPORTANT:

- Llegiu sempre atentament el llibre d'instruccions abans d'utilitzar-lo.
- Aquest manual es pot descarregar des de la nostra pàgina web [www.sogo.es](http://www.sogo.es)
- Conserveu aquestes instruccions per a referència futura.

## 2. Instruccions de seguretat per a l'usuari



### Precaucions generals durant l'ús d'equips elèctrics

- No utilitzeu l'aparell amb un altre propòsit que el descrit en aquest manual.
- No utilitzeu ni emmagatzemeu l'aparell a l'exterior.
- Col·loqueu sempre l'aparell sobre una superfície plana i plana.
- La unitat només s'ha d'utilitzar per a les finalitats previstes. No s'accepta cap responsabilitat pels danys derivats d'un ús inadequat o una manipulació incorrecta. Un mal ús o una manipulació inadequada poden causar problemes a l'aparell i causar lesions a l'usuari.
- Aquest aparell està pensat per ser utilitzat en aplicacions domèstiques i similars.
- Assegureu-vos que la tensió indicada a la placa d'identificació coincideix amb la tensió de la xarxa abans de connectar l'aparell.
- Traieu sempre l'endoll de la presa de corrent quan l'aparell no estigui en ús. No deixeu l'aparell sense vigilància quan estigui encès.
- És necessària una supervisió estreta quan qualsevol aparell està sent utilitzat per o a prop dels nens.
- Abans de netejar o emmagatzemar l'aparell, desconnecteu sempre l'aparell de la xarxa elèctrica i deixeu-lo refredar.
- El dispositiu no està completament desconnectat de la font d'alimentació, fins i tot després d'haver-se apagat. Per desconnectar-lo completament, desconnecteu-lo de l'endoll.
- Els aparells no estan destinats a funcionar mitjançant un temporitzador extern o un sistema de comandament a distància independent.
- Aquest aparell està destinat a ser utilitzat en aplicacions domèstiques i similars com ara:
  - àrees de cuina de personal en botigues, oficines i altres entorns de treball;
  - cases de camp;
  - per clients en hotels, motels i altres entorns de tipus residencial;
  - Entorns d'allotjament i desdèjuni.



## **Restriccions d'ús per evitar danys personals**

- No col·loqueu ni feu servir aquest aparell a prop de fonts d'aigua.
- No col·loqueu ni feu servir l'aparell i el seu cable d'alimentació sobre o prop de superfícies calentes (per exemple, plaques d'estufa) o flames obertes.
- No deixeu el cable d'alimentació penjant de vores afilades i allunyeu-vos d'objectes calents i flames. No enrotlleu el cable al voltant de l'aparell i no el doblegueu.
- No utilitzeu mai accessoris que no siguin recomanats pel fabricant.
- L'ús d'accessoris no recomanats o venuts pel fabricant de l'aparell pot provocar incendis, descàrregues elèctriques o lesions a persones.
- Quan vulgueu treure l'endoll del contacte de la paret, feu-ho al mateix endoll i no estirant del cable o del propi aparell.
- Per evitar descàrregues elèctriques, assegureu-vos que les mans estiguin seques abans de connectar o desconnectar.
- No utilitzeu l'aparell amb les mans mullades, sobre terres humits o amb l'atmosfera humida, hi ha risc de descàrrega elèctrica.
- No submergiu mai l'aparell ni l'aigua de l'endoll ni cap altre líquid. En cas que l'aparell caigui a l'aigua, desconnecteu-lo immediatament de la xarxa elèctrica i porteu-lo a un agent de servei autoritzat per reparar-lo abans de tornar-lo a utilitzar.
- No utilitzeu l'aparell si ha caigut a terra, si hi ha indicis visibles de dany o si té una fuga.
- No utilitzeu l'aparell si el cable o l'endoll està danyat. En cas que el cable estigui danyat, només l'ha de substituir el fabricant, el seu agent de servei o persones qualificades de manera similar per evitar el perill.
- En cas de mal funcionament de l'aparell, o si s'ha fet malbé d'alguna manera, retorneu l'aparell al centre de servei autoritzat més proper perquè l'examinei, la reparació o l'ajusti.





## **Restriccions d'ús quan s'utilitza amb nens i persones grans**

- Els nens han de ser supervisats per assegurar-se que no juguin amb l'aparell.
- Mantingueu l'aparell i el cable fora de l'abast dels nens.
- Els nens no han de jugar amb l'aparell.
- La neteja i el manteniment de l'usuari no els han de fer nens sense supervisió.
- No permetre que els nens facin servir l'aparell.
- Els aparells poden ser utilitzats per nens a partir de 8 anys i persones amb capacitats físiques, sensorials o mentals reduïdes o amb manca d'experiència i coneixements si han rebut supervisió o instruccions sobre

- l'ús de l'aparell de manera segura. i comprendre els perills que comporta.
- Aquest aparell no ha de ser utilitzat per persones (incloent nens) amb capacitats físiques, sensorials o mentals reduïdes, o amb falta d'experiència i coneixement, tret que siguin instruïdes sobre l'ús de l'aparell per una persona responsable per la seva seguretat.



## Instruccions a seguir en utilitzar l'aparell

- L'aparell no es pot fer servir per barrejar substàncies dures i seques, en cas contrari, les fulles es podrien rom.
- Desconnecteu sempre la batedora de la xarxa quan la deixeu sense vigilància i abans de muntar, desmuntar o netejar.
- Aneu amb compte si s'aboca líquid calent al robot d'aliments o a la batedora, ja que es pot expulsar fora de l'aparell a causa de l'emissió sobtada del vapor.
-  **ADVERTÈNCIA:** Les fulles són molt afilades!
- Eviteu entrar en contacte amb les parts mòbils de l'aparell mentre està en funcionament.
- Apagueu l'aparell i desconnecteu-lo de la xarxa elèctrica abans de canviar els accessoris o apropar-vos a les parts mòbils en ús.
- Cal tenir cura en manipular les fulles esmolades, buidar el bol i durant la neteja.
- No connecteu l'aparell a la xarxa elèctrica fins que no estigui completament muntat i desconnecteu sempre l'aparell abans de desmuntar o manipular la fulla.
- Mantingueu les mans i els estris fora del recipient mentre barregeu per reduir el risc de ferides greus a les persones o danys a la batedora. Es pot utilitzar un rascador, però només s'ha d'utilitzar quan la batedora no funciona.
- Per reduir el risc de lesions, no col·loqueu mai la fulla de tall a la base sense muntar correctament el pot.
- La unitat està equipada amb una funció de seguretat. La unitat només es pot encendre si la gerra es col·loca correctament a la base del motor. Si la unitat no es pot encendre, estireu el cable d'alimentació i proveu la connexió entre la gerra i la base del motor.
-  **ATENCIÓ:** No feu servir la unitat quan estigui buida.
-  **ATENCIÓ:** No poseu ingredients calents al pot. Abans de preparar els aliments, deixeu que els aliments es refredin durant uns minuts.
-  **PRECAUCIÓ:** abans de menjar o servir aliments barrejats, proveu sempre si hi ha ingredients que no s'hagin barrejat adequadament.
-  **PRECAUCIÓ:** El temps màxim de processament d'aliments no

ha de superar 1 minut d'ús continuat. Les tres funcions predeterminades i les funcions de pols acaben de funcionar en menys d'1 minut. En cas que els aliments que necessiteu ser barrejats més per aconseguir la suavitat requerida, utilitzeu l'aparell amb qualsevol funció actual o amb una velocitat intermèdia amb pauses de 10 segons per evitar danys permanents al motor.

- Per evitar una sobrecàrrega del circuit quan utilitzeu aquest producte, no feu servir cap altre producte de gran potència al mateix circuit elèctric.
- Amb aquest producte s'inclou un cable d'alimentació curt. No es recomana utilitzar un cable d'extensió amb aquest producte, però si s'ha d'utilitzar:
- La classificació elèctrica marcada del cable ha de ser almenys tan gran com la del producte.
- Col·loqueu el cable d'extensió de manera que no pengi on es pugui ensopegar o estirar sense voler.
- La instal·lació d'un protector d'espiga oferirà protecció addicional amb un corrent nominal d'activació no superior a 30 Ma a la instal·lació de la casa. Consulteu el vostre electricista instal·lador.
- No retiri mai la tapa fins que la fulla s'hagi detingut per complet.
- Aquest aparell està dissenyat per a processar petites quantitats. No sobrepassi les quantitats indicades en aquestes instruccions d'ús.
- No utilitzi aquest aparell per a barrejar aliments o substàncies glutinoses.

**NETEJA I MANTENIMENT:** consulteu la secció de neteja i manteniment per obtenir informació sobre com netejar les superfícies que entren en contacte amb els aliments.



### 3. ESPECIFICACIONS TÈCNiques

Tensió	Freqüència	Potència
AC220-240V	50-60Hz	1500W

### 4. DESCRIPCIÓ DE LES PECES

1. Got mesurador
2. Tapa
3. Pot de vidre
4. Base de fulla
5. Base de got
6. Motor
7. Comandament de control de velocitat
8. Cos d'acer inoxidable
9. Part inferior de plàstic
10. Peus antilliscants

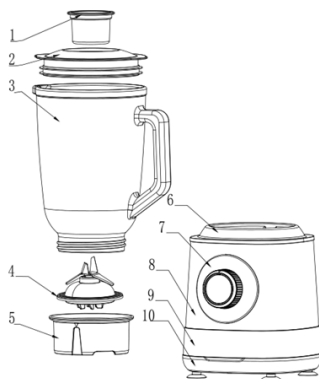

### 5. INSTRUCCIONS D'ÚS

#### Perilla amb diferents funcions de velocitat

**P - Pols:** La fulla d'acer inoxidable recoberta de titani funciona amb la velocitat transitòria més alta, adequada per a picar gel.

#### Com utilitzar la funció de pols.

1. Giri l'interruptor giratori a la posició "0" per a apagar l'aparell.
2. Giri el comandament i mantingui'l en la mateixa posició mentre desitgi que el motor funcioni.

**Nota:** asseguri's de no fer funcionar el motor més d'1 minut de forma continuada.

#### Programa de trituració de gel:

1. Giri l'interruptor giratori en sentit antihorari fins a la posició P.
2. La batidora comença a triturar el gel.
3. Per a detenir la funció, giri el selector a la posició "0".

**1 - Baixa velocitat** - Les fulles funcionen a baixa velocitat, la qual cosa resulta adequat per a mesclades elementals.

Aquesta funció es pot utilitzar per a preparar sopes, batuts i aliments infantils.

1. Giri l'interruptor del motor en el sentit de les agulles del rellotge fins a la posició velocitat 1.
2. La batidora comença a funcionar.
3. Per a parar, giri l'interruptor giratori a la posició "0".

**2 - Alta velocitat** - Les fulles funcionen a alta velocitat, aptes per a barrejar simètricament.

Aquesta funció es pot utilitzar per a triturar i liquar alguns tipus de verdures i fruites.

#### 0 - Apagui la unitat.

#### Instruccions importants

1. No ompli mai la gerra al màxim de la seva capacitat, ja que podria bloquejar el funcionament i vessar els ingredients o el líquid. Apagui la unitat, desconnecti l'endoll, servei una mica de líquid o ingredients i, a continuació, posi-la en funcionament.
2. No utilitzi l'aparell de forma continuada més d'1 minut i mantingui sempre una petita diferència de temps entre dos cicles. En cas que necessiti utilitzar l'aparell diverses vegades, faci'l amb una pausa suficient.
3. Si us plau, no afegeixi aliments a una temperatura superior a 70 °C en la gerra de la batidora.
4. La quantitat d'aliments no ha d'excedir la línia de mesurament màxim, en cas contrari, el rendiment de la batidora podria veure's afectat.
5. Els aliments tallats en petits trossos en galledes es poden processar fàcilment.

6. Si us plau, no introduueixi el dit ni cap mena d'utensili en la gerra durant el funcionament.
7. Està estrictament prohibit encendre l'aparell sense col·locar la tapa en la seva posició.
8. Abans de retirar la gerra, asseguri's d'apagar l'aparell.

## 6. INSTAL·LACIÓ DE L'APARELL ABANS DEL PRIMER ÚS

### INSTAL·LACIÓ

La batedora de got es pot utilitzar per a batre, triturar i barrejar diversos tipus d'ingredients, picar el gel i també per a fer sopes, batuts, smoothies.

1. Netegi el got mesurador, la tapa i la gerra (excepte el cos principal) abans del primer ús i en cada ús.
  2. No endolli la unitat fins que la gerra estigui llesta per a ser muntada en el motor.
  3. Una vegada que tots els accessoris estiguin nets i tingui els aliments llestos per a processar, endolli la clavilla d'alimentació a la presa de corrent.
  4. Fixi la base de la fulla agitadora a la base del got agitador i munti'l en el fons del pot de vidre.
  5. Col·loqui la gerra en la part superior del cos principal del motor, si us plau pari esment perquè coincideixi la posició de la gerra i la protuberància del cos principal del motor.
  6. Ompli la gerra amb l'aliment desitjat. Asseguri's que la quantitat d'aigua o aliments no excedeixi de la capacitat màxima. (La capacitat màxima de la gerra no ha de superar els 1500 ml)
- NOTA: NO UTILITZI LA UNITAT SENSE CAP INGREDIENT EN EL SEU INTERIOR.**
6. Col·loqui la tapa del pot en la part superior i pressioni-la cap avall.
  7. Col·loqui el got mesurador en el centre de la tapa. Ara l'aparell està llest per a funcionar.

### FUNCIONAMENT

1. Endoll l'interruptor a la presa de corrent.
  2. La unitat no funcionarà fins que el pot estigui muntat correctament en el cos principal del motor.
  3. Ompli el pot amb els aliments desitjats i la quantitat requerida, però asseguri's de no omplir massa el pot.
- Nota:** Asseguri's de tallar les verdures o fruites en trossos petits, i posar-los en el pot, afegir la quantitat adequada d'aigua, i després col·locar la tapa en la seva posició. Asseguri's que la quantitat d'aigua afegida no superi la capacitat màxima del pot (els aliments han d'ocupar 2/5 de la capacitat del got i l'aigua 3/5 de la capacitat total) Per ex. 600 grams de pastanagues amb 900 grams d'aigua. Muntanya el pot en el cos principal del motor. Cobreix-ho amb la tapa.
5. Giri el comandament de velocitat a la posició 1 o 2 perquè la unitat funcioni.
  6. En processar, giri primer el comandament en el sentit contrari a les agulles del rellotge a la posició «P» unes quantes vegades i, a continuació, giri el comandament a la «Velocitat» corresponent per a processar.
- Per exemple, si es necessita una velocitat més baixa, giri el comandament a la posició «1a velocitat» i en cas de necessitar una velocitat més alta, giri-ho a la «posició 2a velocitat».
7. Depenent del volum i varietat d'aliments processats, l'usuari pot triar entre 2 velocitats, de baixa a alta. Velocitat baixa per a poca capacitat i fàcil processament; en cas contrari, velocitat alta.
  8. Si necessita comprovar l'efecte d'agitació a mig camí o necessita afegir aliments i aigua, llavors, pot llevar la petita tapa transparent girant-la.
  9. Després de l'ús, giri el comandament de l'interruptor a la posició «0 stop», desendolli el cable d'alimentació per a detenir l'aparell, aixequi la gerra per a extreure-la del motor i transfereixi els aliments processats de la gerra a un altre recipient.
- Nota:** No ruixi aigua ni altres líquids durant l'ús.
- ADVERTIMENT:** No utilitzi l'aparell sense cap ingredient alimentari dins del pot.

## 7. NETEJA I MANTENIMENT

- L'usuari ha de tenir en compte les precaucions de seguretat.
- No netegi el cos principal del motor, el cable d'alimentació ni l'endoll amb aigua.
- Netegi la base del motor amb un drap suau i humit i algun producte de neteja suau.
- Ompli la gerra fins a la meitat amb aigua calenta i una mica de producte de neteja. Deixi que l'aparell funcioni a velocitat 2 fins que la gerra estigui neta.
- Netegi la gerra, la tapa, el tancament, la base i les fulles amb l'anell de segellament amb aigua calenta i una mica de producte de neteja. Assequi'ls bé abans de tornar a utilitzar-los. Atenció. Les fulles de l'interior de la gerra estan molt esmolades.
- No utilitzi mai productes de neteja agressius.
- ⚠ **ADVERTIMENT:** No toqui les fulles esmolades. Una vegada neta, netegi-la amb un drap de cuina per a evitar qualsevol tipus de lesió
- ⚠ **ADVERTIMENT:** No introdueixi ingredients calents en la gerra. Abans de preparar qualsevol aliment, deixi que es refredi durant uns minuts.
- ⚠ **PRECAUCIÓ:** Abans de menjar o servir aliments barrejats, comprovi sempre que els ingredients no s'hagin barrejat adequadament.
- ⚠ **PRECAUCIÓ:** El temps màxim de processament d'aliments no ha d'excedir 1 Minut d'ús continu. En cas que sigui necessari batre més els aliments per a aconseguir la suavitat desitjada, utilitzi l'aparell dividint-lo en diversos cicles amb pauses d'uns segons entre cada cicle per a evitar danys permanents en l'aparell.

## DECLARACIÓN DE CONFORMIDAD

Este dispositivo cumple con la directiva de baja tensión 2014/35/CE.  
La directiva de Compatibilidad Electromagnética 2014/30/UE.  
La directiva 2015/863 UE sobre restricciones a la utilización de determinadas sustancias peligrosas en aparatos eléctricos.  
La directiva 2009/125/CE en los requisitos de diseño ecológico aplicables a los productos relacionados con la energía.



## DÉCLARATION DE CONFORMITÉ

Cet appareil est conforme a la directive Basse Tension 2014/35/CE.  
La directive Compatibilité électromagnétique 2014/30/UE.  
La directive 2015/863/UE relative à la limitation de l'utilisation de certaines substances dangereuses dans les équipements.  
La directive 2009/125/CE électriques et électroniques sur les exigences en matière d'éco conception applicables aux produits liés à l'énergie.



## DECLARATION OF CONFORMITY

This device complies with EU Low Voltage Directive 2014/35/EC.  
Electromagnetic Compatibility Directive 2014/30/EU.  
Directive 2015/863/EU on the restriction of the use of certain hazardous substances in electrical.  
Directive 2009/125/EC on the eco-design requirements applicable to energy-related products.



## DECLARAÇÃO DE CONFORMIDADE

Este dispositivo está em conformidade com a Diretiva de Baixa Tensão 2014/35/CE.  
A directiva de Compatibilidade Electromagnética 2014/30/UE.  
A directiva 2015/863/UE relativa à restrição do uso de determinadas substâncias perigosas em equipamentos eléctricos e electrónicos.  
A directiva 2009/125/CE sobre os requisitos de concepção ecológica aplicáveis aos produto relacionados com a energia.



## DICHIARAZIONE DI CONFORMITÀ

Questo dispositivo è conforme alla Direttiva UE sulla bassa tensione 2014/35/CE.  
Direttiva Compatibilità Elettromagnetica 2014/30/UE.  
Direttiva 2015/863/UE sulla restrizione dell'uso di determinate sostanze pericolose in ambito elettrico.  
Direttiva 2009/125/CE sui requisiti di progettazione ecocompatibile applicabili ai prodotti connessi all'energia.



## KONFORMITÄTSERKLÄRUNG

Dieses Gerät entspricht der EU-Niederspannungsrichtlinie 2014/35/EG.  
Richtlinie 2014/30/EU zur elektromagnetischen Verträglichkeit.  
Richtlinie 2015/863/EU zur Beschränkung der Verwendung bestimmter gefährlicher Stoffe in Elektrogeräten.  
Richtlinie 2009/125/EG über die Anforderungen an die umweltgerechte Gestaltung energieverbrauchsrelevanter Produkte.





Este símbolo en el producto o en el embalaje indica que este producto no se puede desechar como basura normal o residuos domésticos. Todos los equipos eléctricos, electrónicos y unidades que funcionan con baterías deben reciclarse de manera adecuada y de acuerdo con las leyes municipales locales. Puede reciclarlos llevándolos a un centro de eliminación autorizado por el gobierno o a contenedores especializados que puede encontrar en cualquier gran supermercado cercano, tiendas de productos electrónicos o electrodomésticos o centros comerciales que tengan este tipo de instalaciones disponibles.

**Diseñado por:** SOGO basada en las normas de calidad europeas

**Importado por:** Sanysan Appliances S.L, NIF: B98753056, C/ Barcas 2, 2, 46002 Valencia, España

**Producto fabricado en CHINA. Servicio postventa:** [www.sogosat.com](http://www.sogosat.com) [sogosat@sogosat.com](mailto:sogosat@sogosat.com) / 0034 902 222 161



This symbol on the product or on the packaging indicates that this product can't be disposed as normal rubbish or household waste. All the electrical, electronic equipment's and battery-operated units must recycle in proper manner and according to the local municipal laws. You can recycle them by taking them to government authorized disposal centres or specialized bins which you can find in any nearby big super markets, electronics or electro domestics products stores or malls who have these types of facilities available.

**Designed by:** SOGO based on European quality standards

**Imported by:** Sanysan Appliances S.L, NIF: B98753056, C/ Barcas 2, 2, 46002 Valencia, Spain

**Product manufactured in CHINA. After-sales service:** [www.sogosat.com](http://www.sogosat.com) [sogosat@sogosat.com](mailto:sogosat@sogosat.com) / 0034 902 222 161



Ce symbole sur le produit ou sur l'emballage indique que ce produit ne peut pas être jeté comme un déchet normal ou un déchet ménager. Tous les équipements électriques, électroniques et les appareils à piles doivent être recyclés de manière appropriée et conformément aux lois municipales locales. Vous pouvez les recycler en les apportant à un centre d'élimination agréé par le gouvernement ou dans des poubelles spécialisées que vous pouvez trouver dans tous les grands supermarchés à proximité, les magasins de produits électroniques ou électroménagers ou les centres commerciaux qui disposent de ces types d'installations.

**Élaboré par:** SOGO basé sur les normes de qualité européennes

**Importé par:** Sanysan Appliances S.L, NIF : B98753056, C/ Barcas 2, 2, 46002 Valence, Espagne

**Produit fabriqué en CHINA. Service après-vente:** [www.sogosat.com](http://www.sogosat.com) [sogosat@sogosat.com](mailto:sogosat@sogosat.com) / 0034 902 222 161



Este símbolo no produto ou na embalagem indica que este produto não pode ser descartado como lixo normal ou lixo doméstico. Todos os equipamentos elétricos, eletrônicos e unidades a bateria devem ser reciclados de maneira adequada e de acordo com as leis municipais locais. Você pode reciclá-los levando-os a um centro de descarte autorizado pelo governo ou a lixeiras especializadas que você pode encontrar em grandes supermercados próximos, lojas de produtos eletrônicos ou eletrodomésticos ou shoppings que tenham esse tipo de instalações disponíveis.

**Desenhado por:** SOGO baseado em padrões de qualidade europeus

**Importado por:** Sanysan Appliances S.L, NIF: B98753056, C/ Barcas 2, 2, 46002 Valência, Espanha

**Produto fabricado na CHINA. Serviço pós-venda:** [www.sogosat.com](http://www.sogosat.com) [sogosat@sogosat.com](mailto:sogosat@sogosat.com) / 0034 902 222 161



Dieses Symbol auf dem Produkt oder der Verpackung weist darauf hin, dass dieses Produkt nicht als normaler Müll oder Hausmüll entsorgt werden darf. Alle elektrischen, elektronischen Geräte und batteriebetriebenen Geräte müssen auf ordnungsgemäße Weise und entsprechend recycelt werden nach den örtlichen Gemeindegesetzen. Sie können sie recyceln, indem Sie sie zu staatlich autorisierten Entsorgungszentren oder Spezialbehältern bringen, die Sie in nahe gelegenen großen Supermärkten, Elektronik- oder Elektrohaushaltswarengeschäften oder Einkaufszentren finden können, die diese Typen führen der verfügbaren Einrichtungen.

**Entworfen von:** SOGO basiert auf europäischen Qualitätsstandards

**Eingeführt von:** Sanysan Appliances S.L, NIF: B98753056, C/ Barcas 2, 2, 46002 Valencia, Spanien

**Produkt hergestellt in CHINA. Kundendienst:** [www.sogosat.com](http://www.sogosat.com) [sogosat@sogosat.com](mailto:sogosat@sogosat.com) / 0034 902 222 161



Questo simbolo sul prodotto o sulla confezione indica che questo prodotto non può essere smaltito come normale rifiuto domestico o rifiuto domestico. Tutte le apparecchiature elettriche, elettroniche e le unità alimentate a batteria devono essere riciclate in modo adeguato e secondo le leggi locali comunali. Puoi riciclarli portandoli in un centro di smaltimento autorizzato dal governo o in contenitori specializzati che puoi trovare nei grandi supermercati, nei negozi di prodotti elettronici o elettrodomestici o nei centri commerciali che dispongono di questo tipo di strutture nelle vicinanze.

**Progettato da:** SOGO basato su standard di qualità europei

**Importato da:** Sanysan Appliances S.L, NIF: B98753056, C/ Barcas 2, 2, 46002 Valenza, Spagna

**Prodotto fabbricato in CHINA. Servizio post-vendita:** [www.sogosat.com](http://www.sogosat.com) [sogosat@sogosat.com](mailto:sogosat@sogosat.com) / 0034 902 222 161



Tento symbol na produktu nebo na obalu znamená, že tento produkt nelze likvidovat jako běžný odpad nebo domovní odpad. Všechna elektrická, elektronická zařízení a baterie musí být recyklovány správným způsobem a v souladu s místními zákony. Můžete je recyklovat tak, že je odnesete do vládních středisek pro likvidaci odpadu nebo do specializovaných popelnic, které můžete najít v jakýchkoli blízkých velkých supermarketech, obchodech s elektronikou nebo domácími elektrospotřebiči nebo nákupních centrech, kde jsou tyto typy zařízení k dispozici.

**Design:** SOGO na základě evropských standardů kvality

**Dovoz:** Sanysan Appliances S.L, NIF: B98753056, C/ Barcas 2, 2, 46002 Valencia, Španělsko

**Produkt vyrobený v ČINĚ. Poprodejní servis:** [www.sogosat.com](http://www.sogosat.com) [sogosat@sogosat.com](mailto:sogosat@sogosat.com) / 0034 902 222 161

## PROHLÁŠENÍ O SHODĚ

Toto zařízení vyhovuje směrnici EU o nízkém napětí 2014/35/ES.

Směrnice o elektromagnetické kompatibilitě 2014/30/EU.

Směrnice 2015/863/EU o omezení použití některých nebezpečných látek v elektrotechnice.

Směrnice 2009/125/ES o ekodesignu požadavky platné pro výrobu spojené se spotřebou energie.



## OVERENSSTEMMELSEERKLÆRING

Denne enhed overholder EU's lavspændingsdirektiv 2014/35/EF.

Direktiv om elektromagnetisk kompatibilitet 2014/30/EU.

Direktiv 2015/863/EU om begrænsning af brugen af visse farlige stoffer i elektrisk.

Direktiv 2009/125/EF om miljøvenligt design krav, der gælder for energirelaterede produkter.



## IZJAVA O SKLADNOSTI

Ta naprava je v skladu z direktivo EU o nizki napetosti 2014/35/ES.

Direktiva o elektromagnetni združljivosti 2014/30/EU.

Direktiva 2015/863/EU o omejevanju uporabe nekaterih nevarnih snovi v električnih.

Direktiva 2009/125/ES o okoljsko primerni zasnovi zahteve, ki veljajo za izdelke, povezane z energijo.



## IZJAVA O SUKLADNOSTI

Ovaj uređaj je u skladu s EU Direktivom o niskom napo-  
nu 2014/35/EZ.

Direktiva o elektromagnetskoj kompatibilnosti 2014/30/EU.

Direktiva 2015/863/EU o ograničenju uporabe određenih opasnih tvari u električnim.

Direktiva 2009/125/EZ o ekološkom dizajnu zahtjevi primjenjivi na proizvode povezane s energijom.



## DEKLARACJA ZGODNOŚCI

To urządzenie jest zgodne z dyrektywą UE dotyczącą niskiego napięcia 2014/35/WE.

Dyrektywa kompatybilności elektromagnetycznej 2014/30/UE.

Dyrektywa 2015/863/UE w sprawie ograniczenia użytkowania niektórych substancji niebezpiecznych w instalacjach elektrycznych.

Dyrektywa 2009/125/WE w sprawie ekoprojektu wymagania mające zastosowanie do produktów związanych z energią.



## DECLARATIE DE CONFORMITATE

Acest dispozitiv este în conformitate cu Directiva UE de joasă tensiune 2014/35/CE.

Directiva de compatibilitate electromagnetă 2014/30/UE.

Directiva 2015/863/UE privind restricționarea utilizării a anumitor substanțe periculoase în electricitate.

Directiva 2009/125/CE privind proiectarea ecologică cerințe aplicabile produselor legate de energie.



## ДЕКЛАРАЦІЯ ПРО ВІДПОВІДНІСТЬ

Цей пристрій відповідає вимогам Директиви щодо низької напруги 2014/35/ЄС.

Директива про електромагнітну сумісність 2014/30/ЄС.

Директива 2015/863 ЄС про обмеження використання певних небезпечних речовин в електричному обладнанні.

Директива 2009/125/ЄС щодо вимог екодизайну, що застосовуються до продуктів, пов'язаних з енергією.



## DECLARACIÓ DE CONFORMITAT

Aquest dispositiu compleix amb la directiva de baixa tensió 2014/35/CE.

La directiva de Compatibilitat Electromagnètica 2014/30/UE.

La directiva 2015/863 UE sobre restriccions a la utilització de determinades substàncies perilloses en aparells elèctrics.

La directiva 2009/125/CE en els requisits de disseny ecològic aplicables als productes relacionats amb l'energia.





Dette symbol på produktet eller på emballagen angiver, at dette produkt ikke må bortskaffes som almindeligt affald eller husholdningsaffald. Alt elektrisk, elektronisk udstyr og batteridrevne enheder skal genbruges på korrekt måde og i overensstemmelse med de lokale kommunale love. Du kan genbruge dem ved at bringe dem til statsautoriserede bortskaffelsescentre eller specialiserede skraldespande, som du kan finde i alle nærliggende store supermarkeder, elektronik- eller elektriske husholdningsprodukter eller indkøbscentre, som har disse typer faciliteter til rådighed.

**Designet af: SOGO** baseret på europæiske kvalitetsstandarder  
**Importeret af:** Sanyan Appliances S.L, NIF : B98753056, C/ Barcas 2, 2, 46002 Valencia, Spanien  
**Produkt fremstillet i KINA. Eftersalgsservice: [www.sogosat.com](http://www.sogosat.com) [sogosat@sogosat.com](mailto:sogosat@sogosat.com) / 0034 902 222 161**



Ta simbol na izdelku ali na embalaži pomeni, da tega izdelka ni mogoče odvreči med običajne smeti ali med gospodinjne odpadke. Vso električno, elektronsko opremo in enote na baterije je treba reciklirati na ustrezen način in v skladu z lokalnimi občinskimi zakoni. Lahko jih reciklirate tako, da jih odnesete v pooblaščen centre za odlaganje odpadkov ali specializirane zaboynjke, ki jih najdete v bližnjih velikih supermarketih, trgovinah z elektroniko ali gospodinjstvi izdelki ali nakupovalnih središčih, ki imajo na voljo tovrstne objekte.

**Oblikoval: SOGO** na podlagi evropskih standardov kakovosti  
**Uvoznik:** Sanyan Appliances S.L, NIF : B98753056, C/ Barcas 2, 2, 46002 Valencia, Španija  
**Izdelek proizveden na KITAJSKEM. Poprodajne storitve: [www.sogosat.com](http://www.sogosat.com) [sogosat@sogosat.com](mailto:sogosat@sogosat.com) / 0034 902 222 161**



Ovaj simbol na proizvodu ili na ambalaži označava da se ovaj proizvod ne može odlagati kao obično smeće ili kućni otpad. Sva električna, elektronička oprema i jedinice koje rade na baterije moraju se reciklirati na pravilan način u skladu s lokalnim općinskim zakonima. Možete ih reciklirati tako da ih odnesete u ovlaštene centre za zbrinjavanje ili specijalizirane kante koje možete pronaći u bilo kojem obližnjem velikom super marketu, trgovini elektronike ili električnih proizvoda za kućanstvo ili trgovačkim centrima koji imaju takve objekte.

**Dizajnirao: SOGO** na temelju evropskih standarda kvalitete  
**Uvoznik:** Sanyan Appliances S.L, NIF : B98753056, C/ Barcas 2, 2, 46002 Valencia, Španjolska  
**Proizvod proizveden u KINI. Postprodajna služba: [www.sogosat.com](http://www.sogosat.com) [sogosat@sogosat.com](mailto:sogosat@sogosat.com) / 0034 902 222 161**



Ten symbol na produkcie lub opakowaniu oznacza, że tego produktu nie można wyrzucać razem ze zwykłymi śmieciami lub odpadami domowymi. Cały sprzęt elektryczny, elektroniczny i urządzenia zasilane bateryjnie należy poddać recyklingowi w odpowiedni sposób i zgodnie z lokalnymi przepisami prawa. Można je poddać recyklingowi, zanosząc je do autoryzowanych przez rząd ośrodków utylizacji lub wyspecjalizowanych pojemników, które można znaleźć w pobliskich dużych supermarketach, sklepach z elektroniką lub artykułami gospodarstwa domowego lub w centrach handlowych, w których dostępne są tego typu obiekty.

**Zaprojektowany przez: SOGO** w oparciu o europejskie standardy jakości  
**Importer:** Sanyan Appliances S.L, NIF: B98753056, C/ Barcas 2, 2, 46002 Valencia, Hiszpania  
**Produkt wyprodukowany w Chinach. Obsługa posprzedażna: [www.sogosat.com](http://www.sogosat.com) [sogosat@sogosat.com](mailto:sogosat@sogosat.com) / 0034 902 222 161**



Acest simbol de pe produs sau de pe ambalaj indică faptul că acest produs nu poate fi aruncat ca gunoi normale sau deșeurii menajere. Toate echipamentele electrice, electronice și unitățile care funcționează cu baterii trebuie să fie reciclate în mod corespunzător și în conformitate cu legile municipale locale. Le puteți recicla ducându-le la centre de eliminare autorizate de guvern sau la coșuri specializate, pe care le puteți găsi în orice super-piețe mari din apropiere, magazine de produse electronice sau electrocasnice sau mall-uri care au aceste tipuri de facilități disponibile.

**Proiectat de: SOGO** pe baza standardelor europene de calitate  
**Importat de:** Sanyan Appliances SL, NIF: B98753056, C/ Barcas 2, 2, 46002 Valencia, Spania  
**Produs fabricat in CHINA. Serviciu post-vanzare: [www.sogosat.com](http://www.sogosat.com) [sogosat@sogosat.com](mailto:sogosat@sogosat.com) / 0034 902 222 161**



Цей символ на виробі або на його упаковці вказує на те, що виріб не можна утилізувати як звичайне сміття або побутові відходи. Все електричне й електронне обладнання та блоки, що працюють від батарейок, повинні бути перероблені належним чином і відповідно до місцевих муніципальних законів. Ви можете переробити їх, віддавши їх до схваленого урядом центру утилізації або до спеціалізованих контейнерів, які можна знайти в будь-якому найближчому великому супермаркеті, магазині електроніки чи побутовій техніці чи торговому центрі, де є такі засоби.

**Prozrobлено: SOGO** na osnovi evropskijh standardov jakosti  
**Import:** Sanyan Appliances S.L., NIF: B98753056, C/ Barcas 2, 2 46002 Valencia, Espanya  
**Tovar виготовлено в КИТАЇ. Післяпродажне обслуговування: [www.sogosat.com](http://www.sogosat.com) [sogosat@sogosat.com](mailto:sogosat@sogosat.com) / 0034 902 222 161**



Aquest símbol en el producte o en l'embalatge indica que aquest producte no es pot rebutjar com a escombraries normals o residus domèstics. Tots els equips elèctrics, electrònics i unitats que funcionen amb bateries han de reciclar-se de manera adequada i d'acord amb les lleis municipals locals. Pot reciclar-los portant-los a un centre d'eliminació autoritzat pel govern o a contenidors especialitzats que pot trobar en qualsevol gran supermercat pròxim, botigues de productes electrònics o electrodomèstics o centres comercials que tinguin aquest tipus d'instal·lacions disponibles.

**Dissenyat per: SOGO** basada en les normes de qualitat europees  
**Importat per:** Sanyan Appliances S.L., NIF: B98753056, C/ Barcas 2, 2 46002 València, Espanya  
**Producte fabricat a LA XINA. Servei postvenda: [www.sogosat.com](http://www.sogosat.com) [sogosat@sogosat.com](mailto:sogosat@sogosat.com) / 0034 902 222 161**

# SOGO<sup>®</sup>

Human Technology

ref. SS-5585

