

SOGO®

Human Technology

manual de instrucciones / instructions for use
mode d'emploi / manual de instruções
gebrauchsanweisung / manuale d'istruzioni



QC 3.0 18W
CARGADOR USB-A RÁPIDO
USB-A FAST CHARGER
CHARGEUR RAPIDE USB-A
CARREGADOR RÁPIDO USB-A
USB-A SCHNELLES LADEGERÄT
CARICATORE VELOCE USB-A

ref. SS-18700



1. Descripción general del producto

1.1 Introducción

- A. Cargador QC 3.0 de 18 W
- B. Tecnología Qualcomm de carga rápida 3.0
Hasta 5 veces más rápido que los cargadores estándar, puede cargar dispositivos compatibles al 80% en sólo 35 minutos.
- C. Compatible con todas las versiones de la tecnología de carga rápida de Qualcomm (1.0, 2.0 y 3.0)
- D. También puede cargar todo tipo de dispositivos, incluidos los que no son de carga rápida.
- E. Elegante, duradero y resistente al calor.
- F. Protección contra sobrecarga, sobretensión, sobrecalentamiento y cortocircuito.

1.2 Accesorios

- Cargador QC 3.0 18W USB-A
- Manual del usuario

2. Descripción del aspecto

2.1 Parámetros técnicos

- Entrada de alimentación:
100-240V~ 50/60Hz, 0,5 A Max.
- Potencia de salida: 5V \equiv 3 A, (15W) /
9V \equiv 2 A, (18W) / 12V \equiv 1,5 A, (18W)
- Potencia máx.: 18 W

2.2 Protección

- Sistema de protección contra cortocircuitos: Para evitar que el dispositivo continúe

cargándose, este dispositivo está equipado con un sistema de protección contra cortocircuitos, que se activa automáticamente y el cargador de pared deja de cargar el dispositivo para protegerlo.

- Protección contra sobretensión: Este cargador de pared está equipado con un sistema de protección de sobretensión, por lo que cuando la tensión estándar aumenta hasta un 20%, entonces este sistema de protección se activa automáticamente y el cargador deja de cargar el dispositivo.

2.3 Material

Carcasa de plástico: PC + material ignífugo

Apariencia e interfaz

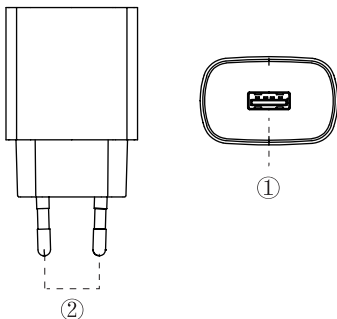

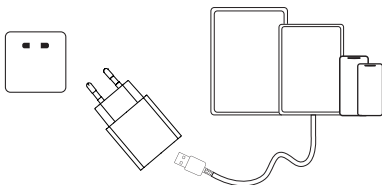

3. Instrucciones de funcionamiento

- Como se muestra en la imagen superior, conecte su cargador de pared QC 3.0 de 18W con enchufe UE a una toma de corriente alterna AC 100-240V para empezar a funcionar. Sin carga, su consumo interno es de unos 0,3mA
- Soporte de salida QC 3.0: Apple, Samsung, DCP, QC 2.0; QC 3.0, AFC, FCP.
- Hay IC inteligente integrado en cada puerto de carga, que identifican la corriente de carga de forma automática, por lo que no hay necesidad de distinguir el puerto de carga para Samsung / Apple, etc esta es la mejor tecnología para realizar la carga inteligente real a toda velocidad.

Nota: este dispositivo es adecuado para su uso en AC 100-240V corriente alterna constante, si el voltaje más alto o más bajo es adecuado.

1. Product Overview

1.1 Introduction

- A. 18W QC 3.0 Charger
- B. Qualcomm quick charge 3.0 technology
Up to 5x faster than standard chargers, can charge compatible devices to 80% in just 35 minutes.
- C. Backwards compatible with all versions of Qualcomm quick charge technology (1.0, 2.0 & 3.0).
- D. Also can charge all type of devises including non-quick charging devises.
- E. Elegant, durable and heat resistant.
- F. Overload, Overvoltage, Overheated and short circuit protection.

1.2 Accessories

- QC 3.0 18W USB-A Charger
- User manual

2. Appearance description

2.1 Technical parameters

- Power Input:
100-240V~ 50/60Hz, 0,5 A Max.
- Power Output: 5V \equiv 3 A, (15W) /
9V \equiv 2 A, (18W) / 12V \equiv 1,5 A, (18W)
- Max. Power: 18 W

2.2 Protection

- Short circuit protection system: To stop continue device charging, this device is

equipped with short circuit protection system, which automatically activates and wall charger stops charging the device to protect the device.

- Over Voltage Protection: This wall charger is equipped with Over voltage protection system, so when the standard voltage increases up to 20%, then this protection system activate automatically and charger stop charging the device.

2.3 Material

Plastic housing: PC + fireproof material

Appearance and interface

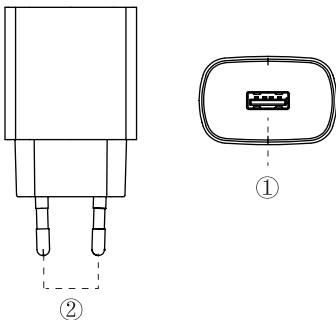

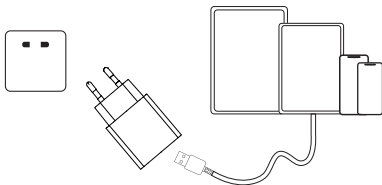

3. Operational instructions

- As shown in above picture, connect your EU plug 18W, QC 3.0 Wall charger to alternating current AC 100-240V to start working. Without loading, its internal consumption is about 0,3mA
- QC 3.0 Output support: Apple, Samsung, DCP, QC 2.0; QC 3.0, AFC, FCP.
- There is smart IC integrated in each charging port, which identify charging current automatically, so there is not any need to distinguish charging port for Samsung/Apple etc. this is the best technology to realize real intelligent charging at full speed.

Note: this device is suitable to use in AC 100-240V constant alternating current, if higher or lower voltage is suitable.

1. Vue générale des produits

1.1 Introduction

- A. Chargeur 18W QC 3.0
- B. Technologie Qualcomm quick charge 3.0
Jusqu'à 5 fois plus rapide que les chargeurs standard, permet de charger les appareils compatibles à 80 % en seulement 35 minutes.
- C. Rétrocompatible avec toutes les versions de la technologie Qualcomm quick charge (1.0, 2.0 & 3.0)
- D. Peut également charger tous les types d'appareils, y compris les appareils à charge non rapide.
- E. Élégant, durable et résistant à la chaleur.
- F. Protection contre les surcharges, les surtensions, les surchauffes et les courts-circuits.

1.2 Accessoires

- Chargeur USB-A QC 3.0 18W
- Manuel de l'utilisateur

2. Description de l'appareil

2.1 Paramètres techniques

- Entrée d'alimentation :
100-240V~ 50/60Hz, 0,5 A Max.
- Puissance de sortie : 5V \equiv 3 A, (15W) /
9V \equiv 2 A, (18W) / 12V \equiv 1,5 A, (18W)
- Puissance max. : 18 W

2.2 Protection

- Système de protection contre les courts-cir-

cuits : Cet appareil est équipé d'un système de protection contre les courts-circuits qui s'active automatiquement et le chargeur mural arrête de charger l'appareil pour le protéger.

- Protection contre les surtensions : Ce chargeur mural est équipé d'un système de protection contre les surtensions. Lorsque la tension standard augmente de 20%, ce système de protection s'active automatiquement et le chargeur arrête de charger l'appareil.

2.3 Matériau

Boîtier en plastique : PC + matériau ignifuge

Apparence et interface

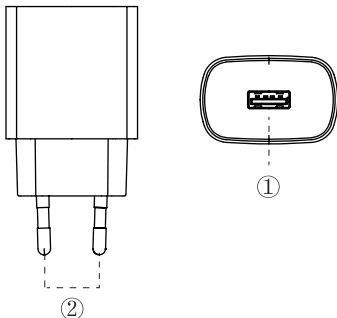

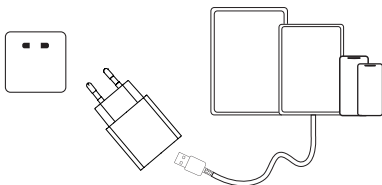

3. Instructions de fonctionnement

- Comme le montre l'image ci-dessus, branchez votre chargeur mural EU plug 18W, QC 3.0 sur le courant alternatif AC 100-240V pour commencer à fonctionner. Sans charge, sa consommation interne est d'environ 0,3mA.
- Prise en charge de la sortie QC 3.0 : Apple, Samsung, DCP, QC 2.0 ; QC 3.0, AFC, FCP.
- Un circuit intégré intelligent est intégré à chaque port de charge, ce qui permet d'identifier automatiquement le courant de charge. Il n'est donc pas nécessaire de distinguer les ports de charge Samsung/Apple, etc.

Remarque : cet appareil est adapté à une utilisation en courant alternatif constant de 100-240V, si une tension plus élevée ou plus faible est appropriée.

1. Visão geral do produto

1.1 Introdução

- A. Carregador QC 3.0 de 18 W
- B. Tecnologia de carregamento rápido 3.0 da Qualcomm. Até 5x mais rápido do que os carregadores normais, pode carregar dispositivos compatíveis até 80% em apenas 35 minutos.
- C. Retrocompatível com todas as versões da tecnologia de carregamento rápido da Qualcomm (1.0, 2.0 e 3.0)
- D. Também pode carregar todo o tipo de dispositivos, incluindo dispositivos de carregamento não rápido.
- E. Elegante, durável e resistente ao calor.
- F. Proteção contra sobrecarga, sobretensão, sobreaquecimento e curto-circuito.

1.2 Acessórios

- Carregador QC 3.0 18W USB-A
- Manual do utilizador

2. Descrição do aspeto

2.1 Parâmetros técnicos

- Entrada de energia:
100-240V~ 50/60Hz, 0,5 A Max.
- Potência de saída: 5V \equiv 3 A, (15W) /
9V \equiv 2 A, (18W) / 12V \equiv 1,5 A, (18W)
- v: 18 W

2.2 Proteção

- Sistema de proteção contra curto-circuitos:

Para parar o carregamento do dispositivo, este dispositivo está equipado com um sistema de proteção contra curto-circuitos, que é ativado automaticamente e o carregador de parede pára de carregar o dispositivo para proteger o dispositivo.

- Proteção contra sobretensão: Este carregador de parede está equipado com um sistema de proteção contra sobretensão, pelo que, quando a tensão normal aumenta até 20%, este sistema de proteção é ativado automaticamente e o carregador deixa de carregar o aparelho.

2.3 Material

Caixa de plástico: PC + material à prova de fogo

Aspeto e interface

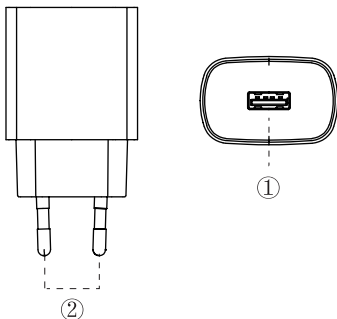

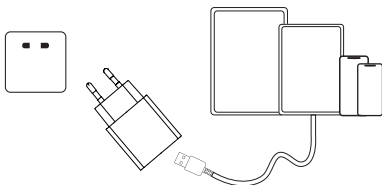

3. Instruções de funcionamento

- Como mostra a figura acima, ligue o carregador de parede QC 3.0 com ficha UE 18W à corrente alternada AC 100-240V para começar a funcionar.
Sem carga, o seu consumo interno é de cerca de 0,3mA.
- Suporte de saída QC 3.0: Apple, Samsung, DCP, QC 2.0; QC 3.0, AFC, FCP.
- Cada porta de carregamento tem um IC inteligente integrado, que identifica automaticamente a corrente de carregamento, pelo que não é necessário distinguir a porta de carregamento da Samsung/Apple, etc. Esta é a melhor tecnologia para efetuar um verdadeiro carregamento inteligente a toda a velocidade.

Nota: Este dispositivo é adequado para utilização em corrente alternada constante AC 100-240V, se for adequada uma tensão superior ou inferior.

1. Produktübersicht

1.1 Einführung

- A. 18W QC 3.0 Ladegerät.
- B. Qualcomm Schnelllade-Technologie 3.0
Bis zu 5x schneller als Standard-Ladegeräte, kann kompatible Geräte in nur 35 Minuten auf 80% aufladen.
- C. Abwärtskompatibel mit allen Versionen der Qualcomm-Schnellladetechnologie (1.0, 2.0 & 3.0).
- D. Kann auch alle Gerätetypen aufladen, einschließlich nicht schnellladefähiger Geräte.
- E. Elegant, langlebig und hitzebeständig.
- F. Überlast-, Überspannungs-, Überhitzungs- und Kurzschlusschutz.

1.2 Zubehör

- QC 3.0 18W USB-A-Ladegerät
- Benutzerhandbuch

2. Beschreibung des Aussehens

2.1 Technische Parameter

- Stromeingang:
100-240V~ 50/60Hz, 0,5 A Max.
- Ausgangsspannung: 5V \equiv 3 A, (15W) / 9V \equiv 2 A, (18W) / 12V \equiv 1,5 A, (18W)
- Max. Leistung: 18 W

2.2 Schutz

- Kurzschluss-Schutz-System: Um den Ladevorgang des Geräts zu stoppen, ist

dieses Gerät mit einem Kurzschlusschutzsystem ausgestattet, das automatisch aktiviert wird und das Ladegerät stoppt den Ladevorgang des Geräts, um das Gerät zu schützen.

- **Überspannungsschutz:** Dieses Wandladegerät ist mit einem Überspannungsschutzsystem ausgestattet. Wenn die Standardspannung um bis zu 20% ansteigt, wird dieses Schutzsystem automatisch aktiviert und das Ladegerät stoppt das Aufladen des Geräts.

2.3 Material

Kunststoffgehäuse: PC + feuerfestes Material

Erscheinungsbild und Schnittstelle

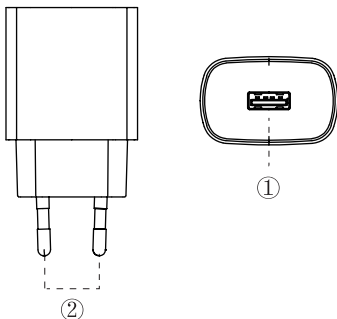

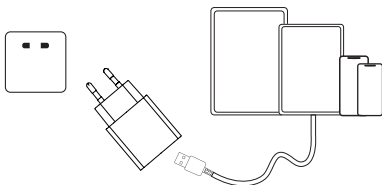

3. Betriebsanleitung

- Wie in der obigen Abbildung gezeigt, schließen Sie Ihr EU-Stecker 18W, QC 3.0 Wandladergerät an Wechselstrom AC 100-240V an, um den Betrieb aufzunehmen. Ohne Laden beträgt der interne Verbrauch etwa 0,3mA.
- QC 3.0 Output Unterstützung: Apple, Samsung, DCP, QC 2.0; QC 3.0, AFC, FCP.
- In jedem Ladeanschluss ist ein intelligenter IC integriert, der den Ladestrom automatisch erkennt, so dass es nicht notwendig ist, den Ladeanschluss für Samsung/Apple usw. zu unterscheiden. Dies ist die beste Technologie, um echtes intelligentes Laden mit voller Geschwindigkeit zu realisieren.

Hinweis: Dieses Gerät ist für die Verwendung mit AC 100-240V konstantem Wechselstrom geeignet, wenn eine höhere oder niedrigere Spannung geeignet ist.

1. Panoramica del prodotto

1.1 Introduzione

- A. Caricabatterie QC 3.0 da 18 W
- B. Tecnologia Qualcomm Quick Charge 3.0
Fino a 5 volte più veloce dei caricatori standard, può caricare i dispositivi compatibili all'80% in soli 35 minuti.
- C. Compatibile con tutte le versioni della tecnologia Qualcomm quick charge (1.0, 2.0 e 3.0)
- D. Può inoltre caricare tutti i tipi di dispositivi, compresi quelli non a ricarica rapida.
- E. Elegante, durevole e resistente al calore.
- F. Protezione da sovraccarico, sovratensione, surriscaldamento e cortocircuito.

1.2 Accessori

- Caricabatterie QC 3.0 18W USB-A
- Manuale d'uso

2. Descrizione dell'aspetto

2.1 Parametri tecnici

- Ingresso alimentazione:
100-240V~ 50/60Hz, 0,5 A Max.
- Potenza in uscita: 5V \equiv 3 A, (15W) /
9V \equiv 2 A, (18W) / 12V \equiv 1,5 A, (18W)
- Potenza max: 18 W

2.2 Protezione

- Sistema di protezione da cortocircuito: Per interrompere la ricarica del dispositivo,

questo dispositivo è dotato di un sistema di protezione da cortocircuito, che si attiva automaticamente e il caricabatterie da parete interrompe la ricarica del dispositivo per proteggerlo.

- Protezione da sovratensione: Questo caricabatterie da parete è dotato di un sistema di protezione da sovratensione, per cui quando la tensione standard aumenta fino al 20%, il sistema di protezione si attiva automaticamente e il caricabatterie smette di caricare il dispositivo.

2.3 Materiale:

Alloggiamento in plastica: PC + materiale ignifugo

Aspetto e interfaccia

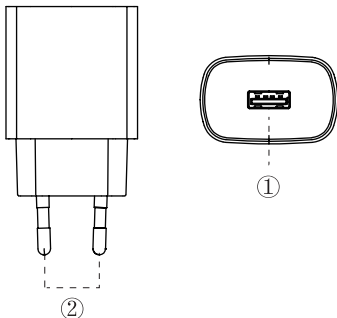

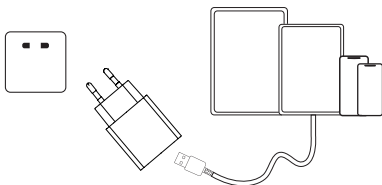

3. Istruzioni operative

- Come mostrato nell'immagine precedente, collegare il caricabatterie da parete QC 3.0 con spina UE 18W alla corrente alternata AC 100-240V per iniziare a lavorare. Senza carico, il consumo interno è di circa 0,3 mA.
- Supporto di uscita QC 3.0: Apple, Samsung, DCP, QC 2.0; QC 3.0, AFC, FCP.
- In ogni porta di ricarica è integrato un circuito integrato intelligente che identifica automaticamente la corrente di ricarica, per cui non è necessario distinguere la porta di ricarica per Samsung/Apple, ecc.

Nota: Questo dispositivo è adatto per l'uso in corrente alternata costante AC 100-240V, se la tensione più alta o più bassa è adatta.

SOGO[®]

Human Technology

ref. SS-18700

