

# SOGO

Human Technology

manual de instrucciones / instructions for use  
mode d'emploi / manual de instruções  
gebrauchsanweisung / manuale d'istruzioni



Batidora profesional para cócteles y alimentos  
Super Professional Blender for Cocktails & Food  
Blender professionnel pour des cocktails et des aliments  
Liquidificador comercial para coquetéis e comida  
Hochleistungs-kommerziellen Stand mixer Verwendung und Pflege Anleitung  
Frullatore commerciali ad alto rendimento

Precaución: lea y conserve estas importantes instrucciones  
Caution: please read and preserve these important instructions

ref. SS-5150



**Por favor lea cuidadosamente este manual de instrucciones antes de poner en funcionamiento el aparato. Por favor conserve este manual para futuras consultas**

## **INSTRUCCIONES DE SEGURIDAD**

- Apague el aparato y desconecte los cables de alimentación antes de cambiar. Tener cuidado de no acercarse a las piezas que se mueven estando en uso
- Habrá que tener cuidado al manipular las hojas de corte, cuando deba limpiarse la jarra durante la limpieza
- Siempre desconecte el aparato de la alimentación si se deja desatendido o antes de montar, desmontar para la limpieza.
- Este aparato no podrá ser utilizado por los niños. Mantenga el aparato y el cable fuera del alcance de los niños
- Este aparato no debe ser utilizado por personas con disminución física, psíquica o sensorial, discapacidades mentales o falta de experiencia y conocimiento y deben ser supervisados o instruidos acerca del uso del aparato de forma segura y que entienden los riesgos implicados
- Los niños no deben jugar con el aparato
- Por favor utilice 10 AMP o por encima de la toma, no usar el mismo enchufe con otro aparato, para evitar el sobrecalentamiento y posible riesgo de incendios
- Por favor, no toque ninguna pieza móvil cuando el aparato esté en funcionamiento, especialmente la cuchilla montada. Por favor tenga cuidado al limpiar/ sustituir la cuchilla interior
- Por favor no lavar la máquina con agua directamente, esto causa cortocircuito
- Por favor no utilice la máquina cerca del fuego o a alta temperatura ambiente
- No debe hacerse funcionar la máquina sin ningún elemento como el agua, el hielo o la fruta, esto puede provocar la rotura de la cuchilla montada y acortar la vida útil del aparato
- No se permite desmontar el cuerpo de la máquina, y no se pueden utilizar materiales afilados dentro de la jarr de policarbonato para evitar romper el vaso y entre el

líquido dentro de la máquina, lo cual provocaría el mal funcionamiento o rotura.

- Por favor, no coloque la máquina sobre superficie blandas tales como alfombras y manteles de tela cuando esté en funcionamiento, para evitar el bloqueo y la salida de aire
- La limpieza y el mantenimiento no se harán por los niños sin supervisión.
- No utilice este aparato con un programador, contador, control remoto u otro dispositivo que puede convertir automáticamente en porque si el electrodoméstico está cubierto o mal posicionado, existe el peligro de incendio o lesiones graves.
- No lleve nunca a la unidad por el cable de alimentación.
- Este aparato puede ser utilizado por niños de 8 años o más que hayan recibido supervisión o instrucciones o relativas al uso del aparato de una manera segura físicas, sensoriales o mentales y comprender los riesgos involucrados. Los niños no deben jugar con el aparato. Limpieza y mantenimiento de usuarios no serán hechos por niños de menos de 8 años y sin supervisión. Mantenga el aparato y el cable fuera del alcance de los niños de menos de 8 años.

**Correcto funcionamiento:**

- Por favor no coloque otros elementos en la máquina, de lo contrario la máquina se rompe. Por favor mantenga la máquina seca y limpia.
- Por favor no llene al nivel máximo cuando coloque los alimentos en la jarra, asegúrese de que la tapa está cerrada
- Antes de arrancar la máquina, por favor asegúrese de que la jarra se junta apretadamente en el cuerpo y, a continuación, asegúrese de que la taza pequeña está firmemente ajustada. Por favor no abra la tapa durante el funcionamiento
- Cuando se utiliza la varilla para agitar, por favor, abra la taza pequeña en la parte superior, no abra la tapa
- Por favor, no poner líquidos, como el agua en el cojinete en la parte inferior de la taza, de lo contrario se produce oxidación, pueden afectar el funcionamiento de la máquina y acortar la vida útil del producto
- Este producto tiene protección de corriente cuando el material en la taza es mucho y se bloquea, se produce

la parada de la máquina. En este caso, por favor, desconecte y compruebe el interruptor de corriente, activarlo y, a continuación, la máquina puede comenzar de nuevo

- Si el cable de alimentación está roto, por favor, no utilice la máquina de nuevo, deberá llevarlo al centro de servicio para reemplazar por un buen cable de alimentación. Por favor, no sustituir por sí mismo
- Cuando utilice esta máquina, por favor mantener 20cm de espacio por cada lado, no deje nada para bloquear la entrada y salida de aire

Este aparato está destinado para ser utilizado en el hogar y otras aplicaciones similares, tales como:

- Áreas de cocina personal en tiendas, oficinas y otros ambientes de trabajo;
- Casas de la granja;
- Por los clientes en hoteles, moteles y otros entornos de tipo residencial;
- Entornos de tipo alojamiento y desayuno.
- Tenga cuidado si el líquido caliente se vierte en el procesador de alimentos o licuadora, ya que puede ser expulsado fuera del aparato debido a la vaporización súbita.

#### DESCRIPCIÓN DE LAS PIEZAS

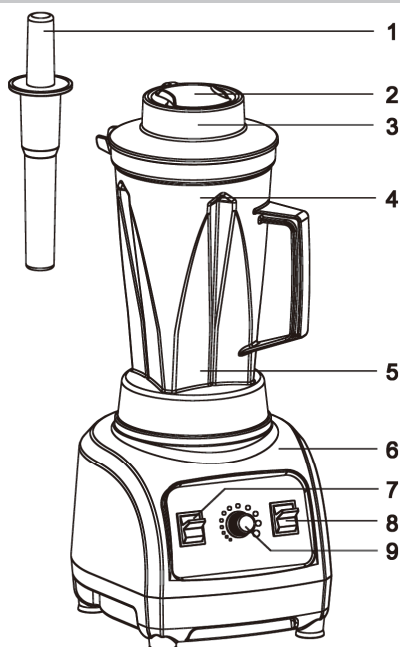

- 1 Varilla removedora
- 2 Taza pequeña
- 3 Tapa
- 4 Jarra
- 5 Montaje de la cuchilla
- 6 Cuerpo
- 7 Interruptor de encendido/  
apagado
- 8 Conmutador por impulsos
- 9 Ajuste de velocidad



## INSTRUCCIONES FUNCIONAMIENTO

### • Instrucciones de control

**Interruptor de encendido/apagado:** el pre-establecimiento "off", gire a la posición "On", la máquina comienza a trabajar, a "Off", la máquina deja de funcionar

**Conmutador por impulsos:** el pre-establecimiento "off". Gire a la posición de encendido "On", la máquina trabaja a plena potencia, suelte el interruptor y la máquina se detendrá automáticamente y colocara en la posición "Off"

**Ajuste progresivo de la velocidad:** el pre-establecimiento en "Min", la máquina trabaja lentamente, en "Max" la máquina funciona a la máxima potencia. Desde "Min" a "Max", la velocidad será más grande poco a poco

### • Procedimiento de Operación

#### Preparación

1. Asegúrese de que el voltaje de funcionamiento es entre 220-240 V ~50/60Hz
2. Asegúrese de que la máquina está en la posición "off"
3. Coloque el producto en la mesa y coloque el enchufe
4. Limpiar bien la jarra, tapa, taza pequeña, varillas para agitar y preparar la comida para batir

#### Coloque el material en la jarra

1. Coloque el material en la jarra, por lo general, en el orden blando en primer lugar, y, a continuación, duro, pesado y el líquido. No agregue material que sobrepase el nivel máximo, en caso contrario puede derramarse hacia fuera. Algunas frutas, deben cortarse en cuadrados de 3 cm, esto ayudará a la mezcla eficiencia y resultado perfect
2. Cierre la tapa y gire la taza pequeña en la parte superior de la jarra. Si Es necesario usar las varillas para agitar durante la operación, por favor, abra la taza pequeña, inserte la varilla de agitación a través de la parte superior de la tapa
3. Fijar la jarra correctamente en el cuerpo de la máquina

#### Inicio de proceso de mezcla

1. Por favor, tenga en torno a los 20 cm de distancia de seguridad entre la máquina y el usuario
2. On/Off: encender la máquina, que será lenta al principio. Por favor, ajuste la velocidad y el tiempo según los diferentes materiales
3. Conmutador por impulsos: Ponga este interruptor en la posición "on", el equipo de trabajo, y alimentación completa, la otra función no se puede utilizar en este momento. Suelte el conmutador por impulsos, el interruptor irá a "Off". Se puede utilizar repetidas veces si es necesario.
4. Después de la operación, por favor, apague todos los botones como el pre-establecimiento. Tomar la jarra cuando la máquina está totalmente parada, abra la tapa de la mezcla de los alimentos

### • Procedimiento de control

#### 1. Control de Tiempo

Esta máquina está equipada con un gran motor, alta velocidad y eficiencia

Material normal se puede mezclar bien en 45 seg. Si es necesario, puede extenderse a 2 minutos

#### 2. Agregar alimentos durante su funcionamiento (no se puede sobrepasar el nivel máximo)

- 1) Por favor, pare la máquina, si se desea agregar alimentos o la mezcla es bebidas calientes, aunque sólo sea una pequeña cantidad, por favor, abra la taza pequeña en la parte superior para agregar
- 2) Por favor, utilice el otro lado para sostener la tapa cuando quite la jarra, para evitar que se abra la tapa de agitación o la taza pequeña

#### 3. Usar varillas para agitar correctamente

Cuando el material no es fácil de mover o bloquea la máquina, por favor use la función "Pulse" de mezcla 2 ó 3 veces, en este caso, utilice la varilla para mezclar el material

#### • Terminó la operación

Por favor desenchufe la máquina después de la operación. Sostener del cuerpo de la máquina para evitar que caiga al retirar la jarra

#### • Procedimiento de operación

1. Poner a la velocidad más baja a la hora de procesar material líquido, de lo contrario será causa de derrames del líquido. Cuando la mezcla sea estable, puede pasar a la velocidad más alta
2. Cuando el material en la jarra está bloqueado, por favor utilice la función "pulse" o varilla para agitar y mezclar el material
3. Cuando se mezcla puede fácilmente tener burbujas, tales como el té, por favor use la función "Pulse" o velocidad lenta. Usted puede elegir la frecuencia de la función "Pulse" y el tiempo depende de la necesidad
4. Por favor llene con medidas razonables de agua al preparar batidos y zumos

## MANTENIMIENTO DEL PRODUCTO

1. Por favor desconecte antes de limpiar la máquina
2. Por favor limpie el producto y los accesorios después de cada uso
3. Por favor limpiar la máquina con un paño húmedo
4. Por favor limpiar la jarra y la tapa inmediatamente después de su uso. La jarra puede secarse boca abajo, y la tapa cubierta puede secarse
5. Después de algún tiempo de uso, debería limpiarse la cuchilla montada. Le recomendamos desmontar y limpiar la cuchilla, depende de la frecuencia, si su uso es industrial, mejor 1 vez por mes. Si hace mucho tiempo que no se usa, por favor desmontar y limpiar el juego de cuchillas. Durante las tareas de limpieza, por favor mantener el agua fuera de la influencia del juego de cuchillas, en caso contrario puede causar oxidación y acortar la vida útil de la máquina

6. Por favor asegúrese de que la máquina esté limpia y seca para guardarla y evitar el polvo

#### SOLUCIÓN DE PROBLEMAS

Estado	Razón	Resolver
No funciona	No está conectado Se corta la corriente	Conecte a la toma Apagar el aparato, gire el interruptor a encendido
Gran agitación	La máquina no está sobre una base firme La jarra no está bien fijada Exceso de elemento	La máquina debe estar horizontal y estable Parar la máquina para fijar bien la jarra al cuerpo Parar la máquina para ajustar la cantidad de elementos
Derrame	Material esta sobre el nivel máximo No ajustada la tapa	Parar la máquina para ajustar nivel razonable Apretar la tapa y la taza pequeña

**Si el producto no funciona correctamente, y no existe ninguna de las causas arriba reseñadas, por favor no repare por sí mismo. Por favor envíe al centro de servicio técnico para su reparación**

#### LISTA DE EMBALAJE

Cuerpo principal	1 pc.
Jarra	1 pc.
Varilla removedora	1 pc.
I/M	1 pc.
Carta de garantía	1 pc.

#### ESPECIFICACIONES TÉCNICAS:

**Modelo:** SS-5150  
**Voltaje / frecuencia:** 220 - 240V ~ 50/60Hz  
**Potencia:** 1800W

**Please read carefully this Instruction manual before operating the machine. Please keep this manual for future reference**

## **SAFETY INSTRUCTIONS**

- Switch off the appliance and disconnect from supply before changing accessory or approaching movable parts
- Care shall be taken when handling the sharp cutting blades and emptying jar during cleaning
- Always disconnect the appliance from the supply if it is left unattended, before assembling, disassembling or cleaning
- This appliance shall not be used by children. Keep the appliance and its cord out of reach of children
- Appliances can be used by persons with reduced physical, sensory or mental capabilities or lack of experience and knowledge if they have been given supervision or instruction concerning use of the appliance in a safe way and if they understand the hazards involved
- Children shall not play with the appliance
- Please use 10AMP or above socket for the machine, do not use same socket with other appliance, to avoid overheat which can cause fire
- Please do not touch any movable part
- During machine operating, especially the knife assembled, please be careful when cleaning/replacing the knife inside
- Please do not wash the machine with water directly, this will cause short circuit
- Please do not use the machine near the fire or high temperature place
- It is not allowed to operate the machine without any material such as water, ice or fruit, this will cause the knife to break, and shorten the machine life
- It is not allowed to disassemble the machine body, and please do not use sharp materials to touch the polycarbonate cup to avoid breakage of the cup.

Otherwise, liquid can go into the machine and cause a break down.

- Please do not let elders, children and disable people to operate this machine
- Please do not put the machine on soft surface such as carpeting or table cloth when operating, to avoid blocking of the air in and out
- Cleaning and user maintenance shall not be made by children without supervision.
- Do not use this appliance with a programmer, counter, remote control or another device which can automatically turn it on because if the appliance is covered or incorrectly positioned there is a danger of fire or serious injury.
- Never carry the unit by its power cord.
- This appliance can be used by children aged from 8 years and above if they have been given supervision or instruction concerning use of the appliance in a safe way and understand the hazards involved. Children shall not play with the appliance. Cleaning and user maintenance shall not be made by children unless they are older than 8 years and supervised.
- Keep the appliance and its cord out of reach of children aged less than 8 years.
- **Correct operation safety note**
- Please do not let other material go into the machine, especially the bugs, otherwise the machine will break down. Please keep the machine in dry and clean condition. Please dry and pack the machine if it is not going to be used for long time.
- Please do not fill the material into the jar over maximum level line, make sure the jar cover is tightly closed.
- Before you start the machine, please make sure the jar gasket is tightly fit on the body and make sure the top cover along with the small cup is tightly closed. Please do not open the cover during operation.
- When you use the stir rod, please open the small cup on the top, do not open the cup cover.
- Please do not put liquid, such as water on the bearing on the bottom of jar, otherwise it will cause rusting, affecting the function of the machine and shorten the life of the product
- This product has over current protection. When the material in the jar is too much or blocked, it will be

cause the machine to stop. In this case, please unplug, and check the over current switch is cut off or not, if it is, turn it on and then the machine can start again.

- If the power cord is broken, please do not use the machine again, and send it to service center for replacement. Please do not replace by yourself
- When operate this machine, Please keep 20 cm gap on every side, and clear the table, do not let anything to block the air inlet and outlet

This appliance is intended to be used in household and similar applications such as:

- Staff kitchen areas in shops, offices and other working environments;
- farm houses;
- by clients in hotels, motels and other residential type environments;
- bed and breakfast type environments.

Be careful if hot liquid is poured into the food processor or blender as it can be ejected out of appliance due to a sudden steaming.

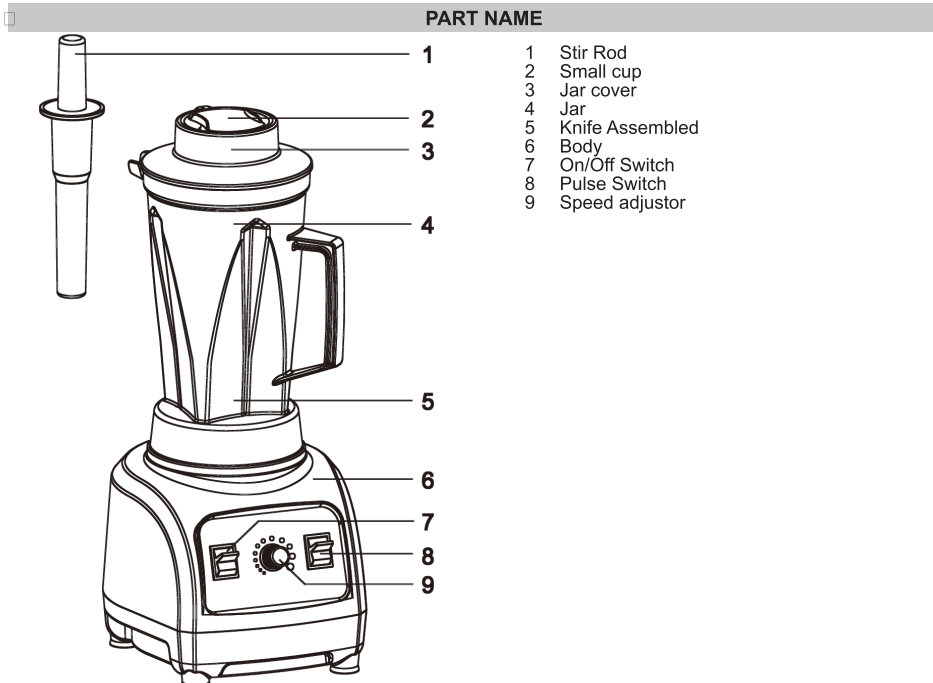

## OPERATION INSTRUCTION

### • Control Instruction

**On/off Switch:** Turn to "On", machine starts working, turn to "Off", machine stops working

**Pulse switch:** Turn to "On", the machine works at full power, leave the switch, machine stops working and turn to "Off" status

**Stepless speed adjust:** The machine works slowly on "Min", on "Max" the machine works at full power. From "Min" to "Max", the speed increases step by step

### • Operation Procedure

#### Preparation

1. Make sure the working voltage is between 220-240V ~ 50/60Hz
2. Ensure the machine switch is on "off" status
3. Put the product on table, plug it into the socket
4. Clean well the jar, jar cover, small cup, stir rod and prepare food for blending

#### Put the material into the jar

1. Put the material into the jar, normally the order is soft material first, and then hard one, last is liquid. Do not add material over the Maximum level, otherwise it will spill out. If it is ok to cut the fruit to 3cm pieces, this will help the blending efficiency and result
2. Close the jar cover, and turn the small cup on the top of jar cover. If you need to use the stir rod during the operation, please open the small cup, insert the stir rod through the top hold on the jar cover
3. Fix the jar correctly on the body of the machine

#### Start the blending process

1. Please keep around 20cm safety distance between the machine and operator
2. On/Off: Turn on the machine, it will start slowly. Please adjust the speed and time base on different material
3. **Pulse Switch:** Turn this switch to "on" status, the machine works with full power; the other function cannot be used at this moment. Loose the Pulse switch, the switch will auto go to "Off" status. Can be use repeated if it is required. This function is used based on the necessity.
4. After operation, please turn all the buttons to off or min. Take the jar down when the machine is completely stop, open the jar cover to take out the blending food

#### Procedure control

1. **Time control**  
This machine fitted with big powerful motor, high speed and efficiency.  
Normal material can be blended well in 45 seconds. If needed, it can be extended to 2 Minutes
2. **Add material during operation (Not more than the Maximum level)**
  - 1) Please stop the machine, if you want to add more material, please open the small cup on the top to add even just a small quantity
  - 2) Please use another hand to hold the jar cover when lifting the jar, to avoid the jar cover loosening due to shaking.

### 3. Use stir rod correctly

When the material is not easy to move or machine is blocked, please use "Pulse" function to blending 2-3 times, in this case, please use stir rod to mix the material

#### Finished the operation

Please unplug the machine after operation.

### • Operation Skill

1. Please turn the speed to the lowest when processing the liquid material; otherwise the liquid will spill out. When the blending become stable, you can turn it to the reasonable speed
2. When the material in the jar is blocked, please use "Pulse" function or Stir rod to mix the material
3. When blending the material can easy have bubbles, such as Tea, please lower the speed. You can choose the frequency of "Pulse" and time depends on the necessity
4. Please fill with reasonable water when preparing smoothie and juice

#### Maintenance of product

1. Please unplug before you clean the machine
2. Please clean the product and accessory after every use
3. Please clean the machine with wet cloth.
4. Please clean the jar and its cover every time after use.
5. After some use, some material will stick on the knife, this will affect the clean and life of the knife assembled. We recommend, disassemble to clean the knife and assemble after sometime, it depends on the frequency, if commercial use, better once a month. If long time not to use, Please disassemble and clean the knife set. During the cleaning, please keep the water away from the bearing of knife set, otherwise will be caused rust and shorten the machine life
6. Please make sure the machine is clean and dry when stored a long time
7. Please notice dust and bugs prevention

## TROUBLE SHOOTING

Status	Reason	Settle menthod
Not working	Not plug in The over current switch is cut off	Plug into the socket tightly Switch off the appliance, turn the switch to on
Shaking	The machine not stable The jar not fixed wel Too much material	Keep the machine on stable horizontal surface Stop the machine to fix well the jar to the body Stop the machine to remove some material
Spill out	Material over the maximum level Not tighten the cup cover	Stop the machine to remove some material Tighten the cup cover and small cup

**If the product still doesnt work correctly, please do not fix by yourself. Please send it to the Service center for repairing**

## PACKING LIST

Main body	1 pc.
Cup set	1 pc.
Stir rod	1 pc.
I/M	1 pc.
Guarantee card	1 pc.

## TECHNICAL SPECIFICATION:

**Model:** SS-5150  
**Voltage / Frequency:** 220 – 240V ~ 50/60Hz  
**Power:** 1800W



**Veillez lire attentivement ce manuel d'instructions avant de mettre en fonctionnement de l'appareil. par faveur conserve ce manuel pour des consultations futures.**

## CONSIGNES DE SÉCURITÉ

- Éteignez l'appareil et Déconnectez les câbles d'alimentation avant de changer. avoir soin de ne pas se rapprocher des pièces qui se déplacent toujours en cours d'utilisation
- Il faudra veiller à manipuler les lames de coupe , lorsqu'il nettoyés la jarre pendant le nettoyage
- Toujours débranchez l'appareil de l'alimentation si on laisse négligé ou avant de monter, démonter pour le nettoyage .
- Cet appareil ne peut être utilisé par les enfants. Tenez l'appareil et le câble hors de la portée des enfants
- Cet appareil ne doit pas être utilisé par des personnes avec une diminution physique, psychique ou sensoriel, handicapés mentaux ou manque d'expérience et la connaissance et doivent être surveillés ou instruits sur l'utilisation l'appareil de manière sûre et qui comprennent les risques
- Les enfants ne doivent jouer avec l'appareil
- Veuillez utiliser 10 AMP ou par dessus de la prise, ne pas utiliser le même branchez avec un autre appareil, pour éviter la surchauffe et possible risque d'incendie
- Par faveur, ne touchez aucune pièce mobile lorsque l'appareil est en fonctionnement, en particulier la lame montée. Par faveur Veillez à nettoyer/remplacer la lame intérieur
- Veuillez ne pas laver la machine avec de l'eau directement, cela cause court-circuit
- Par faveur n'utilisez pas la machine près du feu ou à haute température ambiante
- Ne doit pas être fonctionner la machine sans aucun élément comme l'eau, de glace ou de fruits, cela peut entraîner la rupture de la lame montée et raccourcir la durée de vie du appareil
- Ne permet démonter le corps de la machine, et ne peuvent utiliser des matériaux tranchants dans le cadre de la jarre de polycarbonate pour éviter de briser le

vase et entre le liquide à l'intérieur de la machine, ce qui entraînerait le mauvais fonctionnement ou rupture.

- Par faveur, ne placez pas la machine sur des surfaces molles tels que les tapis et nappes de toile lorsqu'il est en fonctionnement, pour éviter le blocus et la sortie d'air
- Le nettoyage et l'entretien ne peut être présentée par des enfants sans surveillance.
- Ne pas utiliser cet appareil avec un programmeur, un comptoir ou un autre dispositif de contrôle à distance qui peut tourner sur automatiquement Parce que si l'appareil est couvert ou mal positionnée il ya un risque d'incendie ou de blessure grave.
- Ne transportez pas l'appareil par son cordon d'alimentation.
- Doit savoir :
- Ce produit appartient à la classe 1, utilisez prend de terre pour connecter pendant le fonctionnement
- Veillez à ce que la machine est en position "off" avant de placer la jarre dans le corps de la machine. Par faveur attendez que le moteur arrêtez par complet avant de retirer la jarre
- Bon fonctionnement:
- Par faveur ne placez autres éléments de la machine, sinon la machine se brise pas. Par faveur maintienne la machine sèche et propre.
- Veuillez ne pas remplir au niveau maximal lorsque placez les aliments dans la cruche assurez-vous que le couvercle est fermée
- Avant de démarrer la machine, veillez à ce que la jarre est conseil aux dans le corps et, ensuite, assurez-vous que la tasse petite est fermement ajustée. par faveur n'Ouvrez le couvercle pendant le fonctionnement
- Lorsqu'on utilise la jauge agiter, par faveur, ouvrez la tasse petite dans la partie supérieure, n'Ouvrez le couvercle
- Veuillez ne pas mettre liquides, comme l'eau dans le palier dans la partie inférieure de la tasse, sinon se produit oxydation, peuvent affecter le fonctionnement de la machine et de raccourcir la durée de vie du produit
- Ce produit est protection courant lorsque le matériel sur la tasse est beaucoup et se bloque, intervient l'arrêt de la machine. Dans ce cas, par faveur, débranchez et vérifiez le commutateur de courant, activer et, ensuite,

- la machine peut commencer de nouveau
- Si le câble d'alimentation est rompu, par faveur, n'utilisez la machine de nouveau, doit être transportée au centre de service pour remplacer par un bon câble d'alimentation. Veuillez ne pas remplacer par lui-même
- Lorsque vous utilisez cette machine, par faveur maintenir 20 d'espace de chaque côté, ne laissez rien pour bloquer l'entrée et sortie d'air
- Cet appareil peut être utilisé par des enfants âgés de 8 ans et plus et les personnes dont les capacités physiques, sensorielles ou mentales ou manquant d'expérience et de connaissances si elles ont été formées et encadrées pour l'utilisation de cet appareil en toute sécurité et de comprendre les dangers impliqué. Les enfants ne doivent pas jouer avec l'appareil. Nettoyage et entretien de l'utilisateur ne sont pas fabriqués par des enfants, sauf se ils sont âgés de plus de 8 ans et supervisé.
- Gardez l'appareil et son cordon hors de portée des enfants âgés de moins de 8 ans.

Cet appareil est destiné à être utilisé dans des applications similaires, tels que ménage et:

- Les cuisines du personnel dans les magasins, les bureaux et autres environnements de travail;
- Maisons de ferme;
- Par les clients dans les hôtels, motels et autres environnements de type résidentiel;
- Environnements de type chambres d'hôtes.

Soyez prudent si liquide chaud est versé dans le mélangeur ou un robot car il peut être éjecté de l'appareil alimentaire due à une soudaine vapeur.

## DESCRIPTION DES PIÈCES

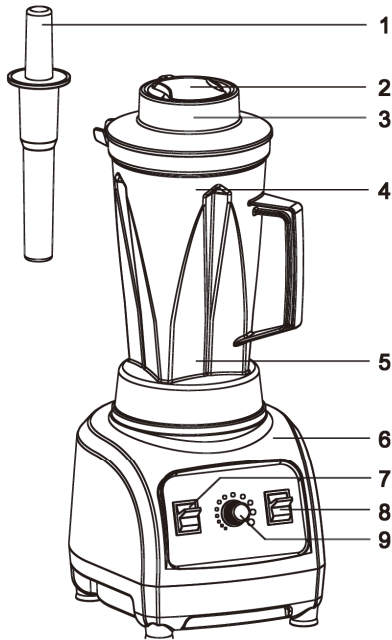

- 1 Tige removedora
- 2 Tasse petite
- 3 Touvercle
- 4 Jarre
- 5 Montage de la lame
- 6 Corps
- 7 Interrupteur marche/arrêt
- 8 Commutateur par impulsions
- 9 Ajustement de vitesse

## INSTRUCCIONES FUNCIONAMIENTO

### Instructions Fonctionnement

- **Instructions de contrôle**  
**Interrupteur marche/arrêt:** le pré-établissement "off", tournez à la position "On", la machine commence à travailler, en "off", la machine cesse de fonctionner  
**Commutateur par impulsions:** le pré-établissement "off". Tournez à la position d'allumage "On", la machine travaille à pleine puissance, relâchez le commutateur et la machine s'arrête automatiquement et placer en position "off"  
**Ajustement progressif de la vitesse:** le pré-établissement dans "Min" la machine travaille lentement, en "Max" la machine fonctionne à la puissance maximale. Depuis "Min" à "Max", la vitesse est plus grande peu à peu

- **Procédure de opération**  
**Préparation**

1. Assurez-vous que la tension de fonctionnement est entre 220-240V~ 50/60Hz
2. Assurez-vous que la machine est en position "off"
3. Placez le produit dans le bureau et placez le branchez
4. Nettoyer bien la cruche couvercle, tasse petite, baguettes de agiter et préparer les repas pour battre

### Placez le matériel dans la jarre

1. Placez le matériel à la coupe, en général, dans l'ordre tendre en premier lieu, et, ensuite, dur, lourd et le liquide. N'ajoute matériel qui dépasse le niveau maximal, dans le cas contraire peut s'écouler vers l'extérieur. Certaines fruits, doivent être coupées en carrés de 3 cm, cela aidera le mélange efficacité et résultat parfait
2. Fermez le couvercle et tournez la tasse petite dans la partie supérieure de la jarre. Si Est nécessaire d'utiliser les barres pour agiter pendant l'opération, par faveur, ouvrez la tasse petite, insérez la baguette de agitation par l'intermédiaire de la partie supérieure du couvercle
3. Fixer la jarre correctement dans le corps de la machine

### Ouverture de processus de mélange

1. Veuillez autour des 20 cm de distance de sécurité entre la machine et l'utilisateur
2. On/Off : allumer l'appareil, qui sera lente au principe. Par faveur, ajuste la vitesse et le temps selon les différents matériaux
3. Commutateur par impulsions: mettre ce commutateur en position "on", l'équipe de travail, et de l'alimentation complète, l'autre fonction ne peut être utilisée en ce moment. Relâchez le commutateur par impulsions, le commutateur ira à "off". On peut utiliser maintes fois si nécessaire.
4. Après l'opération, par faveur, désactivez tous les boutons comme le pré-établissement. Prendre la jarre lorsque la machine est totalement arrêt, ouvrez le couvercle du mélange des aliments

### Procédure de contrôle

1. **Contrôle de temps**  
Cette machine est équipée d'un grand moteur, haute vitesse et efficacité  
Matériel normale peut être bien mélanger à 45 secondes. Si nécessaire, peut s'étendre à 2 minutes
2. **Ajouter aliments pendant leur fonctionnement (on ne peut dépasser le niveau maximum)**
  - 1) Par faveur, arrêtez la machine, si l'on souhaite ajouter aliments ou le mélange est boissons chaudes, bien qu'une petite quantité, par faveur, ouvrez la tasse petite dans la partie supérieure pour ajouter
  - 2) Par faveur, utilisez l'autre côté pour soutenir le couvercle lorsque retirez la jarre, pour éviter de perdre le couvercle de troubles ou la tasse petite
3. **Utiliser barres pour agiter correctement**  
Lorsque le matériel n'est pas facile de déplacer ou bloque la machine, par faveur Utilisez la fonction "Appuyez sur" de mélange 2 ou 3 fois, dans ce cas, utilisez la baguette pour mélanger le matériel

### Fin de l'opération

Par faveur débranchez la machine après l'opération. Soutenir du corps de la machine pour éviter la chute à retirer la jarre

- **Procédure de opération**

1. Mettre à la vitesse la plus basse à l'heure de traiter matériel liquide,  
Dans le cas contraire est cause de déversements du liquide . Lorsque le mélange soit stable, peut passer à la vitesse la plus haute
2. Lorsque le matériel dans la jarre est bloqué, par faveur Utilisez la fonction "appuyez sur" ou jauge agiter et mélanger le matériel
3. Lorsque l'on mélange peut facilement avoir bulles, tels que le thé, par faveur Utilisez la fonction "Appuyez sur" ou la vitesse lente. Vous pouvez choisir la fréquence de la fonction "Appuyez sur" et le temps dépend de la nécessité
4. Par faveur remplie de mesures raisonnables d'eau à préparer battus et jus

## MAINTIEN DU PRODUIT

1. Par faveur débranchez avant de nettoyer la machine
2. Par faveur Nettoyez le produit et les accessoires après chaque utilisation
3. Par faveur nettoyer la machine avec un chiffon humide
4. Par faveur nettoyer la jarre et le couvercle immédiatement après leur utilisation. La jarre peut sécher bouche bas, et le couvercle pont peut sécher
5. Après un certain temps d'utilisation, devrait être nettoyés la lame montée. Nous vous recommandons démonter et nettoyer la lame , dépend de la fréquence si son usage est industrielle, meilleure 1 fois par mois. Si longtemps qu'il n'est pas utilisé, par faveur démonter et nettoyer le jeu de couteaux. Au cours des tâches de nettoyage, par faveur

maintenir l'eau en dehors de l'influence du jeu de couteaux, dans le cas contraire peut causer oxydation et de raccourcir la durée de vie de la machine

6. Par faveur assurez-vous que la machine est propre et sèche pour enregistrer et éviter la poudre

## SOLUTION DE PROBLÈMES

État	Raison	Résoudre
Ne fonctionne	N'est pas connecté Coupure de courant	Connectez la prise Éteindre l'appareil, tournez le commutateur à allumage
Grande agitation	La machine n'est sur une base solide La jarre n'est pas bien fixé Excédent d'élément	La machine doit être horizontal et stable Arrêter la machine pour fixer bien la jarre au corps Arrêter la machine pour ajuster la quantité d'éléments
Déversemen	Matériel cette sur le niveau maximal Non ajusté le couvercle	Arrêter la machine pour ajuster niveau raisonnable Serrer le couvercle et la tasse petite

**Si le produit ne fonctionne pas correctement, et il n'existe aucune des causes mentionnées ci-dessous, par faveur ne répare pas lui-même. Veuillez envoyer au centre de service technique pour sa réparation**

## LISTE D'EMBALLAGE

Corps principal	1 pc.
Jarre	1 pc.
Tige removedora	1 pc.
I/M	1 pc.
Carte de Garantie	1 pc.

## SPÉCIFICATIONS TECHNIQUES:

**Modèle:** SS-5150  
**Tension / Fréquence:** 220 - 240V ~ 50/60Hz  
**Puissance:** 1800W

**Por favor leia atentamente sobre este manual de instruções antes de utilizar a máquina . Por favor guardé este manual para referência futura.**

## INSTRUÇÃO DE SEGURANÇA

- Desligue o aparelho e desconecte-se da oferta antes de mudar Acessório ou a aproximar-se das peças que se movem em uso
- Deve-se ter o cuidado ao manusear as lâminas afiadas de corte, o esvaziamento Cup durante a limpeza
- Sempre desligue o aparelho da alimentação, se é deixado sozinho Antes de montar, desmontar ou de limpeza
- Este aparelho não deve ser utilizado por crianças. Mantenha o aparelho e o fio fora do alcance das crianças
- Os aparelhos podem ser utilizados por pessoas com físico reduzido, sensoriais ou capacidades mentais ou a falta de experiência e conhecimento se eles tem sido dada supervisão ou instruções relativas à utilização do aparelho de uma forma segura e se entendem os riscos envolvidos
- As crianças não devem brincar com o aparelho
- Não use 10AMP ou acima tomada para a máquina, não use o mesmo soquete com outro aparelho, para evitar superaquecimento e causou fogo
- Não toque em qualquer parte móvel
- No funcionamento da máquina, especialmente a faca montada. Por favor ser cuidadoso quando limpeza/ substituição a faca no interior
- Não lavadas à máquina com água diretamente, isso causou curto-circuito
- Por favor não use a máquina perto do fogo ou alta temperatura local
- Não é deixar de operar a máquina sem qualquer material, como, por exemplo, água, gelo ou frutas, este será causado a faca montada quebrado, e encurtar a vida útil da máquina
- Não é permitir a desmontagem do corpo da máquina, e, por favor, não utilize material cortante para tocar o policarbonato copo para evitar quebrar o copo. Caso



contrário, o líquido vai para a máquina e causado a máquina quebrada

- Por favor, não deixe que os velhos, crianças e desativar o homem para operar esta máquina
- Por favor, não ponha a máquina em superfície macia, como alcatifas e pano para a mesa quando em funcionamento, para evitar o bloqueio do ar para dentro e para fora evacuação
- Limpeza e manutenção não devem ser feitas por crianças sem supervisão.
- Não use este aparelho com um programador, contador, controle remoto ou outro dispositivo que pode transformá-lo automaticamente, porque se o aparelho é coberto ou mal posicionados, existe o perigo de incêndio ou ferimentos graves.
- Nunca transporte o aparelho pelo seu cabo de alimentação
- Este aparelho pode ser usado por crianças de 8 anos ou mais se tiverem recebido supervisão ou instruções relativas à utilização do aparelho de forma segura e compreender os perigos envolvido. As crianças não devem brincar com o aparelho. Limpeza e manutenção do usuário não deve ser feito por crianças, a menos que eles são mais velhos do que 8 anos e supervisionados.
- Mantenha o aparelho e seu cabo fora do alcance de crianças com menos de 8 anos.

### **Operação Correta observação de segurança**

- Por favor não deixe que outro material vá para dentro da máquina, especialmente os bugs, caso contrário a máquina quebrada para baixo. Por favor mantenha a máquina em local seco e limpo. Por favor secos e embalados a máquina, se há muito tempo não uso.
- Por favor não mais linha de nível máximo ocorre quando é colocado o material para dentro da xícara, certifique-se de que a tampa da capa está bem fechado.
- Antes de você iniciar a máquina, Por favor Certifique se de que o cálice da junta está justo no corpo e, em seguida, a copa é completamente colocada no copo junta finalmente certifique-se de que a pequena copa bem. Por favor não abra a tampa durante a operação
- Quando você usar o mexa rod, por favor abra a xícara pequena no topo, não abra a tampa da capa

- Por favor, não coloque líquidos, como a água sobre o rolamento na parte inferior da capa, caso contrário será causado rust, afetam a função da máquina e reduzir o tempo de vida do produto
- Esse produto tem proteção contra sobrecorrente quando o material do copo é muito ou bloco, ele irá ser causado a paragem da máquina. Neste caso, por favor, desligue, e verificar se o interruptor da corrente é cortado depara não, se é ,vire-a e, em seguida, a máquina pode começar de novo
- Se o cabo de alimentação quebrado, por favor, não use a máquina de novo, e enviá-lo ao centro de serviço para substituir um bom cabo de alimentação. Por favor, não substitua por si
- Quando operar esta máquina, Por favor manter 20CM folga para todos os lados, e limpar a mesa, não deixe nada para bloquear a entrada e saída de ar

Este aparelho destina-se a ser usado na casa e aplicações semelhantes, tais como:

- Áreas de cozinha pessoal em lojas, escritórios e outros ambientes de trabalho;
- Casas de fazenda;
- Por clientes em hotéis, motéis e outros tipos de ambientes residenciais;
- Ambientes do tipo bed and breakfast.

Tenha cuidado se o líquido quente é derramado no processador de alimentos ou liquidificador, pois ele pode ser ejetado para fora do aparelho devido a uma súbita fumegante.

## NOME DA PEÇA

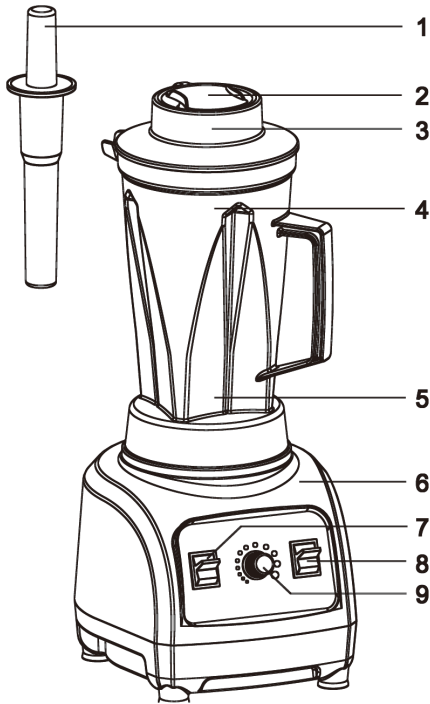

- 1 Vareta Mistura
- 2 Xícara Pequena
- 3 Tapa
- 4 Jarro
- 5 A Faca Montada
- 6 Corpo
- 7 Interruptor On/Off
- 8 Botão "Pulse"
- 9 Ajustador Velocidade

## INSTRUÇÕES DE FUNCIONAMENTO

### Instruções Controle

- **Interruptor on/off:** Que pré-ajuste de "off", volta para a posição "On", a máquina começa a trabalhar, volta para "Off", a máquina para de funcionar

**Interruptor de Botão:** Que pré-configuração "off". Volta para a posição "On", a máquina vai trabalhar no Potência total, solto o interruptor, a máquina pára automaticamente trabalhando E volta para a posição "Off" o estado

**Ajuste de velocidade contínuo:** Nós pré-configuração em "Min", a máquina será Trabalhar lentamente, sobre "Max" a máquina vai trabalhar na máxima potência. "Min" para "Max", a velocidade será maior passo a passo

- **Procedimento de Operação**  
**Preparação**

1. Certifique-se de que a tensão de trabalho é entre 220 a 240V~ 50/60Hz
2. Certifique-se de que a máquina interruptor está em "off" o estado
3. Coloque o produto na tabela, plugue no soquete
4. Limpe bem o cup, copa capa, xícara pequena, misture rod e preparar o alimento para a mistura tapete

### Coloque o material para dentro da xícara

1. Coloque o material para dentro da xícara, normalmente a ordem é material macio em primeiro lugar , em seguida, duro, o último está no estado líquido. Não juntar material sobre o nível Máximo, caso contrário será causado derramar. Um certo número de frutos, se ele está ok para cortar, corte de 3 cm, isso vai ajudar a mistura eficiência e resultad
2. Feche a tampa da capa, e rodar a cháveta pequena na parte superior da tampa da capa. Se você precisa usar o agitar da haste durante a operação, por favor, abra o xícara pequena, coloque a misture haste através do topo mantenha a tampa da capa
3. Fixar o copo corretamente no corpo da máquina

### Início ao processo de combinação

1. Por favor, mantenha cerca de 20CM distância de segurança entre a máquina e operador
2. On/Off: ligar a máquina, ela vai começar lentamente. Por favor, ajuste a velocidade e base de tempo diferentes materiais
3. Interruptor de Botão: Gire o botão para "sobre" o estado, a máquina vai trabalhar por toda a potência, a outra função não pode ser usado neste momento. Solto o botão "Pulse", o switch vai ir automaticamente para "desligar" o estado. Pode ser utilização repetida se for necessário. Esta função é usar base no necessário
4. Após a operação, por favor, desligue todos os botões como pré-definição. Levar o copo para baixo quando a máquina está completamente parada, abra a tampa da capa para tomar a mistura alimento

## Controle do Processo

1. **Controlo de Tempo**  
Esta máquina equipada com grande potência motor, alta velocidade e eficiência. Material normal pode ser misturar bem em 45 seg. Se necessário, pode se estender até 2 minutos
2. **Acréscimo de material durante a operação** (não é possível sobre o nível máximo)
  - 1) Por favor, pare a máquina, se você deseja adicionar mais material ou a mistura estiver quente bebidas, mesmo apenas uma pequena quantidade, por favor abra a xícara pequena no topo para adicionar
  - 2) Por favor, use um outro lado para segurar a tampa da capa quando tomar o copo, para evitar que a tampa da capa a perder ou a xícara agitando
3. **Utilização agitar bem haste**  
Quando o material não é fácil de se mover ou a máquina bloqueada, use função "Pulse" de misturar 2 ou 3 vezes, neste caso, use mexa vareta para misturar o material

### Terminou a operação

Desligue a máquina após a operação. À medida em que a máquina for alta, manter o tapa e corpo separados armazenado, a fim de evitar queda da máquina para baixo

- **Operação Especialidade**

1. Volta a velocidade em velocidade mais baixa durante o processamento do material líquido, caso contrário será causado derramamento de líquido para fora. Quando a mistura se tornar estável, você pode ativar a velocidade razoável
2. Quando o material na copa bloqueada, por favor use "pulso", função ou vareta haste para misturar o material
3. Ao misturar o material pode ser facilmente ter bolhas, como chá, por favor use "pulse" função ou baixa velocidade. Você pode escolher a frequência de "Pulse" e o tempo depende do necessário
4. Encha com água no momento da preparação razoável smoothie e suco

## MANUTENÇÃO DE PRODUTO

1. Desconecte antes de começar a limpar a máquina
2. Limpar o equipamento e acessório após cada utilização
3. Limpe a máquina com pano molhado, apenas pode usar o pano.
4. Limpar o cálice e a tampa no momento após o uso. O cálice pode secar, ficar para baixo, e o copo seco pode pendurar tampa
5. Depois de algum uso, parte do material será fiel sobre a faca, isso irá afetar a limpeza e a vida da lâmina montada. Recomendamos para desmontar e limpar a faca montados após algumas vezes, ela depende da frequência, se uso comercial, melhor 1 mês 1 vez. Se há muito tempo não uso. Por favor desmontado e limpo o conjunto de facas. Durante a limpeza, Por favor manter a água longe do rolamento de conjunto de facas, caso contrário será Ser causadas ferrugem e encurtar a vida útil da máquina

6. Certifique-se de que a máquina está limpa e seca quando armazenados a longo tempo
7. Aviso poeira e insetos prevenção

## RESOLUÇÃO DE PROBLEMAS

O Estado	Motivo	Resolver esse método
Não trabalhando	O plug-in O mais atual do interruptor é cortada	Plugue no soquete com firmeza Desligar o aparelho, desligue o interruptor está ligado
Grande agitação	A máquina não é estável na horizontal sente-se A copa não fixar be Muito material	Sente-se a máquina horizontal estável Parar a máquina para fixar bem o copo para o corpo Parar a máquina para ajustar material razoável
Derramar	Material sobre o nível máximo Não aperte a tampa da capa	Parar a máquina para ajustar nível razoável Apertar a tampa da capa e chávena pequena

**Se o produto pode não funcionar corretamente, e não causado por motivos acima, por favor, não resolver por si mesmo. Por favor, envie-a para o centro de serviço para reparar**

## LISTA DE EMBALAGEM

Corpo principal	1 pc.
Jarra	1 pc.
Vareta mistura	1 pc.
I/M	1 pc.
Cartão de garantia	1 pc.

## ESPECIFICAÇÃO TÉCNICA:

**Modelo:** SS-5150  
**Tensão / frequência:** 220 - 240V ~ 50/60Hz  
**Potência:** 1800W

## Sicherheitshinweise

- Das Gerät ausschalten und von der Versorgung trennen vor ein Zubehörwechsel oder bewegliche Teile nähern.
- Sie sollen sorgen, bei die scharfen Schneidklingen Handhabung und der Krug Entleerung während der Reinigung.
- Trennen Sie das Gerät vom Netz, wenn es unbeaufsichtigt ist, vor der Montage, Demontage und Reinigung.
- Dieses Gerät darf nicht von Kindern benutzt werden. Halten Sie das Gerät und seine Kabel außerhalb der Reichweite von Kindern.
- Die Geräte können von Personen mit eingeschränkten physischen, sensorischen oder geistigen Fähigkeiten oder Mangel an Erfahrung und Wissen verwendet werden, wenn sie in einer sicheren Art und Weise in Bezug auf gegeben worden sind und, die damit verbundenen Gefahren verstehen.
- Kinder dürfen nicht mit dem Gerät spielen.
- Bitte verwenden Sie eine 10 Ampere oder über Steckdose für die Maschine, die gleiche Steckdose mit anderen Gerät nicht verwenden, für Überhitzung zu vermeiden, die einen Brand verursachen kann.
- Bitte berühren Sie keine beweglichen Teil.
- Während die Maschine arbeitet, vor allem das montierte Messer, seien Sie vorsichtig bei der Reinigung / Austausch der innen Messer.
- Bitte das Gerät mit direkt Wasser nicht waschen, dies wird einen Kurzschluss verursachen.
- Bitte verwenden Sie das Gerät nicht in der Nähe von Feuer oder Hochtemperaturplatz.
- Es ist nicht erlaubt, die Maschine ohne Material wie Wasser, Eis oder Obst arbeiten lassen, dies wird das Messer zu brechen führen, und die Maschine das Leben verkürzen.
- Es ist nicht erlaubt der Maschinenkörper zu demontieren,

und verwenden Sie bitte keine scharfen Materialien das Polycarbonat Schale zu berühren, der Bruch des Bechers zu vermeiden. Andernfalls kann Flüssigkeit in die Maschine gehen und einen Bruch führen.

- Bitte lassen Sie Älteren, Kindern und Menschen mit Behinderungen, diese Maschine nicht bedienen.
- Bitte setzen Sie das Gerät auf weiche Oberfläche wie Teppichboden oder Tischtuch am Betriebs nicht, Sperrung der Luft ein und aus zu vermeiden.
- Reinigung und Wartung durch den Benutzer sollen nicht von Kindern ohne Aufsicht durchgeführt werden.
- Verwenden Sie dieses Gerät mit einem Programmierer, Zähler oder ein anderes Gerät die es automatisch, einschalten können, nicht. Wenn das Gerät abgedeckt oder falsch positioniert ist besteht die Gefahr von Feuer oder schwere Verletzungen.
- Tragen Sie das Gerät durch das Netzkabel nicht.
- Muß Sicherheitshinweis wissen
- Dieses Produkt gehört zur Klasse 1 Gerät, verwenden Sie bitte gut Erde verbinden Stecker während des Betriebs.
- Bitte stellen Sie sicher, daß die Maschine auf «off» Status ist, bevor Sie den Krug auf dem Körper der Maschine platzieren. Bitte warten Sie, bis der Motor vollständig stoppt, bevor den Krug herausnehmen.
- Der einwandfreie Betrieb Sicherheitshinweis
- Bitte lassen Sie sich nicht ein anderes Material in die Maschine gehen, vor allem die Bugs, da sonst das System zusammenbrechen wird. Bitte halten Sie die Maschine in trockenen und sauberen Zustand. Bitte die Maschine trocknen und packen, wenn es für längere Zeit nicht benutzt werden soll.
- Bitte das Material in den Krug über dem maximalen level linie nicht füllen, stellen Sie sicher, daß das Krug Deckel fest verschlossen ist.
- Bevor Sie die Maschine starten, stellen Sie sicher, daß die Krug Dichtung am Körper fest fit ist und stellen Sie sicher, daß die



obere Abdeckung sowie die kleine Tasse dicht verschlossen sind. Bitte die Abdeckung während des Betriebs nicht öffnen.

- Wenn Sie den Rührstab verwenden, bitte die Kleine Tasse auf der Oberseite öffnen, die Tassenabdeckung nicht öffnen.
- Bitte keine Flüssigkeit wie Wasser auf das Lager auf dem Boden des Kruges fügen, sonst wird es Rosten verursachen, dies wird die Funktion der Maschine auswirken und die Lebensdauer des Produkts verkürzen.
- Dieses Produkt hat über gegenwärtigem Schutz. Wenn das Material in den Krug zu viel oder blockiert ist, wird es die Maschine zum Stillstand bringen. In diesem Fall bitte abziehen, und prüfen Sie ob der Überstromschalter abgeschaltet ist oder nicht, wenn es so ist, schalten Sie es ein und dann kann die Maschine wieder starten.
- Wenn das Netzkabel kaputt ist, das Gerät bitte nicht wieder verwenden, und es zum Service-Center für den Ersatz schicken. Bitte nicht selbst ersetzen.
- Wenn diese Maschine in Betrieb ist, bitte 20 cm Abstand auf jeder Seite halten, und die Tabelle löschen, lassen Sie nichts den Lufteinlass und Auslass zu blockieren.

Dieses Gerät soll in den Haushalt und ähnliche Anwendungen eingesetzt werden wie:

- Küchenbereich Mitarbeiter in Läden, Büros und anderen Arbeitsumgebungen;
- Bauernhäuser;
- By Kunden in Hotels, Motels und anderen Wohntyp Umgebungen;
- Bed & Breakfast Struktur Umgebungen.

Seien Sie vorsichtig, wenn heiße Flüssigkeit in der Küchenmaschine oder Stand Mixer gegossen wird, weil es aus dem Gerät wegen unerwartete Strömung ausgeworfen werden kann.

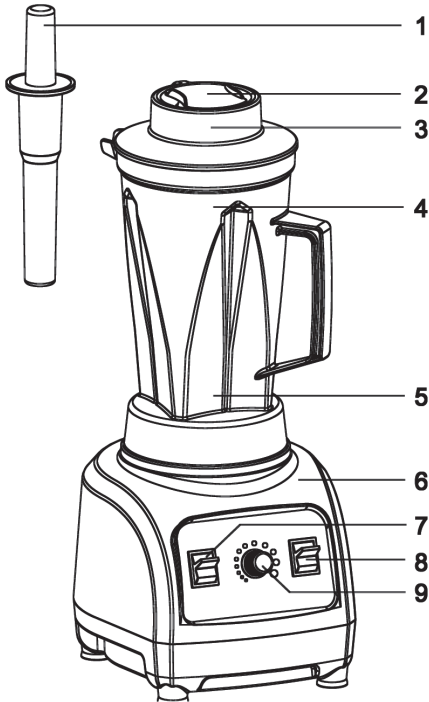

- 1 Rührstab
- 2 Kleine Tasse
- 3 Krug Deckel
- 4 Krug
- 5 Montierte Messer
- 6 Körper
- 7 Ein / Aus Schalter
- 8 Stromstoßschalter
- 9 Drehzahlverstellung

## Bedienungsanweisung

### Steuerungsanweisung

- **On/off Schalter:** Schalten Sie auf «On», die Maschine beginnt zu arbeiten, schalten Sie auf «Off», die Maschine stoppt arbeiten.
- **Impulsschalter:** Schalten Sie auf "On", die Maschine arbeitet mit voller Leistung, lassen Sie den Schalter, und die Maschine funktioniert nicht mehr und es stellt sich auf «Off» -Zustand
- **Stufenlose Geschwindigkeit einstellen:** Die Maschine arbeitet langsam auf «Min» und die Maschine arbeitet mit voller Leistung auf «Max». Von «Min» zu «Max», erhöht sich die Geschwindigkeit Schritt nach Schritt.
- **Vorgehensweise Vorbereitung**
  1. Stellen Sie sicher, daß die Betriebsspannung zwischen 220-240V ~ 50 / 60Hz ist.
  2. Sicherstellen, daß die Maschine auf «off» -Zustand eingeschaltet ist.
  3. Stellen Sie das Gerät auf einem Tisch, stecken Sie es in die Steckdose rein.

4. Den Krug, den Krug-Deckel, die Kleine Tasse und den Rührstab Reinigen und Essen für die Mischung bereiten.

- **Setzen Sie das Material in den Krug**  
Die Reihenfolge ist normalerweise, weiches Material zuerst, dann hart, zuletzt flüssig. Material über dem Höchstgehalt nicht Fügen, sonst wird es austreten. Es ist in Ordnung, die Frucht zu 3cm Stücke zu schneiden, dies wird die Mischung und das Ergebnis helfen.
  1. Der Krug-Deckel schließen, und die Kleine Tasse auf der Oberseite der Krug-Deckel schalten. Wenn Sie den Rührstab während der Operation verwenden müssen, bitte die Kleine Tasse öffnen und den Rührstab durch das obere Loch auf den Krug-Deckel einfügen.
  2. Der Krug richtig auf dem Körper der Maschine befestigen.
- **Starten Sie den Mischprozess**
  1. Bitte um 20cm Sicherheitsabstand zwischen der Maschine und dem Bediener halten.
  2. On/Off: das Gerät einschalten, es wird langsam beginnen. Bitte stellen Sie die Geschwindigkeit und die Zeit anhand von unterschiedlichen Material.

3. Impulsschalter: Schalten Sie diesen Schalter auf «on» Zustand, die Maschine arbeitet mit voller Leistung; die andere Funktion kann in diesem Moment nicht verwendet werden. Der Impulsschalter lassen, der Schalter wird automatisch auf «Aus» -Zustand gehen. Kann wiederholt verwendet werden, wenn es erforderlich ist. Diese Funktion ist auf der Notwendigkeit eingesetzt.
  4. Nach dem Betrieb, schalten Sie alle Tasten auf Aus oder min. Der Krug nehmen, wenn die Maschine vollständig gestoppt ist, Öffnen Sie den Krug-Deckel, um die Lebensmittel Mischung herauszunehmen.
- Prozedursteuer
1. Zeitkontrolle  
Diese Maschine ist mit großen leistungsstarken Motor, hohe Geschwindigkeit und Effizienz ausgestattet. Normales Material kann in 45 Sekunden gut vermisch werden. Bei Bedarf kann es auf 2 Minuten verlängert werden.
  2. Material während des Betriebs hinzufügen (nicht mehr als der Höchstgehalt).
    - 1) Bitte die Maschine stoppen wenn Sie mehr Material hinzufügen möchten, bitte die Kleine Tasse auf der Oberseite öffnen, auch nur für eine kleine Menge hinzufügen.
    - 2) Bitte eine andere Hand verwenden den Krug-Deckel zu halten, wenn Sie den Krug heben, zu der Krug-Deckel wegen Schütteln zu verlieren.
    3. Verwenden Sie den Rührstab richtig  
Wenn das Material nicht leicht zu bewegen ist oder die Maschine gesperrt ist, bitte «Impuls» Funktion 2-3 mal für die Mischung verwenden, in diesem Fall verwenden Sie den Rührstab zum das Material mischen.
- Abschluß des Vorgangs  
Bitte das Gerät nach der verwendung trennen.
  - Betriebs Geschicklichkeit
1. Bitte drehen Sie die Geschwindigkeit auf den niedrigsten, wenn das flüssige Material verarbeitet wird; sonst wird die Flüssigkeit austreten. Wenn das Mischung stabil wird, können Sie es auf die angemessene Geschwindigkeit drehen.
  2. Wenn das Material in den Krug blockiert ist, benutzen Sie bitte die «Impuls» Funktion oder der Rührstab um das Material zu mischen.
  3. Wenn das Material Mischung leicht Blasen haben kann, wie Tee, senken Sie bitte die Geschwindigkeit. Sie können die Frequenz von «Pulse» und die Zeit wählen, es hängt von der Notwendigkeit aus.
  4. Bitte mit angemessenen Wasser füllen, wenn Sie Smoothie und Saft vorbereiten.
- Produkts Pflege
1. Bitte abziehen, bevor Sie das Gerät reinigen.
  2. Bitte reinigen Sie das Produkt und Zubehör nach jedem Gebrauch.
  3. Bitte reinigen Sie die Maschine mit einem feuchten Tuch.
  4. Bitte den Krug und seine Abdeckung jedes Mal nach dem Gebrauch reinigen.
  5. Nach einigem Gebrauch, wird etwas Material auf dem Messer kleben, dies wird die Reinigung und die Lebensdauer des montierte Messers auswirken. Wir empfehlen: das Messer zu reinigen zerlegen und nach einiger Zeit montieren, frequenzabhängig, für kommerzielle Nutzung, besser einmal im Monat. Wenn sein es für eine lange Zeit nicht benutzt werden, bitte zerlegen Sie es und reinigen Sie das Messer-Set. Während des Reinigungs, das Wasser aus dem Lager der Messersatz bitte fernhalten, sonst wird Rost verursacht werden und die Lebensdauer der Maschine wird verkürzen.
  6. Bitte stellen Sie sicher, dass die Maschine sauber und trocken ist, wenn sie eine lange Zeit gespeichert wird.
  7. Bitte beachten Sie Vermeidung von Staub und Insekten.

## Fehlerbehebung

Status	Grund	Ansiedeln Methode
Funktioniert nicht	Nicht eingesteckt	Stecker fest in die Steckdose stecken
	Der Hauptschalter ist abgeschaltet	Schalten Sie das Gerät aus, schalten Sie den Schalter auf
Zitternd	Die Maschine ist nicht stabil	Halten Sie das Gerät auf einer stabilen horizontalen Fläche
	Der Krug ist nicht gut fixiert	Stoppen Sie die Maschine um der Krug, an den Körper gut zu fixieren
	Zu viel Material	Stoppen Sie die Maschine etwas Material zu entfernen
Herausfallen	Material über die maximale Höhe	Stoppen Sie die Maschine etwas Material zu entfernen
	Der Tassendeckel ist nicht anziehen	Der Tassendeckel und kleine Tasse Ziehen

Wenn das Produkt noch nicht richtig funktioniert, bitte nicht von selbst reparieren. Bitte senden Sie es an das Servicecenter für die Reparatur.

## Packliste

Hauptkörper	Tassen set	Rührstab	I/M	Garantiekarte
1PC	1PC	1PC	1PC	1PC

## Technische Daten:

**Modell:** SS-5150

**Stromspannung / Frequenz:** 220 – 240V ~ 50/60Hz

**Leistung:** 1800W

## Istruzioni di sicurezza

- Spegnere l'apparecchio e scollegarlo dalla rete di alimentazione prima di cambiare un accessorio o di avvicinarsi alle parti mobili.
- Si farà attenzione quando si maneggiano le lame affilate e lo svuotamento del vasetto durante la pulizia.
- Scollegare sempre l'apparecchio dalla rete se viene lasciato incustodito, prima del montaggio, smontaggio e pulizia.
- Questo apparecchio non deve essere usato dai bambini. Mantenere l'apparecchio e il cavo fuori dalla portata dei bambini.
- Gli apparecchi possono essere usati per persone con attitudini mentale, sensoriale oppure fisiche ridotte o che mancano esperienza e conoscenza, sempre che hanno ricevuto istruzioni oppure supervisione con riferimento all'uso dell'apparecchio in forma sicura e dei pericoli possibili.
- I bambini non devono giocare con l'apparecchio.
- Si prega di utilizzare una presa di 10AMP o superiore per la macchina, non utilizzare la stessa presa con altri apparecchi, per evitare il surriscaldamento che può provocare un incendio.
- Si prega di non toccare nessuna parte mobile.
- Durante il funzionamento della macchina, in particolare il coltello assemblato, si prega di fare attenzione durante la pulizia / sostituzione del coltello all'interno.
- Si prega di non lavare la macchina direttamente con acqua, questo causerà un corto circuito.
- Si prega di non utilizzare la macchina vicino al fuoco o posto a temperatura elevata.
- Non è permesso il funzionamento della macchina senza alcun materiale come acqua, ghiaccio o frutta, ciò causerà il coltello per rompere, e riduce la vita della macchina.
- Non è permesso a smontare il corpo della macchina, e per favore non utilizzare materiali taglienti per toccare la coppa

di polycarbonato per evitare la rottura della coppa. In caso contrario, il liquido può andare in la macchina e causare una rottura.

- Si prega di non lasciare che gli anziani, i bambini e le persone disabili operare questa macchina.
- Si prega di non mettere la macchina su superfici morbide, come moquette o tovaglia durante il funzionamento, al fine di evitare il blocco dell'aria dentro e fuori.
- Pulizia e manutenzione utente non devono essere effettuate da parte dei bambini senza sorveglianza.
- Non fare servire con questo apparecchio un programmatore, contatore o qualsiasi altro apparecchio che possa posarlo in marcia automaticamente, perché, se l'apparecchio è coperto o collocato incorrettamente, c'è pericolo di fuoco o lesioni gravi.
- Non trasportare mai l'unità dal suo cavo di alimentazione.
  
- Deve conoscere nota sicurezza
- Questo prodotto appartiene alla classe 1 elettrodomestico, si prega di usare bene la spina di collegare a terra durante il funzionamento.
- Si prega di assicurarsi che la macchina è in stato di «off» prima di inserire il vasetto sul corpo della macchina. Si prega di aspettare che il motore si arresta completamente prima di estrarre il vasetto.
- Nota sicurezza di corretto funzionamento
- Si prega di non lasciare altro materiale andare in macchina, in particolare gli insetti, altrimenti la macchina si rompe. Si prega di tenere la macchina in condizioni di asciutto e pulito. Si prega di asciugare e imballare la macchina se non sta per essere utilizzato per lungo tempo.
- Si prega di non riempire il materiale dentro il vasetto sopra la linea di livello massimo, assicurarsi che il coperchio del vasetto è ben chiuso.
- Prima di iniziare a la macchina, assicurarsi che la guarnizione

del vasetto è strettamente calzata sul corpo e assicurarsi che il coperchio superiore con la tazza piccola è ben chiusa. Si prega di non aprire il coperchio durante il funzionamento.

- Quando si utilizza l'asta di mescolare, si prega di aprire la tazza piccola sulla parte superiore, non aprire il coperchio della tazza.
- Prega di non mettere liquido, come acqua sul cuscinetto sul fondo del vasetto, altrimenti causerà arrugginimento, che colpisce la funzione della macchina e si accorcia la vita del prodotto.
- Questo prodotto ha protezione da sovracorrente. Quando il materiale nel vasetto è troppo o bloccato, causerà l'arresto della macchina. In questo caso, si prega di staccare la spina, e verificare se l'interruttore di corrente è interrotta o no, se lo è, accenderla e quindi la macchina può ricominciare.
- Se il cavo di alimentazione è rotto, si prega di non usare di nuovo la macchina, e inviarlo al centro di assistenza per la sostituzione. Si prega di non sostituirlo da soli.
- Quando si utilizza questa macchina, si prega di tenere 20 cm di distanza da ogni parte, e sparecchiare la tavola, non lasciare niente per bloccare l'ingresso e l'uscita dell'aria.
- Questo apparecchio è destinato ad essere utilizzato in applicazioni domestiche e simili come:

Personale di aree di cucina di negozi, uffici e altri ambienti di lavoro;

- Case coloniche;
- Da clienti in alberghi, motel e altri ambienti di tipo residenziale;
- Ambienti di tipo Bed and breakfast.
  
- Fare attenzione se liquido caldo è versato nel robot da cucina o frullatore perché può essere espulso fuori dell'apparecchio a causa di un flusso inaspettato.



## Nome di parti

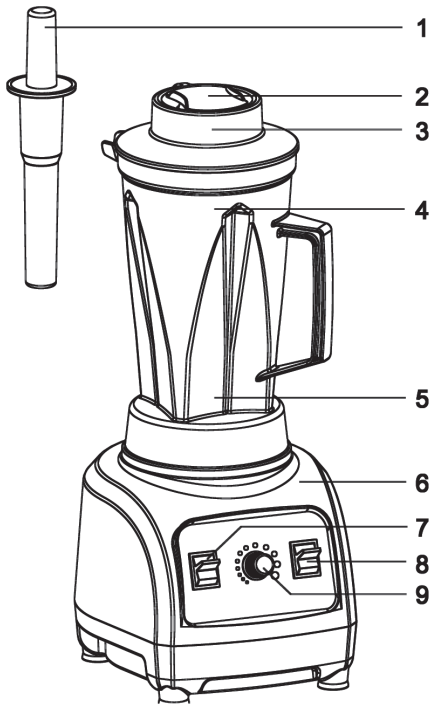

- 1 Asta da mescolare
- 2 Tazza piccola
- 3 Coperchio del vasetto
- 4 Vasetto
- 5 Coltello assemblato
- 6 Corpo
- 7 Interruttore On/Off
- 8 Interruttore di impulso
- 9 Regolatore de velocità

## Istruzione di controllo

- **Interruttore On/off:** Ruotare su «On», la macchina inizia a lavorare, ruotare su «Off», la macchina smette di funzionare.

**Interruttore di impulso:** Ruotare su "On", la macchina lavora a piena potenza, lasciare l'interruttore, e la macchina smette di funzionare e rivolto allo stato di «Off».

**Regolare velocità continua:** La macchina funziona lentamente su «Min» e la macchina funziona a piena potenza su «Max». la velocità aumenta passo dopo passo da «Min» a «Max».

- **Procedura di funzionamento**  
**Preparazione**

1. Assicurarsi che la di tensione di lavoro è compresa tra 220-240V ~ 50 / 60Hz.
2. Assicurarsi che l'interruttore della macchina è in stato di «off».
3. Lasciare il prodotto su un tavolo, collegarlo alla presa di corrente.
4. Pulire bene il vasetto, il coperchio del vasetto, la tazza piccola e l'asta di mescolare e preparare il cibo per frullare.

- Mettere il materiale in il vasetto

1. Mettere il materiale in il vasetto, Normalmente l'ordine è materiale morbido prima, poi duro, l'ultimo è liquido. Non aggiungere materiale sopra il livello massimo, altrimenti si fuoriuscire. Va bene tagliare la frutta a pezzi di 3cm, questo aiuterà l'efficienza di miscelazione e il risultato.
2. Chiudere il coperchio del vasetto, e girare la tazza piccola sulla parte superiore del coperchio del vasetto. Se è necessario utilizzare l'asta di mescolare durante l'operazione, si prega di aprire la tazza piccola e inserire l'asta di mescolare attraverso il foro superiore sul coperchio del vasetto.
3. Fissare il vasetto correttamente sul corpo della macchina.

- Avviare il processo di miscelazione

1. Si prega di tenere intorno a 20 centimetri de distanza di sicurezza tra la macchina e l'operatore.
2. On/Off: Accendere la macchina, se inizierà lentamente. Si prega di regolare la velocità e il tempo sulla base di materiale diverso.
3. Interruttore di impulso: Accendere questo interruttore su «on», la macchina funziona a piena potenza; l'altra funzione non può essere utilizzata in questo momento.

Lasciare l'interruttore di impulso, l'interruttore andare automaticamente in stato di «Off». Può essere usato ripetutamente se necessario. Questa funzione è usata in base alla necessità.

4. Dopo l'operazione, si prega di girare tutti i pulsanti a spento o min. Prendere il vasetto quando la macchina è completamente arrestata, aprire il coperchio del vasetto per prendere il cibo mescolato.

- Controllo di procedura

1. Controllo del tempo

Questa macchina è dotata di motore potente grande, alta velocità e efficienza.

Il materiale normale può essere miscelato bene in 45 secondi. Se necessario, può essere estesa a 2 minuti.

2. Aggiungere materiale durante il funzionamento (non superiore al livello massimo)
  - 1) Si prega di fermare la macchina, se si desidera aggiungere più materiale, si prega di aprire la tazza piccola sulla parte superiore per aggiungere anche solo sia una piccola quantità.
  - 2) Si prega di utilizzare un'altra mano per tenere il coperchio del vasetto quando si solleva il vasetto, per evitare di perdere il coperchio del vasetto a causa di agitazione.
3. Utilizzare l'asta di mescolare correttamente  
Quando il materiale non è facile da muovere o la macchina si blocca, si prega di utilizzare la funzione «Pulse» per frullare 2-3 volte, in questo caso, si prega di utilizzare l'asta di mescolare per mescolare il materiale.

- Finito l'operazione

Si prega di scollegare la macchina dopo l'operazione.

- Abilità Funzionamento

1. Si prega di girare la velocità al minimo durante l'elaborazione del materiale liquido; altrimenti il liquido fuoriuscirà. Quando la miscelazione diventa stabile, si può girare alla velocità ragionevole.
2. Quando il materiale nel vasetto è bloccato, si prega di utilizzare la funzione «Pulse» o l'asta di mescolare per mescolare il materiale.
3. Quando in la miscelazione del materiale può facilmente avere bolle, come il tè, si prega di ridurre la velocità. È possibile scegliere la frequenza di «Pulse» e il tempo dipende dalla necessità.
4. Si prega di riempire con acqua ragionevolmente durante la preparazione di frullato e succo.

- Manutenimento del prodotto

1. Si prega di staccare la spina prima di pulire la macchina.
2. Si prega di pulire il prodotto ed accessori dopo ogni uso.
3. Si prega di pulire la macchina con un panno umido.
4. Si prega di pulire il vasetto e la sua copertura ogni volta dopo l'uso.
5. Dopo qualche utilità, alcuni materiali si attaccherà sul coltello, ciò influirà la pulizia e la vita del coltello assemblato. Si consiglia: smontare per pulire il coltello e assemblarlo dopo qualche tempo, dipende dalla

frequenza, se l'uso è commerciale, meglio una volta al mese. Se non è la sua intenzione di usare per un lungo periodo di tempo si prega di smontare e pulire il set di coltelli. Durante la pulizia, Si prega di tenere lontano l'acqua dal cuscinetto del set di coltelli, altrimenti sarà causato ruggine e la vita della macchina si ridurrà.

6. Si prega di assicurarsi che la macchina sia pulita e asciutta quando è conservata un lungo periodo di tempo.
7. Si prega di osservare la prevenzione della polvere e insetti.

## Risoluzione dei problemi

Stato	Motivo	Metodo insediarsi
Non funziona	Non collegato L'interruttore di corrente principale è tagliato	Collegare saldamente nella presa
	L'interruttore di corrente principale è tagliato	Spegnere l'apparecchio, girare l'interruttore a ON
Tremante	La macchina non è stabile	Mantenere la macchina su superficie orizzontale stabile
	Il vasetto non è ben fisso	Fermare la macchina per fissare bene il vasetto al corpo
	Troppo materiale	Fermare la macchina per rimuovere alcuni materiali
Uscire fuori	Materiale sopra il livello massimo	Fermare la macchina per rimuovere alcuni materiali
	Il coperchio della tazza non è stringere	Stringere il coperchio della tazza e la tazza piccola

Se il prodotto continua a non funzionare correttamente, si prega di non fissare da soli. Si prega di inviarlo al centro di assistenza per la riparazione.

## Lista imballaggio

Corpo principale	Set di tazze	Asta da Mescolare	I/M	Carta di garanzia
1pc	1pc	1pc	1pc	1pc

## Specifiche tecniche:

**Modello:** SS-5150

**Voltaggio / Frequenza:** 220 – 240V ~ 50/60Hz

**Consumo di energia:** 1800W



## DECLARACIÓN DE CONFORMIDAD

Este dispositivo cumple con la Directiva de baja tensión 2014/35/CE, la Directiva de Compatibilidad Electromagnética 2014/30/UE, la Directiva 2015/863 UE sobre restricciones a la utilización de determinadas sustancias peligrosas en aparatos eléctricos y electrónicos y la Directiva 2009/125 CE en los requisitos de diseño ecológico aplicables a los productos relacionados con la energía.



## DECLARAÇÃO DE CONFORMIDADE

Este dispositivo está em conformidade com a Directiva de Baixa Tensão 2014/35/CE, a Directiva de Compatibilidade Electromagnética 2014/30/UE, a Directiva 2015/863/UE relativa à restrição do uso de determinadas substâncias perigosas em equipamentos eléctricos e electrónicos e da Directiva 2009/125/CE sobre os requisitos de concepção ecológica aplicáveis aos produto relacionados com a energia.



## DECLARATION OF CONFORMITY

This device complies with Low Voltage Directive 2014/35/EC, Electromagnetic Compatibility Directive 2014/30/EU, Directive 2015/863/EU on the restriction of the use of certain hazardous substances in electrical and electronic equipment and Directive 2009/125/EC on the eco-design requirements applicable to energy-related products.



## DICHIARAZIONE DI CONFORMITÀ

Questo dispositivo è conforme alla Direttiva sulla Bassa Tensione 2014/35/EC, Direttiva sulla Compatibilità Elettromagnetica 2014/30/EU, Direttiva 2015/863/EU sulla restrizione dell'uso di determinate sostanze pericolose nelle Apparecchi elettrici ed elettronici e la Direttiva 2009/125/CE relativa ai requisiti di progettazione ecocompatibile applicabili ai prodotti connessi all'energia.



## DÉCLARATION DE CONFORMITÉ

Cet appareil est conforme à la Directive Basse Tension 2014/35/CE, la directive Compatibilité électromagnétique 2014/30/UE, la directive 2015/863/UE relative à la limitation de l'utilisation de certaines substances dangereuses dans les équipements et la directive 2009/125/CE électriques et électroniques sur les exigences en matière d'éco conception applicables aux produits liés à l'énergie.



## KONFORMITÄTSERKLÄRUNG

Dieses Gerät entspricht die 2014/35/EG Niederspannungs Richtlinie, die 2014/30/EU Elektromagnetische Verträglichkeit Richtlinie, die 2015/863/EU Richtlinie auf die Beschränkung der Verwendung bestimmter gefährlicher Stoffe in Elektro- und Elektronikgeräten und die 2009/125/CE Richtlinie auf die die Ökodesign-Anforderungen für energieverbrauchsrelevante Produkte.





Este símbolo significa que, si desea deshacerse del producto, una vez transcurrida la vida del mismo, debe depositarlo por los medios adecuados a manos de un gestor de residuos autorizado para la recogida selectiva de Residuos de Aparatos Eléctricos y Electrónicos (RAEE).



**Importado por:**

Sanysan Appliances S.L, NIF: B98753056,  
C/ Barcas 2, 2  
46002 Valencia, España  
Producto fabricado en P.R.C - Diseñado por  
SOGO basada en las normas de calidad  
europeas  
Servicio postventa: [www.sogosat.com](http://www.sogosat.com)  
[sogosat@sogosat.com](mailto:sogosat@sogosat.com) / 0034 902 222 161

Este símbolo significa que se desejar desfazer-se do produto depois de terminada a sua vida útil, deve entregá-lo através dos meios adequados ao cuidado de um gestor de resíduos autorizado para a recolha selectiva de Resíduos de Equipamentos Eléctricos e Electrónicos (REEE).



**Importado por:**

Sanysan Appliances S.L, NIF: B98753056,  
C/ Barcas 2, 2  
46002 Valencia, Espanha  
Produto fabricado em P.R.C - projetado pelo  
SOGO com base nas normas de qualidade  
europeias.  
Serviço pós-venda: [www.sogosat.com](http://www.sogosat.com) /  
[sogosat@sogosat.com](mailto:sogosat@sogosat.com) / 0034 902 222 161

This symbol means that in case you wish to dispose of the product once its working life has ended, take it to an authorised waste agent for the selective collection of waste electrical and electronic equipment (WEEE).



**Imported by:**

Sanysan Appliances S.L, NIF: B98753056,  
C/ Barcas 2, 2  
46002 Valencia, Spain  
Product made in P.R.C. – Designed by  
SOGO based on the European Quality  
Standards  
Customer Service: [www.sogosat.com](http://www.sogosat.com) /  
[sogosat@sogosat.com](mailto:sogosat@sogosat.com) / 0034 902 222 161

Questo simbolo indica che nel caso in qui si desidera smaltire il prodotto una volta la sua vita lavorativa è finite si dovrebbe prendere ad un agente autorizzato di rifiuti per la raccolta selettiva di apparecchi elettriche ed elettroniche (WEEE).



**Importato da:**

Sanysan Appliances S.L, NIF: B98753056,  
C/ Barcas 2, 2  
46002 Valencia, Espanha  
Produto fatto a P.R.C - Disegnato da SOGO  
in base alla Norme di Qualità Europea  
Servizio al cliente: [www.sogosat.com](http://www.sogosat.com) /  
[sogosat@sogosat.com](mailto:sogosat@sogosat.com) / 0034 902 222 161

Ce symbole signifie que si vous souhaitez vous défaire du produit, une fois que celui-ci n'est plus utilisable, remettez-le, suivant la méthode appropriée, à un gestionnaire de déchets d'équipements électriques et électroniques (DEEE).



**Importé par:**

Sanysan Appliances S.L, NIF: B98753056,  
C/ Barcas 2, 2  
46002 Valencia, Espagne  
Produit fabriqué en P.R.C - Conçu par  
SOGO sur la base des normes de qualité  
européennes.  
Service après-vente: [www.sogosat.com](http://www.sogosat.com) /  
[sogosat@sogosat.com](mailto:sogosat@sogosat.com) / 0034 902 222 161

Dieses Symbol bedeutet, dass für den Fall, möchten Sie das Produkt entsorgen, sobald seine Lebensdauer beendet ist, sollen Sie sich an einen autorisierten Abfallmittel wenden, für die Abfällen von Elektro- und Elektronikgeräten selektive Sammlung (WEEE).



**Importiert durch:**

Sanysan Appliances S.L, NIF: B98753056,  
C/ Barcas 2, 2  
46002 Valencia, Spain  
Produkt gemacht in P.R.C. -Entworfen von  
Sogo auf der Grundlage der europäischen  
Qualitätsstandards  
Kundendienst: [www.sogosat.com](http://www.sogosat.com) /  
[sogosat@sogosat.com](mailto:sogosat@sogosat.com) / 0034 902 222 161



# SOGO<sup>®</sup>

Human Technology

ref. SS-5150

