

SOGO®

Human Technology

manual de instrucciones / instructions for use
mode d'emploi / manual de instruções
gebrauchsanweisung / manuale d'istruzioni



TOSTADORA PLANA DE PAN 4 REBANADAS
4 SLICE FLAT BREAD TOASTER
GRILLE-PAIN FLAT 4 TRANCHES
TORRADEIRA PLANA PARA 4 FATIAS
FLADENBROTTOASTER MIT 4 SCHEIBEN
TOSTAPANE 4 FETTE PER PANE

Precaución: lea y conserve estas importantes instrucciones
Caution: please read and preserve these important instructions

ref. SS-5313



IMPORTANTE:

- 1. Lea siempre el libro de instrucciones con atención antes de usarlo.**
- 2. Este manual se puede descargar desde nuestro sitio web, www.sogo.com**
- 3. Guarde estas instrucciones para futuras consultas.**

INSTRUCCIONES DE SEGURIDAD PARA EL USUARIO

- El aparato debe ser utilizado solo para el fin por el que ha sido fabricado.
- Antes de enchufarlo compruebe que la corriente cuadra con el voltaje del aparato (220 - 240V).
- No sumerja el aparato en agua o cualquier otro líquido. Si accidentalmente se mojan el aparato o el enchufe desconéctelo inmediatamente y llévelo a que un electricista lo compruebe antes de usarlo nuevamente. Nunca intente abrir el aparato.
- Tenga cuidado por que el grill superior se calentará mucho durante su uso.
- No use el aparato con las manos húmedas, en un suelo mojado o cuando el aparato esté también mojado.
- No toque el cable con las manos mojadas o húmedas.
- Si el cable está dañado debe ser sustituido por el fabricante o su agente o cualquier persona similar y cualificada.
- No utilice el aparato si se ha caído o ha sido dañado de cualquier otra forma o bien si el

cable o el enchufe están estropeados. En caso de avería contacte con el fabricante o con el departamento del cliente o lleve el aparato a una tienda especializada en estas reparaciones.

- Nunca intente reparar el aparato usted mismo.
- No deje el cable descansar sobre puntas afiladas y manténgalo lejos de objetos calientes o llamas (hornos de gas).
Desenchufe el cable tirando del enchufe nunca del cable.
- Coloque el aparato en un nivel firme y resistente al calor, alejado de las llamas.
- Este aparato no es apto para uso comercial.
- No utilice el aparato al aire libre.
- Nunca deje el aparato desatendido mientras esté funcionando.
- Mantenga el aparato fuera del alcance de los niños.
- Siempre retire el cable del enchufe cuando el aparato no esté encendido o en uso y siempre antes de que vaya a limpiarlo.
- Nunca use el cable para llevar o tirar del aparato.
- No use rebanadas de pan envueltas en papel de aluminio o plástico.
- No conecte el tostador a un temporizador o a un sistema de control remoto.
- Este aparato no está pensado para ser utilizado por personas con capacidades físicas, sensoriales o mentales reducidas, o falta de experiencia y conocimiento, a menos que sean supervisados o instruidos acerca del uso del aparato por una persona responsable

de su seguridad.

- Los niños deben ser supervisados para asegurarse de que no jueguen con el aparato.
- El pan puede inflamarse. No use este tostador cerca de materiales combustibles como cortinas y similares.
- Este aparato puede ser utilizado por niños de 8 años o más que hayan recibido supervisión o instrucciones relativas al uso del aparato de una manera segura físicas, sensoriales o mentales y comprender los riesgos involucrados. Los niños no deben jugar con el aparato. Limpieza y mantenimiento de usuarios no serán hechos por niños de menos de 8 años y sin supervisión.
- Mantenga el aparato y el cable fuera del alcance de los niños de menos de 8 años.
- No ubique el aparato sobre superficies calientes, como placas de cocción, quemadores de gas, hornos o similares.
- **ADVERTENCIA:** Para evitar un sobrecalentamiento, no cubra el aparato.
- No utilice ni guarde el aparato en el exterior.
- Si se rompe alguna de las cubiertas del aparato, desconecte inmediatamente el aparato de la red para evitar la posibilidad de una descarga eléctrica.
- La temperatura de las superficies accesibles puede ser elevada cuando el aparato está en uso.
- Ponga el aparato sobre una superficie horizontal, plana y estable.
- Asegúrese de que el voltaje indicado en la placa de características coincida con el voltaje del tomacorriente de pared principal antes de

enchufar el aparato.

- Acoplar el aparato a una conexión a tierra soportando un mínimo de 10 amperes.
- No mueva el aparato mientras este en uso.
- No ubique el aparato sobre superficies calientes, como placas de cocción, quemadores de gas, hornos o similares.
- No almacene, ni transporte el aparato si todavía está caliente.
- Nunca deje el aparato desatendido mientras esté en uso.
- Este aparato está diseñado para ser utilizado en aplicaciones domésticas y similares, como
 - Áreas de cocina para el personal en tiendas, oficinas y otros entornos de trabajo;
 - Casas rurales y por clientes en hoteles, moteles y otros entornos de tipo residencial;
 - Entornos tipo alojamiento y desayuno;
 - Catering y aplicaciones similares no minoristas.



**ADVERTENCIA:
SUPERFICIE CALIENTE.**

La rejilla del tostador puede alcanzar altas temperaturas cuando el tostador está en funcionamiento. Los paneles metálicos del aparato también pueden calentarse.

COMPONENTES PRINCIPALES

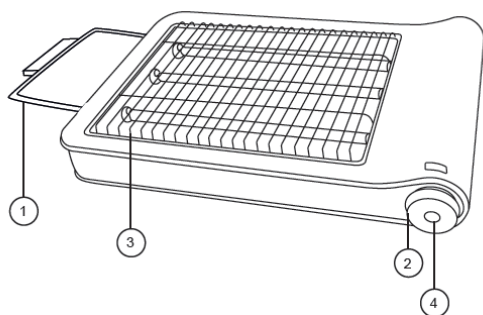

1. Bandeja recogedora de migas
2. Control 6 niveles de tostado
3. Parrilla del tostador
4. Botón de encendido y apagado (ON/OFF)

INSTRUCCIONES DE USO

- Este aparato ha sido diseñado para tostar y calentar pan. No lo utilice para cocinar ningún otro alimento. Retire completamente todos los elementos que se encuentran dentro o fuera del aparato que sirvieron para su transporte y embalaje.
- Coloque correctamente la bandeja recogemigas. Nunca utilice el tostador sin colocar correctamente la bandeja recogemigas.
- Antes de utilizar el tostador por primera vez, póngalo a funcionar sin pan durante unos minutos. Es normal que produzca un poco de humo al principio.

1. Enchufe la clavija a la red.
2. Coloque las rebanadas de pan sobre la parrilla de tostado (4).
 - NO unte las rebanadas con aceite o mantequilla para tostarlo.
 - NO cubra completamente la parrilla de tostado con pan, deje espacios libres entre las rebanadas.
3. Seleccione el tiempo de tostado girando el mando (7) (tiempo máximo: 3 minutos).
 - El tiempo de tostado depende del tipo de pan (congelado, seco o del día) y de su espesor.
4. Presione el botón de encendido / apagado (6).
 - El piloto luminoso se iluminará.
5. Voltee manualmente la rebanada de pan cuando vea que se ha tostado por una cara.
6. El proceso de tostado finalizará automáticamente cuando se agote el tiempo de tostado, aunque si lo desea puede detenerlo anticipadamente colocando el interruptor (6) en la posición de apagado (O).
 - El piloto luminoso se apagará y el aparato se desconectará

MANTENIMIENTO Y LIMPIEZA

- Limpie el aparato antes del primer uso, inmediatamente después de cada uso y tras un largo periodo de tiempo sin usar.
- Antes de limpiar el tostador, asegúrese de que esta desenchufado de la red y completamente frío.

1. Limpie el cuerpo exterior del aparato y la parrilla de tostador con un paño húmedo.
2. Extraiga la bandeja recogemigas tirando de ella hacia afuera (fig. 1) y limpie las migas, restos de pan, etc.
 - Manipule la bandeja recogemigas únicamente a través de su tirador.
3. Coloque de nuevo la bandeja y asegúrese de que queda colocada correctamente.
4. Para guardar el aparato, recoja el cable de alimentación enrollándolo en el soporte situado en la base.
5. Desconectar el aparato de la red y dejar que se enfríe antes de realizar cualquier tarea de limpieza.
6. Limpiar el equipo con un paño húmedo con unas gotas de detergente y luego secar.

ADVERTENCIAS

- No utilice disolventes, ni productos con un pH ácido o base, tales como lejía, o productos abrasivos, para limpiar el aparato.
- Nunca sumerja el aparato en agua o en ningún otro líquido o colóquelo bajo agua corriente.
- Es aconsejable limpiar el aparato regularmente y retirar cualquier resto de alimentos.

ESPECIFICACIONES TÉCNICAS

Modelo: SS-5313
Voltaje y frecuencia: 220V-240V~50-60Hz
Potencia: 900W

IMPORTANT:

- 1. Always read the instruction book carefully before use.**
- 2 This manual can be downloaded from our website, www.sogo.com**
- 3. Save these instructions for future reference.**

SAFETY INSTRUCTIONS FOR USER

- The appliance may be used only for its intended purpose.
- Before plugging in the appliance, check that the current and power match those given on the rating plates.
- Do not immerse the appliance in water or any other liquid. If the appliance or plug should accidentally become wet, disconnect the power immediately and have the appliance checked by an electrician before using it again. Never attempt to open the appliance yourself.
- Be careful, the top grill will become very hot during use.
- Do not use the appliance with wet hands, on a damp floor or when the appliance itself is wet.
- Do not touch the plug with wet or damp hands.
- If the power cord is damaged, it must be replaced by the manufacturer or its service agent or a similarly qualified person.
- Do not use the appliance if it has been dropped or otherwise damaged or if the cable or plug are damaged. In the case of damage, contact our customer support department or take the appliance to an electrical repair shop

- for examination and repair if necessary.
- Never attempt to repair the appliance yourself.
 - Do not allow the cable to hang over sharp edges and keep it well away from hot objects and naked flames (e.g. Gas oven). Remove the plug from socket only by pulling on the plug, never on the cord.
 - Set the appliance on a firm, level and heatproof surface away from naked flames.
 - This appliance is not suitable for commercial use.
 - Do not use the appliance outdoors.
 - Never leave the appliance unattended while it is in use.
 - Keep the appliance out of the reach of children.
 - Always remove the plug from the socket when the appliance is not in use, and each time before it is cleaned.
 - Never use the cable to carry the appliance.
 - Do not use bread slices which are wrapped in aluminum or plastic foil.
 - The appliance is not intended to be operated by means of an external timer or a separate remote control system.
 - This appliance is not intended for use by persons with reduced physical, sensory or mental capabilities, or lack of experience and knowledge, unless they have been given supervision or instruction concerning use of the appliance by a person responsible for their safety.
 - Children should be supervised to ensure that they do not play with the appliance

- The bread can ignite, so the bread toaster should not be used in the proximity of or under combustible material, such as curtains
- This appliance can be used by children aged from 8 years and above if they have been given supervision or instruction concerning use of the appliance in a safe way and understand the hazards involved. Children shall not play with the appliance. Cleaning and user maintenance shall not be made by children unless they are older than 8 years and supervised.
- Keep the appliance and its cord out of reach of children aged less than 8 years.
- Do not place the appliance on hot surfaces, such as hot plates, gas burners, ovens or the like.
- **WARNING:** To avoid overheating, do not cover the appliance.
- Do not use or store the appliance outside.
- If any of the covers of the appliance is broken, immediately disconnect the appliance from the mains to avoid the possibility of electric shock.
- The temperature of accessible surfaces can be high when the appliance is in use.
- Place the appliance on a horizontal, flat and stable surface.
- Make sure that the voltage indicated on the rating plate matches the voltage of the main wall outlet before plugging in the appliance.
- Connect the appliance to an earth connection supporting a minimum of 10 amperes.
- Do not move the appliance while it is in use.
- Do not place the appliance on hot surfaces,

such as hot plates, gas burners, ovens or the like.

- Do not store or transport the appliance if it is still hot.
- Never leave the appliance unattended while it is in use.
- This Appliance is intended to be used in household and similar application such as:
 - Staff kitchen área in shops, offices and other working environments;
 - Farm Houses;
 - By clients in hotels, motels and other residential type environments;
 - Bed and breakfast type environments.



CAUTION: HOT SURFACE

The toaster grill may reach a high temperature when the appliance is operating. The temperature of the metal panels on the main body can also get hot.

MAIN COMPONENTS

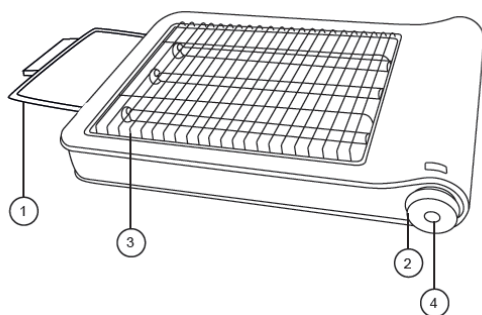

1. Crumb tray
2. Toasting 6 levels control
3. Toaster grill
4. ON/OFF switch with pilot light

HOW TO USE

- Place your toaster on a flat, dry, stable surface.
 - This appliance is designed to toast and heat bread. Do not use it to cook any other food.
 - Completely remove all elements from inside or outside the appliance that were used for packing and transport.
 - Install the crumb tray correctly. Never use the toaster without having correctly installed the crumb tray.
 - Before using the toaster for the first time, turn it on without bread for a few minutes. It is normal for it to give off a little smoke at the start.
1. Plug it into the mains.
 2. Put slices of bread on the toaster grill (4).
 - DO NOT spread oil or butter on slices of bread before toasting.
 - DO NOT cover the toaster grill completely with bread. Leave spaces between slices.
 3. Choose the toasting time by turning the control (7) (maximum time: 3 minutes). Toasting time depends on the type of bread (frozen, dry or fresh) and on the thickness.
 4. Press the on / off button (6).
 - The pilot light will turn on.
 5. Turn the slice of bread over manually when it is toasted on one side.
 6. The toasting process will end automatically at the end of the toasting time, although you can stop it early by pressing the switch (6) and leaving it in the OFF position (O).
 - The pilot light will go out and the toaster will switch itself off.

CLEANING AND CARE

- Clean the appliance before using it for the first time, immediately after each use and after not using it for a long period of time.
 - Before cleaning the toaster, make sure it is unplugged from the mains and completely cold.
1. Clean the outside of the appliance and toaster grill with a damp cloth.
 2. Pull out the crumb tray (fig. 1) to remove crumbs, bits of bread, etc.
 - Always use the grip to pull out the crumb tray.
 3. Place the tray back in place and ensure it is placed correctly.
 4. To store the appliance, store the power cord by winding it around the support located on the base.
 5. Disconnect the appliance from the mains and let it cool down before carrying out any cleaning task.
 6. Clean the equipment with a damp cloth with a few drops of detergent and then dry.

WARNINGS

- Do not use solvents, or products with an acidic or base pH, such as bleach, or abrasive products, to clean the appliance.
- Never immerse the appliance in water or any other liquid or place it under running water.
- It is advisable to clean the appliance regularly and remove any remaining food.

TECHNICAL SPECIFICATION:

Model: SS-5313
Voltage / Frequency: 220-240V~ 50-60Hz
Power: 900W

IMPORTANT:

- 1. Lisez toujours attentivement le manuel d'instructions avant utilisation.**
- 2. Ce manuel peut être téléchargé à partir de notre site Web, www.sogo.com**
- 3. Conservez ces instructions pour référence ultérieure.**

CONSIGNES DE SÉCURITÉ POUR L'UTILISATEUR

- L'appareil peut être utilisé uniquement pour l'usage prévu.
- Avant de brancher l'appareil, vérifiez que le courant et la puissance correspondent à ceux donnés sur les plaques signalétiques.
- Ne plongez jamais l'appareil dans l'eau ou dans tout autre liquide. Si l'appareil ou le bouchon doit accidentellement être mouillé, débranchez immédiatement l'alimentation et avoir l'appareil vérifiée par un électricien avant de l'utiliser à nouveau. Ne jamais tenter d'ouvrir l'appareil vous-même.
- Soyez prudent, car la grille supérieure va devenir très chaude pendant l'utilisation.
- N'utilisez pas l'appareil avec des mains mouillées, sur un sol humide ou lorsque l'appareil lui-même est humide.
- Ne pas toucher le bouchon avec wet ou ampt mains.
- Si le cordon d'alimentation est endommagé, il doit être remplacé par le fabricant ou son agent de service ou une même personne qualifiée.
- N'utilisez pas l'appareil s'il est tombé ou a été

endommagé ou si le câble ou la fiche sont endommagés. Dans le cas des dommages, contactez notre service d'assistance client ou confiez l'appareil à un atelier de réparation pour examen et réparer si nécessaire.

- Ne jamais tenter de réparer l'appareil vous-même.
- Ne pas laisser le câble pendre les bords tranchants et la garder bien à l'écart des objets chauds et de flammes nues (par ex. Four à gaz). Déposer le bouchon de la prise uniquement en tirant sur le connecteur, jamais sur le cordon.
- Réglez l'appareil sur une ferme, niveau et thermorésistante surface pas approcher de flammes nues.
- Cet appareil ne convient pas pour une utilisation commerciale.
- N'utilisez pas l'appareil à l'extérieur.
- Ne jamais laisser l'appareil sans surveillance pendant qu'elle est en cours d'utilisation.
- Tenez l'appareil hors de portée des enfants.
- Toujours retirer la fiche de la prise lorsque l'appareil n'est pas en cours d'utilisation, et à chaque fois avant de le nettoyer.
- Ne jamais utiliser le câble à transporter l'appareil.
- Ne pas utiliser tranches de pain qui sont enveloppés de film plastique ou aluminium.
- L'appareil n'est pas destiné à être exploité au moyen d'un minuteur externe ou un système de contrôle séparé.
- Cet appareil n'est pas destiné à être utilisé par des personnes avec capacités physiques, sensorielles ou intellectuelles sont réduites, ou par des personnes manquant d'expérience ou de connaissances, à moins qu'ils ont été

surveillés ou instructions quant à l'utilisation de l'appareil par une personne responsable de leur sécurité.

- Les enfants doivent être surveillés afin de s'assurer qu'ils ne jouent pas avec l'appareil.
- Le pain peut s'enflammer, de sorte que le grille-pain ne devrait être utilisé à proximité ou sous matières combustibles, comme des rideaux
- Cet appareil peut être utilisé par des enfants âgés de 8 ans et plus et les personnes dont les capacités physiques, sensorielles ou mentales ou manquant d'expérience et de connaissances si elles ont été formées et encadrées pour l'utilisation de cet appareil en toute sécurité et de comprendre les dangers impliqués. Les enfants ne doivent pas jouer avec l'appareil. Nettoyage et entretien de l'utilisateur ne sont pas fabriqués par des enfants, sauf se ils sont âgés de plus de 8 ans et supervisé.
- Gardez l'appareil et son cordon hors de portée des enfants âgés de moins de 8 ans.
- Ne placez pas l'appareil sur des surfaces chaudes, telles que des plaques chauffantes, des brûleurs à gaz, des fours ou autres.
- **AVERTISSEMENT:** pour éviter la surchauffe, ne couvrez pas l'appareil.
- N'utilisez pas et ne stockez pas l'appareil à l'extérieur.
- Si l'un des couvercles de l'appareil est cassé, débranchez immédiatement l'appareil du secteur pour éviter tout risque d'électrocution.
- La température des surfaces accessibles peut être élevée lorsque l'appareil est en cours d'utilisation.

- Placez l'appareil sur une surface horizontale, plane et stable.
- Assurez-vous que la tension indiquée sur la plaque signalétique correspond à la tension de la prise murale principale avant de brancher l'appareil.
- Connectez l'appareil à une prise de terre supportant un minimum de 10 ampères.
- Ne déplacez pas l'appareil pendant son utilisation.
- Ne placez pas l'appareil sur des surfaces chaudes, telles que des plaques chauffantes, des brûleurs à gaz, des fours ou autres.
- Ne stockez pas et ne transportez pas l'appareil s'il est encore chaud.
- Ne laissez jamais l'appareil sans surveillance pendant son utilisation.
- Cet appareil est destiné à être utilisé dans des applications domestiques et similaires telles que
 - Cuisine du personnel dans les magasins, bureaux et au-tres environnements de travail;
 - Fermes et par les clients dans les hôtels, motels et autres environnements de type résidentiel;
 - Environnements de type Bed & Breakfast;
 - Restauration et applications similaires non commerciales.



ATTENTION: SURFACE CHAUDE

Le grille-pain grill peut atteindre une température élevée lorsque l'appareil est en fonctionnement. La température des panneaux métalliques sur le corps principal peut également être très chaud.

PRINCIPAUX COMPOSANTS

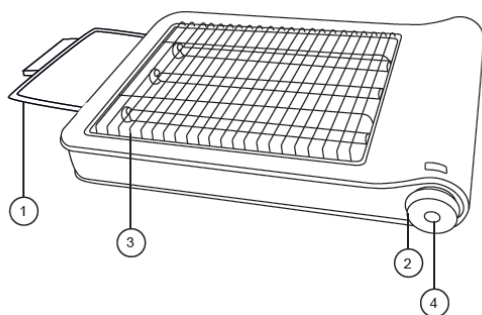

1. Ramasse-miettes
2. Contrôle des 6 niveaux de grillage
3. Grille-pain grill
4. Interrupteur marche/arrêt avec voyant pilote

COMMENT UTILISER

- Cet appareil est conçu pour des toasts et de la chaleur du pain. Ne pas l'utiliser pour cuire d'autres aliments.
- Supprimer complètement tous les éléments de l'intérieur ou à l'extérieur de l'appareil qui ont été utilisés pour l'emballage et le transport.
- Installer le tiroir ramasse-miettes correctement. Ne jamais utiliser le grille-pain sans avoir correctement installé le ramasse-miettes coulissant.
- Avant d'utiliser le grille-pain pour la première fois, le mettre en marche sans pain pendant quelques minutes. Il est normal qu'en donnant un peu de fumée au début.

1. Branchez-le sur le secteur.
2. Mettre tranches de pain dans le grille-pain grill (4).
 - Ne pas répandre d'huile ou de beurre sur les tranches de pain avant le grillage.
 - NE PAS couvrir le grille-pain grill complètement avec du pain. Laissez des espaces entre les coupes.
3. Choisissez le temps de brunissage en tournant la commande (7) (temps maximum : 3 minutes). Temps de brunissage dépend du type de pain (congelés, sec ou frais) et de l'épaisseur.
4. Appuyez sur le bouton marche / arrêt (6)
 - Le témoin lumineux s'allume.
5. Tournez la tranche de pain manuellement lorsqu'il est grillé sur un côté.
6. Le brunissage prend fin automatiquement à la fin du temps de brunissage, même si vous pouvez l'arrêter en appuyant sur le contacteur (6) et le laisser en position arrêt (O).
 - Le voyant lumineux s'éteint et le grille-pain s'éteint.

LE NETTOYAGE ET LES SOINS

- Nettoyez l'appareil avant de l'utiliser pour la première fois, immédiatement après chaque utilisation et après ne pas l'utiliser pendant une longue période de temps.
- Avant de nettoyer le grille-pain, assurez-vous qu'il est débranché de la prise secteur et complètement froid.

1. Nettoyez l'extérieur de l'appareil et d'un grillepain grill avec un chiffon humide.
2. Retirez le ramasse-miettes (fig. 1) Pour retirer les miettes, des miettes de pain, etc.
- Utilisez toujours la poignée pour extraire le ramasse-miettes coulissant.
3. Placez le bac en place et s'assurer qu'il est placé correctement.
4. Pour ranger l'appareil, ranger le cordon d'alimentation en l'enroulant autour du support situé sur le socle.
5. Débranchez l'appareil du secteur et laissez-le refroidir avant d'effectuer toute tâche de nettoyage.
6. Nettoyez l'équipement avec un chiffon humide avec quelques gouttes de détergent, puis séchez.

MISES EN GARDE

- N'utilisez pas de solvants ou de produits à pH acide ou basique, tels que l'eau de Javel ou des produits abrasifs, pour nettoyer l'appareil.
- Ne plongez jamais l'appareil dans l'eau ou tout autre liquide et ne le placez jamais sous l'eau courante.
- Il est conseillé de nettoyer régulièrement l'appareil et de retirer les restes de nourriture.

SPÉCIFICATIONS TECHNIQUES:

Modèle: SS-5313

Tension / fréquence: 220-240V~ 50-60Hz

Alimentation: 900W

IMPORTANTE:

- 1. Sempre leia o livro de instruções cuidadosamente antes de usar.**
- 2. Este manual pode ser baixado de nosso site, www.sogo.com**
- 3. Guarde essas instruções para referência futura.**

INSTRUÇÕES DE SEGURANÇA PARA O USUÁRIO

- O aparelho pode ser usado apenas para o fim a que se destina.
- Antes de ligar o aparelho, verifique se a corrente e potência com os indicados para a classificação das placas.
- Não deixe o aparelho na água ou em qualquer outro líquido. Se o aparelho ou ligue, acidentalmente, se tornam úmido, desligue a energia imediatamente e ter o aparelho controlado por um electricista antes de usá-lo novamente. Nunca tente abrir o aparelho sozinho.
- Tome cuidado, pois a grelha superior vai ficar muito quente durante o uso.
- Não utilize o aparelho com as mãos úmidas, sobre um piso úmido ou quando o próprio aparelho está molhado.
- Não toque o bujão com piso molhado ou bata com as mãos.
- Se o cabo de alimentação estiver danificado, ele deve ser substituído pelo fabricante ou pelo seu agente de serviço ou uma mesma pessoa qualificada.

- Não utilize o aparelho se tiver caído ou danificado de qualquer outra forma ou se o cabo ou a ficha estão danificados. No caso de danos, entre em contato com o nosso departamento de suporte ao cliente ou tirar o aparelho para e reparar, se necessário.
- Nunca tente consertar o aparelho.
- Não deixe o cabo para pendurar sobre bordas afiadas e mantê-lo bem longe de objetos quentes e chamas (p. ex. Gás forno). Retire o plugue da tomada apenas por puxar a tomada, nunca sobre o cabo.
- Coloque o aparelho sobre uma empresa, o nível e resistência térmica superfície longe de chamas.
- Este aparelho não é adequado para uso comercial.
- Não utilize o aparelho no exterior.
- Nunca deixe o aparelho sozinho enquanto ela estiver em uso.
- Mantenha o aparelho fora do alcance das crianças.
- Sempre retire o plugue da tomada quando o aparelho não estiver em uso, e a cada momento antes que ela seja limpa.
- Nunca use o cabo para transportar o aparelho.
- Não use fatias de pão que são enrolados em alumínio ou plástico.
- O aparelho não se destina a ser operado por meio de um temporizador externo ou um sistema de controle remoto separado.
- Este aparelho não é destinado ao uso por pessoas com capacidades físicas, sensoriais ou mentais reduzidas, ou a falta de experiência

e conhecimento, a não ser que eles tenham sido dada supervisão ou instruções sobre o uso do aparelho por uma pessoa responsável por sua segurança.

- As crianças devem ser supervisionadas para garantir que eles não brincam com o aparelho.
- O pão pode incendiar-se, portanto, o pão torradeira não deve ser usado nas proximidades ou em materiais combustíveis, tais como cortinas.
- Este aparelho pode ser usado por crianças de 8 anos ou mais se tiverem recebido supervisão ou instruções relativas à utilização do aparelho de forma segura e compreender os perigos envolvido. As crianças não devem brincar com o aparelho. Limpeza e manutenção do usuário não deve ser feito por crianças, a menos que eles são mais velhos do que 8 anos e supervisionados.
- Mantenha o aparelho e seu cabo fora do alcance de crianças com menos de 8 anos.
- Não coloque o aparelho sobre superfícies quentes, como placas quentes, queimadores a gás, fornos ou semelhantes.
- **AVISO:** Para evitar o superaquecimento, não cubra o aparelho.
- Não use ou guarde o aparelho no exterior.
- Se alguma das tampas do aparelho se partir, desligue imediatamente o aparelho da corrente para evitar a possibilidade de choque eléctrico.
- A temperatura das superfícies acessíveis pode ser elevada quando o aparelho está a ser utilizado.
- Coloque o aparelho sobre uma superfície

horizontal, plana e estável.

- Certifique-se de que a voltagem indicada na placa de identificação corresponde à voltagem da tomada principal antes de conectar o aparelho.
- Ligue o aparelho a uma ligação à terra que suporte um mínimo de 10 amperes.
- Não mova o aparelho enquanto ele estiver em uso.
- Não coloque o aparelho sobre superfícies quentes, como placas quentes, queimadores a gás, fornos ou semelhantes.
- Não guarde ou transporte o aparelho se ainda estiver quente.
- Nunca deixe o aparelho sem vigilância enquanto estiver em uso.

Este aparelho se destina a ser usado em aplicações domésticas e semelhantes, como

- Áreas de cozinha para funcionários em lojas, escritórios e outros ambientes de trabalho;
- Casas de fazenda e por clientes em hotéis, motéis e outros ambientes de tipo residencial;
- Ambientes do tipo bed and breakfast;
- Catering e aplicações similares de não varejo.



CUIDADO: SUPERFÍCIE QUENTE

Da torradeira grill pode atingir uma temperatura elevada quando o aparelho está em funcionamento.

A temperatura dos painéis metálicos no corpo principal também pode ficar quente.

PRINCIPAIS COMPONENTES

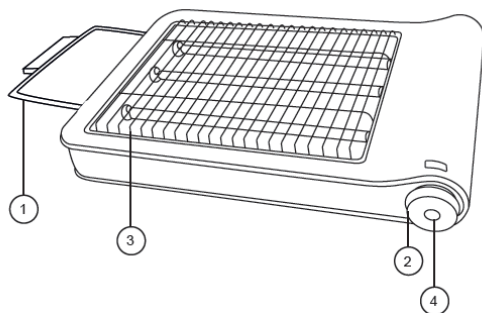

1. Tabuleiro das migalhas
2. Controle de 6 níveis de tostagem
3. Torradeira grill
4. Interruptor de ligar/desligar com luz piloto

COMO USAR

- Este aparelho foi projetado para um brinde e aquecer pão. Não use para cozinhar qualquer outro alimento.
 - Remover completamente todos os elementos de dentro ou fora do aparelho que foram utilizados para o acondicionamento e transporte.
 - Instale a bandeja de resíduos corretamente. Nunca use a torradeira sem ter instalado corretamente a bandeja de resíduos
 - Antes de usar a torradeira para a primeira vez, ligue-a sem pão durante alguns minutos. É normal para que possa dar um pouco de fumaça no início.
1. Ligue-o a a tomada eléctrica.
 2. Coloque as fatias de pão na torradeira grill (4).
 - NÃO espalhar o óleo ou a manteiga nas fatias de pão para tostar.
 - NÃO cobrir a torradeira grill completamente com o pão. Deixe os espaços entre as fatias.
 3. Escolha o tempo de tostagem, rodando o comando (7) (tempo máximo: 3 minutos). Para torrar depende do tipo de pão (congelados, secos ou frescos) e a espessura.
 4. Pressione o botão liga / desliga (6).
 - A luz piloto irá ligar.
 5. Vire as fatias de pão sobre manualmente quando é torrado em um lado.
 6. O processo de torragem terminará automaticamente no final do tempo de tostagem, embora você possa parar mais cedo, pressionando o interruptor (6) e deixando-o na posição OFF (S).
 - A luz piloto apaga-se e o aparelho desligase automaticamente.

LIMPEZA E CUIDADOS

- Limpe o aparelho antes de usá-lo pela primeira vez, imediatamente após cada utilização e depois de não usá-lo por um longo período de tempo.
 - Antes de limpar a torradeira, certifique-se de que ele esteja desconectado da rede eléctrica e completamente frio.
1. Limpe a parte externa do aparelho e torradeira grill com um pano húmido.
 2. Puxe a bandeja de resíduos (fig. 1) Para remover os resíduos, pedaços de pão, etc.
 - Sempre utilize a alça para puxar a bandeja de resíduos
 3. Coloque a bandeja de volta no lugar e garantir que ele está colocado corretamente.
 4. Para armazenar o aparelho, guarde o cabo de alimentação, enrolando-o em volta do suporte localizado na base.
 5. Desligue o aparelho da rede e deixe-o arrefecer antes de iniciar qualquer tarefa de limpeza.
 6. Limpe o equipamento com um pano úmido com algumas gotas de detergente e seque.

AVISOS

- Não use solventes ou produtos com pH ácido ou básico, como lixívia ou produtos abrasivos, para limpar o aparelho.
- Nunca mergulhe o aparelho em água ou qualquer outro líquido, nem o coloque sob água corrente.
- É aconselhável limpar o aparelho regularmente e retirar os restos de alimentos.

ESPECIFICAÇÃO TÉCNICA:

Modelo: SS-5313

Tensão/frequência: 220 - 240V~ 50-60Hz

Potência: 900W

WICHTIG:

- 1. Lesen Sie die Bedienungsanleitung vor Gebrauch immer sorgfältig durch.**
- 2. Dieses Handbuch kann von unserer Website www.sogo.com heruntergeladen werden**
- 3. Bewahren Sie diese Anweisungen zum späteren Nachschlagen auf**

SICHERHEITSHINWEISE FÜR DEN BENUTZER

- Das Gerät darf nur für den vorgesehenen Zweck verwendet werden.
- Bevor Sie das Gerät einstecken, prüfen Sie, ob der Strom und die Leistung mit denen auf den Typenschildern übereinstimmen.
- Tauchen Sie das Gerät nicht in Wasser oder andere Flüssigkeiten. Sollte das Gerät oder der Stecker versehentlich nass werden, schalten Sie sofort die Stromversorgung aus und lassen Sie das Gerät von einem Elektriker überprüfen, bevor Sie es erneut verwenden. Versuchen Sie niemals, das Gerät selbst zu öffnen.
- Seien Sie vorsichtig, der obere Grill wird während des Gebrauchs sehr heiß.
- Benutzen Sie das Gerät nicht mit nassen Händen, auf einem feuchten Boden oder wenn das Gerät selbst nass ist.
- Berühren Sie den Stecker nicht mit nassen oder stopfenden Händen.
- Wenn das Netzkabel beschädigt ist, muss es vom Hersteller oder seinem Kundendienst oder einer ähnlich qualifizierten Person ersetzt werden.
- Verwenden Sie das Gerät nicht, wenn es

heruntergefallen ist oder anderweitig beschädigt wurde oder wenn Kabel oder Stecker beschädigt sind. Im Schadensfall wenden Sie sich bitte an unseren Kundendienst oder bringen Sie das Gerät zur Überprüfung und ggf. Reparatur in eine Elektrofachwerkstatt.

- Versuchen Sie niemals, das Gerät selbst zu reparieren.
- Lassen Sie das Kabel nicht über scharfe Kanten hängen und halten Sie es von heißen Gegenständen und offenen Flammen fern (z. B. Gasofen). Ziehen Sie den Stecker aus der Steckdose, indem Sie nur am Stecker ziehen, niemals am Kabel.
- Stellen Sie das Gerät auf einer festen, ebenen und hitzebeständigen Oberfläche fern von offener Flamme.
- Dieses Gerät ist nicht für den gewerblichen Gebrauch geeignet.
- Benutzen Sie das Gerät nicht im Freien.
- Lassen Sie das Gerät während der Benutzung niemals unbeaufsichtigt.
- Bewahren Sie das Gerät außerhalb der Reichweite von Kindern auf.
- Ziehen Sie immer den Stecker aus der Steckdose, wenn das Gerät nicht benutzt wird und jedes Mal, bevor es gereinigt wird.
- Verwenden Sie das Kabel niemals um das Gerät zu tragen.
- Verwenden Sie keine Brotscheiben, die in Aluminium oder Plastikfolie eingewickelt sind.
- Das Gerät darf nicht über einen externen Timer oder ein separates Fernbedienungssystem betrieben werden.
- Dieses Gerät ist nicht für Personen (einschließlich

Kinder) mit eingeschränkten physischen, sensorischen oder geistigen Fähigkeiten oder Mangel an Erfahrung und Wissen, außer wenn sie Aufsicht oder Unterrichts in der Benutzung des Gerätes gegeben worden sind von einer Person, die für ihre Sicherheit verantwortlich ist.

- Kinder sollten beaufsichtigt werden, um sicherzustellen, dass sie nicht mit dem Gerät spielen.
- Das Brot kann sich entzünden, daher sollte der Brotröster nicht in der Nähe von oder unter brennbarem Material wie Vorhängen verwendet werden.
- Dieses Gerät kann von Kindern ab 8 Jahren verwendet werden, wenn diese auf eine sichere Weise beaufsichtigt oder unterrichtet wurden und die damit verbundenen Gefahren verstehen. Kinder dürfen nicht mit dem Gerät spielen. Reinigung und Wartung des Benutzers dürfen nicht von Kindern durchgeführt werden, die nicht älter als 8 Jahre sind und beaufsichtigt werden.
- Bewahren Sie das Gerät und seine Kabel außerhalb der Reichweite von Kindern unter 8 Jahren auf.
- Stellen Sie das Gerät nicht auf heiße Oberflächen wie Heizplatten, Gasbrenner, Öfen oder ähnliches.
- **WARNUNG:** Um eine Überhitzung zu vermeiden, decken Sie das Gerät nicht ab.
- Verwenden oder lagern Sie das Gerät nicht im Freien.
- Wenn eine der Abdeckungen des Geräts beschädigt ist, trennen Sie das Gerät sofort vom Stromnetz, um die Möglichkeit eines Stromschlags zu vermeiden.
- Die Temperatur zugänglicher Oberflächen kann hoch sein, wenn das Gerät verwendet wird.
- Stellen Sie das Gerät auf eine horizontale, flache und stabile Oberfläche.

- Stellen Sie sicher, dass die auf dem Typenschild angegebene Spannung mit der Spannung der Hauptsteckdose übereinstimmt, bevor Sie das Gerät anschließen.
- Schließen Sie das Gerät an einen Erdungsanschluss an, der mindestens 10 Ampere unterstützt.
- Bewegen Sie das Gerät nicht während des Betriebs.
- Stellen Sie das Gerät nicht auf heiße Oberflächen wie Heizplatten, Gasbrenner, Öfen oder ähnliches.
- Lagern oder transportieren Sie das Gerät nicht, wenn es noch heiß ist.
- Lassen Sie das Gerät niemals unbeaufsichtigt, während es in Betrieb ist.

Dieses Gerät ist für den Einsatz in Haushalten und ähnlichen Anwendungen wie z

- Personal Küchenbereiche in Geschäften, Büros und anderen Arbeitsumgebungen;
- Bauernhäuser und von Kunden in Hotels, Motels und anderen Wohnumgebungen;
- Bed & Breakfast-Umgebungen;
- Catering und ähnliche Anwendungen außerhalb des Einzelhandels.



VORSICHT: HEISSE OBERFLÄCHE

Der Toastergrill kann eine hohe Temperatur erreichen, wenn das Gerät in Betrieb ist. Die Temperatur der Metallplatten am Hauptkörper kann auch heiß werden.

TEILELISTE

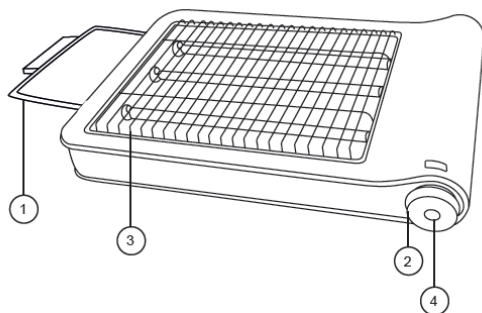

1. Krümelschublade
2. Kontrolle der 6 Röststufen
3. Toastergrill
4. EIN / AUS-Schalter mit Kontrollleuchte

VERWENDUNG

- Dieses Gerät ist zum Toasten und Erhitzen von Brot bestimmt. Verwenden Sie es nicht, um andere Lebensmittel zu kochen.
- Entfernen Sie alle Elemente, die zum Verpacken und Transportieren verwendet wurden, vollständig von innerhalb oder außerhalb des Geräts.
- Installieren Sie die Krümelschublade richtig. Benutzen Sie den Toaster niemals, ohne die Krümelschublade korrekt installiert zu haben.
- Bevor Sie den Toaster zum ersten Mal verwenden, schalten Sie ihn einige Minuten lang ohne Brot ein. Es ist normal, dass es zu Beginn etwas Rauch abgibt.

1. Schließen Sie es an das Stromnetz an.
2. Legen Sie Brotscheiben auf den Toastergrill (4).
 - Verteilen Sie vor dem Toasten NICHT Öl oder Butter auf Brotscheiben.
 - Bedecken Sie den Toastergrill NICHT vollständig mit Brot. Lassen Sie Raum zwischen Scheiben.
3. Wählen Sie die Röstzeit durch Drehen des Reglers (7) (maximale Zeit: 3 Minuten).
 - Die Toastzeit hängt von der Art des Brotes (gefroren, trocken oder frisch) und von der Dicke ab.
4. Drücken Sie die Ein / Aus-Taste (6).
 - Die Kontrolllampe wird eingeschaltet.
5. Drehen Sie die Brotscheibe manuell um, wenn sie auf einer Seite geröstet wird.
6. Der Toastvorgang endet automatisch am Ende der Toastzeit, obwohl Sie ihn frühzeitig stoppen können, indem Sie den Schalter (6) drücken und ihn in der OFF-Position (O) belassen.
 - Die Kontrolllampe erlischt und der Toaster schaltet sich aus.

REINIGUNG UND PFLEGE

- Reinigen Sie das Gerät vor dem ersten Gebrauch, unmittelbar nach jedem Gebrauch und nachdem Sie es längere Zeit nicht benutzt haben.
- Bevor Sie den Toaster reinigen, vergewissern Sie sich, dass er vom Netz getrennt und vollständig kalt ist.

1. Reinigen Sie die Außenseite des Geräts und des Toastergrills mit einem feuchten Tuch.
2. Ziehen Sie die Krümelschublade heraus (Abb. 1), um Krümel, Brotstücke usw. zu entfernen.
 - Verwenden Sie immer den Griff, um die Krümelschublade herauszuziehen.
3. Stellen Sie das Fach wieder auf und stellen Sie sicher, dass es korrekt platziert ist.
4. Bewahren Sie das Gerät zum Aufbewahren des Netzkabels auf, indem Sie es um die Halterung an der Basis wickeln.
5. Trennen Sie das Gerät vom Stromnetz und lassen Sie es abkühlen, bevor Sie Reinigungsarbeiten durchführen.
6. Reinigen Sie das Gerät mit einem feuchten Tuch mit ein paar Tropfen Reinigungsmittel und trocknen Sie es anschließend ab.

WARNHINWEISE

- Verwenden Sie zum Reinigen des Geräts keine Lösungsmittel oder Produkte mit einem sauren oder basischen pH-Wert wie Bleichmittel oder Schleifmittel.
- Tauchen Sie das Gerät niemals in Wasser oder andere Flüssigkeiten und stellen Sie es nicht unter fließendes Wasser.
- Es ist ratsam, das Gerät regelmäßig zu reinigen und alle verbleibenden Lebensmittel zu entfernen.

TECHNISCHE DATEN

Modell: SS-5313
Spannung / Frequenz: 220-240V~ 50-60Hz
Leistung: 900W

IMPORTANTE:

- 1. Leggere sempre attentamente il libretto di istruzioni prima dell'uso.**
- 2. Questo manuale può essere scaricato dal nostro sito Web, www.sogo.com**
- 3. Conservare queste istruzioni per riferimento futuro.**

ISTRUZIONI DI SICUREZZA PER L'UTENTE

- L'apparecchio può essere utilizzato solo per lo scopo previsto.
- Prima di collegare l'apparecchio, verificare che la corrente e la potenza corrispondano a quelle indicate sulla targhetta.
- Non immergere l'apparecchio in acqua o altri liquidi. Se l'apparecchio o la spina dovessero bagnarsi accidentalmente, scollegare immediatamente l'alimentazione e far controllare l'apparecchio da un elettricista prima di riutilizzarlo. Non tentare mai di aprire l'apparecchio da soli.
- Fare attenzione, la griglia superiore diventerà molto calda durante l'uso.
- Non utilizzare l'apparecchio con le mani bagnate, su un pavimento umido o quando l'apparecchio stesso è bagnato.
- Non toccare la spina con mani bagnate o tamponate.
- Se il cavo di alimentazione è danneggiato, deve essere sostituito dal produttore o dal suo agente di assistenza o da una persona con qualifica simile.
- Non utilizzare l'apparecchio se è stato lasciato

cadere o danneggiato in altro modo o se il cavo o la spina sono danneggiati. In caso di danni, contattare il nostro servizio di assistenza di clienti o portare l'apparecchio presso un'officina elettrica per l'esame e la riparazione, se necessario.

- Non tentare mai di riparare l'apparecchio da soli.
- Non lasciare che il cavo penda su bordi affilati e tenerlo lontano da oggetti caldi e fiamme libere (ad esempio un forno a gas). Rimuovere la spina dalla presa solo tirando la spina, mai sul cavo.
- Posizionare l'apparecchio su una superficie stabile, piana e resistente al calore, lontano da fiamme libere.
- Questo apparecchio non è adatto per l'uso commerciale.
- Non usare l'apparecchio all'aperto.
- Non lasciare mai l'apparecchio incustodito mentre è in uso.
- Tenere l'apparecchio fuori dalla portata dei bambini.
- Rimuovere sempre la spina dalla presa quando l'apparecchio non è in uso e ogni volta prima che venga pulito.
- Non usare mai il cavo per trasportare l'apparecchio.
- Non utilizzare fette di pane avvolte in alluminio o fogli di plastica.
- L'apparecchio non è destinato ad essere utilizzato tramite un timer esterno o un sistema di controllo remoto separato.
- Questo apparecchio non è destinato all'uso da parte di persone (compresi i bambini)

con attitudini mentale, sensoriale oppure fisiche ridotte o che mancano esperienza e conoscenza, salvo che hanno rebuto prescizioni oppure supervisione con riferenza al uso dell'apparecchio da una persona responsabile della sua sicurezza.

- I bambini dovrebbero essere sorvegliati per assicurarsi che non giochino con l'apparecchio.
- Il pane può accendersi, quindi il tostapane non deve essere usato in prossimità o sotto materiale combustibile, come tende.
- Questo apparecchio può essere utilizzato da bambini di 8 anni di età o superiore se sono stati supervisionati o istruiti sull'uso dell'apparecchio in modo sicuro e comprendono i rischi connessi. I bambini non devono giocare con l'apparecchio. La pulizia e la manutenzione dell'utente non devono essere eseguite da bambini se non hanno più di 8 anni e sono supervisionati.
- Tenere l'apparecchio e il cavo fuori dalla portata dei bambini di età inferiore a 8 anni.
- Non posizionare l'apparecchio su superfici calde, come piastre calde, fornelli a gas, forni o simili.
- **ATTENZIONE:** per evitare il surriscaldamento, non coprire l'apparecchio.
- Non utilizzare o conservare l'apparecchio all'esterno.
- Se uno dei coperchi dell'apparecchio è rotto, scollegare immediatamente l'apparecchio dalla rete per evitare la possibilità di scosse elettriche.
- La temperatura delle superfici accessibili può

- essere elevata quando l'apparecchio è in uso.
- Posizionare l'apparecchio su una superficie orizzontale, piana e stabile.
 - Assicurarci che la tensione indicata sulla targhetta dei dati corrisponda alla tensione della presa a muro principale prima di collegare l'apparecchio.
 - Collegare l'apparecchio a un collegamento di terra che supporti un minimo di 10 ampere.
 - Non spostare l'apparecchio mentre è in uso.
 - Non posizionare l'apparecchio su superfici calde, come piastre calde, fornelli a gas, forni o simili.
 - Non conservare o trasportare l'apparecchio se è ancora caldo.
 - Non lasciare mai l'apparecchio incustodito mentre è in funzione
 - Questo apparecchio è stato progettato per essere utilizzato in applicazioni domestiche e simili come
 - Zone cucina del personale in negozi, uffici e altri ambienti di lavoro;
 - Agriturismi e da clienti in hotel, motel e altri ambienti di tipo residenziale;
 - Ambienti di tipo bed and breakfast;
 - Ristorazione e applicazioni simili non al dettaglio.



ATTENZIONE: SUPERFICIE CALDA

La griglia del tostapane può raggiungere una temperatura elevata quando l'apparecchio è in funzione. Anche la temperatura dei pannelli metallici sul corpo principale può diventare calda.

ELENCO DELLE PARTI

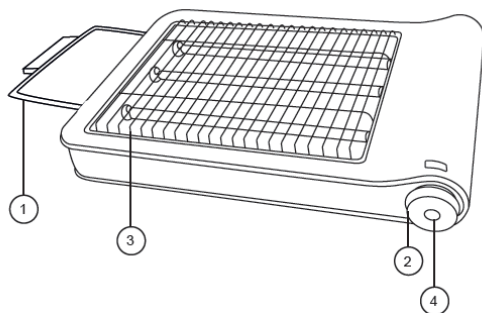

1. Vassoio di briciole
2. Controllo dei 6 livelli di tostatura
3. Griglia tostapane
4. Interruttore ON / OFF con spia luminosa

COME USARE

- Questo apparecchio è progettato per tostare e riscaldare il pane. Non usarlo per cucinare qualsiasi altro cibo.
 - Rimuovere completamente tutti gli elementi dall'interno o dall'esterno dell'apparecchio che sono stati utilizzati per l'imballaggio e il trasporto.
 - Installare correttamente il vassoio raccoglibriciole. Non utilizzare mai il tostapane senza aver installato correttamente il vassoio raccoglibriciole.
 - Prima di utilizzare il tostapane per la prima volta, accenderlo senza pane per alcuni minuti. È normale che emetta un po' di fumo all'inizio.
1. Collegarlo alla rete elettrica.
 2. Mettere fette di pane sulla griglia del tostapane (4).
 - NON distribuire olio o burro sulle fette di pane prima di tostare.
 - NON coprire completamente la griglia del tostapane con il pane. Lasciare spazi tra fette.
 3. Scegliere il tempo di tostatura ruotando il controllo (7) (tempo massimo: 3 minuti). Il tempo di tostatura dipende dal tipo di pane (congelato, secco o fresco) e dallo spessore.
 4. Premere il pulsante on / off (6)
 - La spia si accende.
 5. Girare la fetta di pane manualmente quando è tostato da un lato.
 6. Il processo di tostatura termina automaticamente alla fine del tempo di tostatura, anche se è possibile arrestarlo precocemente premendo l'interruttore (6) e lasciandolo in posizione OFF (O).
 - La spia luminosa si spegne e il tostapane si spegne automaticamente

PULIZIA E CURA

- Prima volta, immediatamente dopo ogni utilizzo e dopo non utilizzarlo per un lungo periodo di tempo.
- Prima di pulire il tostapane, assicurarsi che sia scollegato dalla rete elettrica e completamente freddo.
- 1. Pulire l'esterno dell'apparecchio e la griglia del tostapane con un panno umido.
- 2. Estrarre la vaschetta raccogli briciole (fig.1) per rimuovere le briciole, i pezzetti di pane, ecc.
- Utilizzare sempre la presa per estrarre il vassoio raccoglibriciole.
- 3. Riposizionare il vassoio e assicurarsi che sia posizionato correttamente.
- 4. Per conservare l'apparecchio, conservare il cavo di alimentazione avvolgendolo attorno al supporto situato sulla base.
- 5. Scollegare l'apparecchio dalla rete elettrica e lasciarlo raffreddare prima di eseguire qualsiasi operazione di pulizia.
- 6. Pulire l'apparecchiatura con un panno umido con alcune gocce di detergente e poi asciugare.

AVVERTENZE

- Non utilizzare solventi o prodotti con un pH acido o basico, come candeggina o prodotti abrasivi, per pulire l'apparecchio.
- Non immergere mai l'apparecchio in acqua o altri liquidi né metterlo sotto l'acqua corrente.
- Si consiglia di pulire regolarmente l'apparecchio e di rimuovere eventuali residui di cibo.

DATI TECNICI

Modello: SS-5313
Voltaggio / Frequenza: 220-240V~ 50-60Hz
Potenza: 900W

DECLARACIÓN DE CONFORMIDAD

Este dispositivo cumple con la Directiva de baja tensión 2014/35/CE, la Directiva de Compatibilidad Electromagnética 2014/30/UE, la Directiva 2015/863 UE sobre restricciones a la utilización de determinadas sustancias peligrosas en aparatos eléctricos y electrónicos y la Directiva 2009/125 CE en los requisitos de diseño ecológico aplicables a los productos relacionados con la energía.



DECLARAÇÃO DE CONFORMIDADE

Este dispositivo está em conformidade com a Directiva de Baixa Tensão 2014/35/CE, a Directiva de Compatibilidade Electromagnética 2014/30/UE, a Directiva 2015/863/UE relativa à restrição do uso de determinadas substâncias perigosas em equipamentos eléctricos e electrónicos e da Directiva 2009/125/CE sobre os requisitos de concepção ecológica aplicáveis aos produto relacionados com a energia.



DECLARATION OF CONFORMITY

This device complies with Low Voltage Directive 2014/35/EC, Electromagnetic Compatibility Directive 2014/30/EU, Directive 2015/863/EU on the restriction of the use of certain hazardous substances in electrical and electronic equipment and Directive 2009/125/EC on the eco-design requirements applicable to energy-related products.



DICHIARAZIONE DI CONFORMITÀ

Questo dispositivo è conforme alla Direttiva sulla Bassa Tensione 2014/35/EC, Direttiva sulla Compatibilità Elettromagnetica 2014/30/UE, Direttiva 2015/863/EU sulla restrizione dell'uso di determinate sostanze pericolose nelle Apparecchi elettrici ed elettronici e la Direttiva 2009/125/CE relativa ai requisiti di progettazione ecocompatibile applicabili ai prodotti connessi all'energia.



DÉCLARATION DE CONFORMITÉ

Cet appareil est conforme à la Directive Basse Tension 2014/35/CE, la directive Compatibilité électromagnétique 2014/30/UE, la directive 2015/863/UE relative à la limitation de l'utilisation de certaines substances dangereuses dans les équipements et la directive 2009/125/CE électriques et électroniques sur les exigences en matière d'éco conception applicables aux produits liés à l'énergie.



KONFORMITÄTSERKLÄRUNG

Dieses Gerät entspricht die 2014/35/EG Niederspannungs Richtlinie, die 2014/30/EU Elektromagnetische Verträglichkeit Richtlinie, die 2015/863/EU Richtlinie auf die Beschränkung der Verwendung bestimmter gefährlicher Stoffe in Elektro- und Elektronikgeräten und die 2009/125/CE Richtlinie auf die die Ökodesign-Anforderungen für energieverbrauchsrelevante Produkte.



Este símbolo significa que, si desea deshacerse del producto, una vez transcurrida la vida del mismo, debe depositarlo por los medios adecuados a manos de un gestor de residuos autorizado para la recogida selectiva de Residuos de Aparatos Eléctricos y Electrónicos (RAEE).



Importado por:

Sanysan Appliances S.L, NIF: B98753056,
C/ Barcas 2, 2
46002 Valencia, España
Producto fabricado en P.R.C - Diseñado por
SOGO basada en las normas de calidad
europeas
Servicio postventa: www.sogosat.com
sogosat@sogosat.com / 0034 902 222 161

Este símbolo significa que se desejar desfazer-se do produto depois de terminada a sua vida útil, deve entregá-lo através dos meios adequados ao cuidado de um gestor de resíduos autorizado para a recolha selectiva de Resíduos de Equipamentos Eléctricos e Electrónicos (REEE).



Importado por:

Sanysan Appliances S.L, NIF: B98753056,
C/ Barcas 2, 2
46002 Valencia, Espanha
Produto fabricado na P.R.C - projetado pelo
SOGO com base nas normas de qualidade
europeias.
Serviço pós-venda: www.sogosat.com /
sogosat@sogosat.com / 0034 902 222 161

This symbol means that in case you wish to dispose of the product once its working life has ended, take it to an authorised waste agent for the selective collection of waste electrical and electronic equipment (WEEE).



Imported by:

Sanysan Appliances S.L, NIF: B98753056,
C/ Barcas 2, 2
46002 Valencia, Spain
Product made in P.R.C. – Designed by
SOGO based on the European Quality
Standards
Customer Service: www.sogosat.com /
sogosat@sogosat.com / 0034 902 222 161

Questo simbolo indica che nel caso in qui si desidera smaltire il prodotto una volta la sua vita lavorativa è finite si dovrebbe prendere ad un agente autorizzato di rifiuti per la raccolta selettiva di apparecchi elettriche ed elettroniche (WEEE).



Importato da:

Sanysan Appliances S.L, NIF: B98753056,
C/ Barcas 2, 2
46002 Valencia, Espanha
Prodotto fatto a P.R.C - Disegnato da SOGO
in base alla Norme di Qualità Europea
Servizio al cliente: www.sogosat.com /
sogosat@sogosat.com / 0034 902 222 161

Ce symbole signifie que si vous souhaitez vous défaire du produit, une fois que celui-ci n'est plus utilisable, remettez-le, suivant la méthode appropriée, à un gestionnaire de déchets d'équipements électriques et électroniques (DEEE).



Importé par:

Sanysan Appliances S.L, NIF: B98753056,
C/ Barcas 2, 2
46002 Valencia, Espagne
Produit fabriqué en P.R.C - Conçu par
SOGO sur la base des normes de qualité
européennes.
Service après-vente: www.sogosat.com /
sogosat@sogosat.com / 0034 902 222 161

Dieses Symbol bedeutet, dass für den Fall, möchten Sie das Produkt entsorgen, sobald seine Lebensdauer beendet ist, sollen Sie sich an einen autorisierten Abfallmittel wenden, für die Abfällen von Elektro- und Elektronikgeräten selektive Sammlung (WEEE).



Importiert durch:

Sanysan Appliances S.L, NIF: B98753056,
C/ Barcas 2, 2
46002 Valencia, Spain
Produkt gemacht in P.R.C. -Entworfen von
Sogo auf der Grundlage der europäischen
Qualitätsstandards
Kundendienst: www.sogosat.com /
sogosat@sogosat.com / 0034 902 222 161





SOGO[®]

Human Technology

ref. SS-5313

