

# SOGO<sup>®</sup>

Human Technology

manual de instrucciones / instructions for use  
mode d'emploi / manual de instruções  
gebrauchsanweisung / manuale d'istruzioni



Stainless Steel Wet & Dry Grinder / Chopper  
Molinillo / Picadora Acero Inox Wet & Dry  
Acier inoxydable Wet & Dry meule / du broyeur  
Aço inoxidável úmido e seco do Picador / triturador  
Nass- und Trockenschleifer / Zerkleinerer aus Edelstahl  
Smerigliatrice / trituratore umido e secco in acciaio inossidabile

Precaución: lea y conserve estas importantes instrucciones  
Caution: please read and preserve these important instructions

ref. SS-5230



## ÍNDICE

1. Aviso importante	P. 3
2. Definiciones de símbolos	P. 3
3. Instrucciones de seguridad para el usuario	P. 3
I. Precauciones generales durante el uso del equipo eléctrico	P. 3
II. Restricciones de uso para evitar los daños personales	P. 5
III. Restricciones de uso de producto por mal estado o avería	P. 6
IV. Restricciones de uso cuando se utiliza con niños y personas mayores	P. 6
V. ADVERTENCIA IMPORTANTE	P. 7
VI. Instrucciones a seguir a la hora de usar el aparato	P. 7
4. Especificaciones técnicas	P. 9
5. Descripción de las partes	P. 9
6. Instrucciones de uso	P. 9
7. Limpieza y mantenimiento	P. 10
8. Declaración de conformidad	P. 54
9. Responsabilidad de eliminación, detalles del fabricante y servicio posventa	P. 55

## INDICE

1. Avis important	P. 19
2. Définitions des symboles	P. 19
3. Consignes de sécurité pour l'utilisateur	P. 19
I. Précautions générales lors de l'utilisation de matériel électrique	P. 19
II. Restrictions d'utilisation pour éviter les blessures	P. 21
III. Restrictions d'utilisation du produit en raison d'un mauvais état ou d'une panne	P. 22
IV. Restrictions d'utilisation lorsqu'il est utilisé avec des enfants et des personnes âgées	P. 22
V. AVERTISSEMENT IMPORTANT	P. 23
VI. Instructions à suivre lors de l'utilisation de l'appareil	P. 23
4. Spécifications techniques	P. 25
5. Descriptif des pièces	P. 25
6. Mode d'emploi	P. 25
7. Nettoyage et entretien	P. 26
8. Déclaration de conformité	P. 54
9. Responsabilité de l'élimination, détails de la fabricant et service après-vente	P. 55

## INDEX

1. Wichtiger Hinweis	P. 35
2. Symboldefinitionen	P. 35
3. Sicherheitshinweise für den Benutzer	P. 35
I. Allgemeine Vorsichtsmaßnahmen beim Gebrauch elektrischer Geräte	P. 35
II. Verwendungsbeschränkungen zur Vermeidung von Personenschäden	P. 36
III. Einschränkungen der Produktnutzung aufgrund von schlechtem Zustand oder Ausfall	P. 38
IV. Anwendungsbeschränkungen bei der Anwendung bei Kindern und älteren Menschen	P. 38
V. WICHTIGE WARNUNG	P. 39
VI. Anweisungen, die bei der Verwendung des Geräts zu befolgen sind	P. 39
4. Technische Daten	P. 41
5. Teilebeschreibung	P. 41
6. Gebrauchsanweisung	P. 41
7. Reinigung und Wartung	P. 42
8. Konformitätserklärung	P. 54
9. Entsorgungsverantwortung, Einzelheiten der Hersteller und Kundendienst	P. 55

## INDEX

1. Important Note	P. 11
2. Symbol definitions	P. 11
3. Safety instructions for the user	P. 11
I. General precautions during the use of electrical equipment	P. 11
II. Restrictions on use to avoid personal injury	P. 12
III. Product use restrictions due to poor condition or breakdown	P. 13
IV. Restrictions on use when used with children and elders	P. 14
V. IMPORTANT WARNING	P. 15
VI. Instructions to follow while using the device	P. 15
4. Technical specifications	P. 17
5. Parts description	P. 17
6. Instructions for use	P. 17
7. Cleaning and maintenance	P. 18
8. Declaration of conformity	P. 54
9. Responsibility of disposal, details of the manufacturer and after-sales service	P. 55

## ÍNDICE

1. Aviso importante	P. 27
2. Definições de símbolos	P. 27
3. Instruções de segurança para o usuário	P. 27
I. Precauções gerais durante o uso de equipamentos elétricos	P. 27
II. Restrições de uso para evitar danos pessoais	P. 29
III. Restrições de uso do produto devido a mau estado ou averia	P. 30
IV. Restrições de uso quando usado com crianças e idosos	P. 30
V. AVISO IMPORTANTE	P. 31
VI. Instruções a seguir ao usar o dispositivo	P. 31
4. Especificações técnicas	P. 33
5. Descrição das peças	P. 33
6. Instruções de uso	P. 33
7. Limpeza e manutenção	P. 34
8. Declaração de conformidade	P. 54
9. Responsabilidade pelo descarte, detalhes do fabricante e serviço pós-venda	P. 55

## INDICE

1. Avviso importante	P. 43
2. Definizioni dei simboli	P. 43
3. Istruzioni di sicurezza per l'utente	P. 43
I. Precauzioni generali durante l'uso di apparecchiature elettriche	P. 43
II. Restrizioni d'uso per evitare lesioni personali	P. 45
III. Restrizioni all'uso del prodotto dovute a cattive condizioni o guasti	P. 46
IV. Restrizioni d'uso se usato con bambini e anziani	P. 46
V. AVVISO IMPORTANTE	P. 47
VI. Istruzioni da seguire quando si utilizza il dispositivo	P. 47
4. Specifiche tecniche	P. 49
5. Descrizione delle parti	P. 49
6. Istruzioni per l'uso	P. 49
7. Pulizia e manutenzione	P. 50
8. Dichiarazione di conformità	P. 54
9. Responsabilità per lo smaltimento, dettagli del produttore e servizio post-vendita	P. 56

## 1. AVISO IMPORTANTE:

- Lea siempre el libro de instrucciones con atención antes de usarlo.
- Este manual se puede descargar desde nuestra página web, [www.sogo.es](http://www.sogo.es)
- Conserve estas instrucciones para futuras consultas.

## 2. Definiciones de símbolos



Las siguientes descripciones forman parte de este manual:

- 1- Información importante para el uso.
- 2- Aviso contra situaciones peligrosas con respecto a su vida y propiedad.
- 3- Precauciones generales a la hora de utilizar el equipo eléctrico y electrónico.

## 3. Instrucciones de seguridad para el usuario

### I. Precauciones generales durante el uso del equipo eléctrico

- No utilice el aparato para ningún otro propósito que no sea el descrito en este manual.
- No utilice ni almacene el aparato al aire libre.
- Coloque siempre el aparato sobre una superficie plana y uniforme.
- Este producto está diseñado para uso doméstico en interiores, no industrial y no comercial. No utilice el artículo al aire libre ni para ningún otro propósito. El mal uso o el manejo inadecu-

cuado pueden causar problemas en el aparato y pueden causar lesiones al usuario.

- La unidad debe usarse solo para los fines previstos. No se acepta ninguna responsabilidad por los daños derivados de un uso inadecuado o una manipulación incorrecta.
- Asegúrese de que el voltaje indicado en la placa de identificación coincida con el voltaje de la red antes de enchufar el aparato.
- Siempre retire el enchufe de la toma de corriente cuando el aparato no esté en uso. No deje el aparato desatendido cuando esté encendido.
- Es necesario supervisar cuando cualquier aparato eléctrico esta siendo utilizado por o cerca de los niños.
- Antes de limpiar o guardar su electrodoméstico, desenchufe siempre el electrodoméstico de la fuente de alimentación.
- El dispositivo no está completamente desconectado de la fuente de alimentación, incluso después de haberlo apagado. Para desconectarlo por completo, desconéctelo del enchufe de red.
- Los aparatos no están diseñados para funcionar mediante un temporizador externo o un sistema de control remoto independiente.
- Evita derrames en el conector
- Este aparato está diseñado para ser utilizado en aplicaciones domésticas y similares, como
  - Áreas de cocina para el personal en tiendas, oficinas y otros entornos de trabajo;
  - Casas rurales y por clientes en hoteles, moteles y otros entornos de tipo residencial;
  - Entornos tipo alojamiento y desayuno;
  - Catering y aplicaciones similares no minoristas.

## II. Restricciones de uso para evitar los daños personales

- No deje que el aparato funcione sin supervisión.
- No coloque ni opere este aparato cerca de fuentes de agua.
- No coloque ni utilice el aparato y su cable de alimentación sobre o cerca de superficies calientes (por ejemplo, placas de cocina) o llamas abiertas.
- No deje el cable de alimentación colgando de bordes afilados y manténgalo alejado de objetos calientes y llamas. No enrolle el cable alrededor del aparato y no lo doble.
- No sumerja la carcasa, que contiene los componentes eléctricos y los elementos calefactores en agua, ni la enjuague bajo el grifo.
- Nunca use accesorios que no sean recomendados por el fabricante.
- El uso de accesorios no recomendados o vendidos por el fabricante del electrodoméstico puede provocar incendios, descargas eléctricas o lesiones a las personas.
- Cuando desee quitar el enchufe del contacto de pared, hágalo por el enchufe mismo y no tirando del cable o del propio aparato.
- Para evitar descargas eléctricas, asegúrese de que sus manos estén secas antes de enchufar o desenchufar.
- No utilice el aparato con las manos mojadas, sobre suelos húmedos o cuando la atmósfera es húmeda, hay riesgo de descarga eléctrica.
- Mientras usa el aparato, asegúrese de que el cable de alimentación no pueda quedar atrapado o aplastado.

- No permita que la unidad del motor, el cable o el enchufe se mojen para protegerse contra el riesgo de descarga eléctrica.

### III. **Restricciones de uso de producto por mal estado o avería**

- Nunca sumerja el aparato o el enchufe en agua o cualquier otro líquido. En caso de que el aparato se caiga al agua, desconéctelo inmediatamente del suministro principal y llévelo a un agente de servicio autorizado para su reparación antes de volver a utilizarlo.
- No utilice el aparato si se ha caído en el suelo, si son visibles signos de daños o si tiene una fuga.
- No utilice el aparato si el cable o el enchufe están dañados. En caso de que el cable se dañe, debe ser reemplazado únicamente por el fabricante, su agente de servicio o personas similarmente calificadas, para evitar peligros.
- En caso de mal funcionamiento del electrodoméstico, o si se ha dañado de alguna manera, devuelva el electrodoméstico al centro de servicio autorizado más cercano para su examen, reparación o ajuste.
- En caso de problemas de hardware, no intente reparar el producto usted mismo. Las reparaciones solo deben ser realizadas por técnicos cualificados.

### IV. **Restricciones de uso cuando se utiliza con niños y personas mayores**

- Este aparato no debe ser utilizado por personas (incluidos niños) con capacidades físicas, sensoriales o mentales reducidas, o con falta

de experiencia y conocimiento, a menos que hayan recibido supervisión o instrucción.

- Los niños deben ser supervisados para asegurarse de que no jueguen con el aparato.
- Los niños no deben realizar la limpieza y el mantenimiento del usuario.
- Mantenga el aparato y su cable fuera del alcance de los niños.
- Los niños no deben jugar con el aparato.

## V. **ADVERTENCIA IMPORTANTE**

- Para evitar una sobrecarga del circuito al usar este producto, no opere otro producto de alto voltaje en el mismo circuito eléctrico.
- Se proporciona un cable de alimentación corto con este producto. No se recomienda usar un cable de extensión con este producto, pero si debe usarse uno:
  - La clasificación eléctrica marcada del cable debe ser al menos tan buena como la del producto.
  - Disponga el cable de extensión de modo que no cuelgue donde pueda tropezar o tirar de él sin querer.

## VI. **Instrucciones a seguir a la hora de usar el aparato**

- El aparato no se puede utilizar para cortar sustancias duras y secas; de lo contrario, la cuchilla puede quedar desafilada.
-  **ADVERTENCIA:** ¡Las cuchillas están muy afiladas!
- Evite el contacto con las partes móviles del

- aparato mientras está en funcionamiento.
- Apague el aparato y desconéctelo de la red eléctrica antes de cambiar accesorios o acercarse a partes móviles en uso.
  - Se debe tener cuidado al manipular las cuchillas afiladas, vaciar el recipiente y durante la limpieza.
  - No conecte el aparato a la red hasta que esté completamente ensamblado y siempre desconecte el aparato antes de desmontar o manipular la cuchilla.
  - Mantenga las manos y los utensilios fuera del recipiente mientras corta o pica, para reducir el riesgo de lesiones graves a las personas o daños a la picadora. Se puede usar un raspador, pero solo debe usarse cuando la picadora no esté funcionando.
  - Para evitar el sobrecalentamiento de motor, no utilice el molinillo o la picadora de más de 30 segundos.
  - Este aparato puede ser utilizado las personas con una incapacidad o falta de experiencia y conocimientos que hayan recibido supervisión o instrucciones relativas al uso del aparato de una manera segura físicas, sensoriales o mentales y comprender los riesgos involucrados.
  - NO añadir agua u otro líquido en el molinillo o en el vaso picador

## **LIMPIEZA Y MANTENIMIENTO**

Consulte la sección de limpieza y mantenimiento para obtener detalles sobre cómo limpiar las superficies que entran en contacto con los alimentos.



#### 4. ESPECIFICACIONES TÉCNICAS

Voltaje	Potencia	Frecuencia
220-240V	300W	50 – 60Hz

#### 5. DESCRIPCIÓN DE LAS PARTES

1. Anillo decorativo de la tapa
2. Tapa
3. Molinillo (4 hojas) para la molienda húmeda
4. Molinillo (2 hojas) para la molienda en seco
5. Conector superior
6. Conector inferior
7. Cuerpo
8. Conector
9. Cable



#### 6. INSTRUCCIONES DE USO

1. Lavar el vaso triturador, taza de la cuchilla y la tapa cuando se utiliza por primera vez.
2. Poner el cuerpo principal sobre la mesa, e instalar la taza o vaso triturador o picador que se tiene que utilizar.
3. La copa de la trituradora tiene la función principal para moler el grano de café, especias secas o similares, la capacidad máxima es de 100 g.
4. El vaso con la cuchilla transversal, que es la taza del molinillo, la función principal es la de cortar los alimentos tales como nueces, cebollas, verduras y frutas, frutos secos, ajos, hierbas, pan seco, etc (si se usa para cortar la verdura y la fruta la capacidad máxima de 2/3 taza, si el uso es para picar frutos secos, la capacidad máxima es de 45 g).
5. Vierta los alimentos en la taza.

**Nota: No se debe añadir agua u otro líquido en la copa del molinillo o en la picadora.**

6. Asegúrese de que el vaso está en la posición bloqueada. Una de las características de seguridad de este molino y picador es que le impide funcionar a menos que la tapa esté ajustada en su lugar.

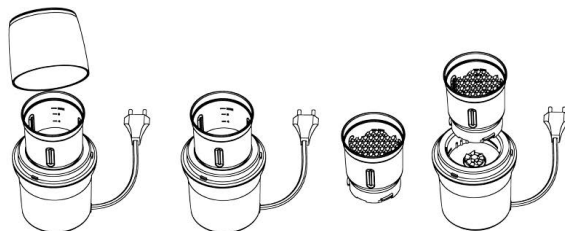

7. Coloque la tapa en el recipiente y el enchufe a una toma para conectar con la fuente eléctrica
8. Empuje la tapa y mantener para comenzar el picado.
9. El período de operación no excederá de 30 segundos cada vez que se utilice en 3 ciclos de operación. Después de 3 ciclos de funcionamiento, para evitar el recalentamiento del aparato se deja que el cuerpo principal se enfríe a temperatura ambiente para volver a utilizar durante los próximos 3 ciclos.
10. Una vez que la consistencia deseada del molido o picado se ha conseguido, detener la trituración, y quitar la tapa.
11. Desconecte el enchufe de salida.
12. Para guardar sus alimentos molidos o picados utilice un vaso o taza. Cubrir con una tapa.

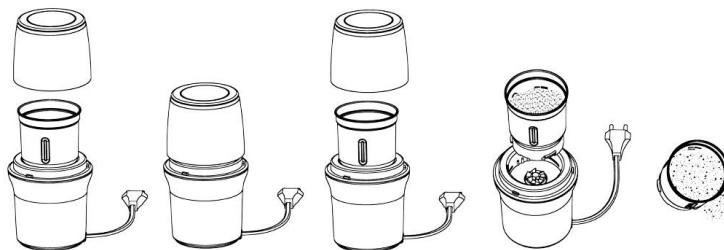

Molinillo (4 hojas) para la molienda húmeda



Molinillo (2 hojas) para la molienda en seco

## 7. LIMPIEZA Y MANTENIMIENTO

- Asegúrese de que el enchufe se ha quitado de la toma de corriente.
- Nunca sumerja el cable de corriente y la base del producto en agua u otro líquido.
- No utilice productos químicos para lavar el aparato.
- Limpie la taza exterior y moledora con un paño húmedo.
- Después de lavar la cubierta de moler secar con un paño seco.
- Cuando limpie el aparato, no ponerse en contacto con la hoja afilada, para evitar hacerse daño.

## ALMACENAMIENTO

- El cable puede ser guardado en la unidad de base que tiene un compartimiento de almacenamiento del cable.
- Guarde el aparato en un lugar fresco y seco.

## 1. IMPORTANT:

- Always read the instruction book carefully before using.
- This manual can be downloaded from our web page [www.sogo.es](http://www.sogo.es)
- Keep these instructions for future reference.

## 2. Symbol definitions



- 1- Important information and useful hints on use
- 2- Warning against dangerous situations in terms of life and property
- 3- Cautions while using electrical and electronic equipment.

## 3. Safety instructions for the user

### I. General precautions during the use of electrical equipment

- Do not use the appliance for any other purpose than described in this manual.
- Do not use or store the appliance outdoors.
- Always place the appliance on to the flat and even surface.
- This product is intended for indoor, non-industrial, non-commercial and only for household use. Do not use the item outdoors or for any other purpose. Misuse or improper handling may cause problems in the appliance and cause injury to the user.
- The unit must be used only for the intended

purposes. No liability is accepted for damages arising from improper use or wrong handling.

- Ensure that the voltage indicated on the nameplate matches the mains voltage before plugging in the appliance.
- Always remove the plug from the power socket when the appliance is not in use. Do not leave the appliance unattended when switched on.
- Close supervision is necessary when any appliance is being used by or near children.
- Before cleaning or storing your appliance, always unplug the appliance from the power supply and let it cool down.
- The device is not completely disconnected from the power source, even after it has been turned off. To disconnect it completely, disconnect it from the mains plug.
- The appliances are not intended to be operated by means of an external timer or separate remote-control system.
- Avoid spillage on the connector
- This appliance is intended to be used in household and similar applications such as
  - Staff kitchen areas in shops, offices and other working environments;
  - Farm houses and by clients in hotels, motels and other residential type environments;
  - Bed and breakfast type environments;
  - Catering and similar non-retail applications.

## II. **Restrictions on use to avoid personal injury**

- Do not let the appliance operate unattended.
- Do not place or operate this appliance near

water sources.

- Do not place or operate the appliance and its power cord on or near hot surfaces (e.g., stove plates) or open flames.
- Do not leave the power cord hanging from sharp edges and keep away from hot objects and flames. Do not wind the cord around the appliance and do not bend it.
- Neither immerse the housing, which contains electrical components and the heating elements in water, nor rinse it under the tap.
- Never use accessories that are not recommended by the manufacturer.
- The use of accessories not recommended or sold by the appliance manufacturer may result in fire, electric shock or injury to persons.
- When you want to remove the plug from the wall contact, please do this at the plug itself and not by pulling on the cable or the appliance itself.
- To avoid electric shock, make sure your hands are dry before plugging or unplugging.
- Do not use the device with wet hands, on damp floors or when the atmosphere is humid, there is a risk of electric shock.
- While using the appliance, make sure that the power cord must not be caught or crushed.
- Do not let the motor unit, cord or plug get wet to protect against risk of electric shock.

### III. **Product use restrictions due to poor condition or breakdown**

- Never immerse the appliance or the plug-in water or any other liquid. In the event of the

appliance falling in water, disconnect immediately from the mains supply and take it to an authorized service agent for repair before reusing.

- Do not use the appliance if it has fallen on the floor, if there are visible signs of damage or if it has a leak.
- Do not use the appliance if the cable or plug is damaged. In case of the cord be damaged, it must be replaced only by the manufacturer, its service agent or similarly qualified persons in order to avoid Hazard.
- In case of appliance malfunction, or if it has been damaged in any manner, return the appliance to the nearest authorized service facility for examination, repair or adjustment.
- In case of hardware problems, do not attempt to repair the product yourself. Repairs should only be carried out by qualified technicians.

#### **IV. Restrictions on use when used with children and elders**

- The appliance is not to be used by persons (including children) with reduced physical, sensory or mental capabilities, or lack of experience and knowledge, unless they have been given supervision or instruction.
- Children should be supervised to ensure that they do not play with the appliance.
- Cleaning and user maintenance shall not be made by children without supervision.
- Keep the appliance and its cord out of the reach of the children.
- Children shall not play with the appliance.

## V. IMPORTANT WARNING

- To avoid a circuit overload when using this product, do not operate another high-wattage product on the same electrical circuit.
- A short power supply cord is provided with this product. An extension cord is not recommended for use with this product, but if one must be used:
  - The marked electrical rating of the cord must be at least as great as that of the product.
  - Arrange the extension cord so that it does not hang where it can be tripped over or pulled unintentionally.

## VI. Instructions to follow when using the device

- The appliance cannot be used for chopping hard and dry substance, otherwise the blades might get blunt.
-  **WARNING: The blades are very sharp!**
- Avoid contacting moving parts of the appliance while in function.
- Turn off the appliance and disconnect from the mains supply before changing accessories or approaching movable parts in use.
- Care must be taken when handling the sharp blades, emptying the bowl and during cleaning.
- Do not connect the appliance to the mains until it is completely assembled and always disconnect the appliance before disassembling or handling the blade.

- Keep hands and utensils out of bowl while chopping to reduce the risk of severe injury to persons or damage to the chopper. A scraper may be used but must be used only when the chopper is not working.
- It is NOT allowed to add water or other liquid into grinder cup or chopper cup.
- To avoid overheating the motor, do not use the grinder more than 30 seconds.
- Do not use this appliance with a programmer, counter or another device which can automatically turn it on because if the appliance is covered or incorrectly positioned there is a danger of fire.
- This appliance can be used by persons with reduced physical, sensory or mental capabilities or lack of experience and knowledge if they have been given supervision or instruction concerning use of the appliance in a safe way and understand the hazards involved.

## **CLEANING AND MAINTENANCE**

Kindly refer to the cleaning and maintenance section for details on how to clean surfaces which comes in the contact of food.



#### 4. TECHNICAL SPECIFICATIONS

Voltage	Power	Frequency
220-240V	300W	50 – 60Hz

#### 5. PARTS DESCRIPTION

1. Decorative ring of Lid
2. Lid
3. Chopper Cup (4 Blades or Cross Blades) for wet grinding
4. Grinder Cup (2 Blades or Across Blades) for dry grinding
5. Upper connector
6. Nether connector
7. Body
8. Switch
9. Cord



#### 6. INSTRUCTIONS FOR USE

1. Wash the grinder cup, chopper cup, lid and so on when the first time using.
2. Put the main body on table, and install the grinder cup or chopper cup which one you need to use.
3. The cup with across blade that is grinder cup, the main function is for grinding coffee beans, dry spices and similar ingredients and the maximum capacity is 100g.
4. The cup with cross blade that is chopper cup, the main function for chopping the foods such as nuts, onions, a little water of vegetable and fruit, earthpea, dry fruit, garlic, herbs, dry bread etc. (if use chopping the vegetable & fruit on maximal 2/3 cup capacity, if use chopping dry fruit & nuts on maximal capacity 45g).
5. Pour the food into the cup. **Remark: It is NOT allowed to add water or other liquid into grinder cup or chopper cup.**
6. Make sure the cup is in the locked position. **Please note:** A safety feature of this grinder and chopper prevents it from operating unless the lid is in place.

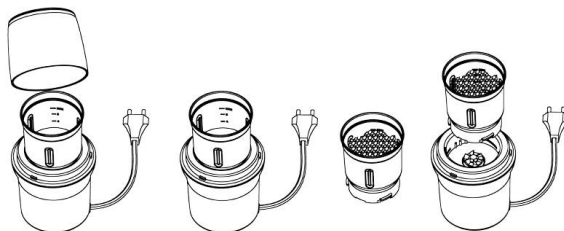

7. Place the lid on the cup and fit the plug cord into the power outlet to connect with the electrical source.
8. Push the lid down and hold to begin the grinding or chopping.
9. Operation period shall not exceed 30 seconds each time, keep operating consecutive in 3 cycles. After operating 3 cycles, to avoid the appliance overheating it shall let the main body rest to room temperature for the next 3 cycles.
10. Once the desired consistency of grinding or chopping has been achieved , stop grinding or chopping, release pressure from the lid.
11. Remove plug from outlet.
12. Store your grinding or chopping foods in some bowl or cup and remove grinding cup or chopper cup, and cover with storage lid.

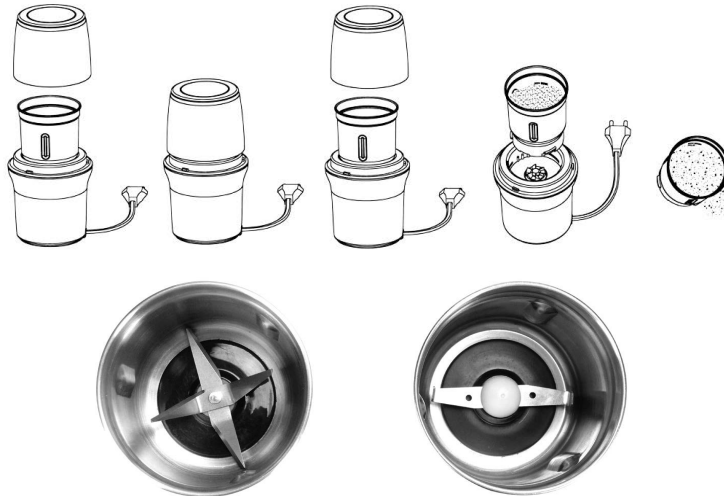

Chopper Cup (4 Blades or Cross Blades) for wet grinding

Grinder Cup (2 Blades or Across Blades) for dry grinding

## 7. CLEANING AND MAINTENANCE

- Be sure that plug cord has been removed from outlet.
- Never immerse plug cord and the base of product into water or other liquid.
- Do not use chemical to wash the appliance.
- Wipe the outside and grinder cup with a damp cloth.
- After washing polish the cover with a dry cloth.
- When washing the blades, do not contact the sharp blades, to prevent hurting your finger.

## STORAGE

- The cord could be winded into the base unit that has a cord storage compartment.
- Store the appliance in a cool, dry place.

## 1. IMPORTANT:

- Lisez toujours attentivement le mode d'emploi avant utilisation.
- Ce mode d'emploi peut être téléchargé à partir de notre page Web à l'adresse suivante: [www.sogo.es](http://www.sogo.es)
- Conservez ces instructions pour pouvoir les consulter ultérieurement.

## 2. Définitions des symboles



- 1- Informations utiles et conseils importants sur l'utilisation
- 2- Mise en garde contre les situations dangereuses du point de vue de vie et des biens
- 3- Précautions lors de l'utilisation d'équipements électriques et électroniques.

## 3. Consignes de sécurité pour l'utilisateur

### I. Précautions générales lors de l'utilisation de matériel électrique

- N'utilisez pas l'appareil à d'autres fins que celles décrites dans ce mode d'emploi.
- N'utilisez pas et ne stockez pas l'appareil à l'extérieur.
- Placez toujours l'appareil sur une surface plane et régulière.
- Ce produit est destiné à un usage intérieur, non industriel, non commercial et uniquement à usage

domestique. N'utilisez pas le produit à l'extérieur ou à d'autres fins. Une mauvaise utilisation ou une mauvaise manipulation peut causer des défaillances à l'appareil et blesser l'utilisateur.

- L'appareil doit être utilisé uniquement aux fins prévues. Aucune responsabilité n'est acceptée pour les dommages résultant d'une mauvaise utilisation ou d'une mauvaise manipulation.
- Assurez-vous que la tension indiquée sur la plaque signalétique correspond à la tension secteur avant de brancher l'appareil.
- Retirez toujours la fiche de la prise de courant lorsque l'appareil n'est pas utilisé. Ne laissez pas l'appareil sans surveillance lorsqu'il est allumé.
- Une surveillance étroite est nécessaire lorsqu'un appareil est utilisé par ou à proximité d'enfants.
- Avant de nettoyer ou de ranger votre appareil, débranchez toujours l'appareil de l'alimentation électrique et laissez-le refroidir.
- Les appareils ne sont pas destinés à être commandés au moyen d'une minuterie externe ou d'un système de commande à distance séparé.
- L'appareil n'est pas complètement déconnecté de la source d'alimentation, même après avoir été éteint. Pour le débrancher complètement, débranchez-le de la prise secteur.
- Évitez tout déversement sur le connecteur de l'appareil.
- Cet appareil est destiné à être utilisé dans des applications domestiques et similaires telles que
  - Les cuisines de personnels, les ateliers, les bureaux et autres environnements de travail;
  - Les maisons de ferme et par les clients dans les hôtels, motels et autres environnements de

type résidentiel;

- Les environnements de type maisons d'hôtes;
- La restauration et autres applications similaires non liées à la grande distribution.

## II. Restrictions d'utilisation pour éviter les blessures

- Ne laissez pas l'appareil fonctionner sans surveillance.
- Ne placez pas ou n'utilisez pas cet appareil à proximité de sources d'eau.
- Ne placez pas et ne faites pas fonctionner l'appareil et son cordon d'alimentation sur ou à proximité de surfaces chaudes (par exemple, des plaques de cuisson) ou de flammes.
- Ne laissez pas le cordon d'alimentation pendre sur des angles ou des arêtes vives et tenez-le à l'écart des objets chauds et des flammes. N'enroulez pas le cordon autour de l'appareil et ne le pliez pas.
- Ne plongez pas le boîtier qui contient les composants électriques et les éléments chauffants dans l'eau, ni ne le rincez sous le robinet.
- N'utilisez jamais d'accessoires non recommandés par le fabricant.
- L'utilisation d'accessoires non recommandés ou non vendus par le fabricant de l'appareil peut provoquer un risque d'incendie, d'électrocution ou de blessures.
- Lorsque vous souhaitez retirer la fiche de la prise murale, veuillez le faire au niveau de la fiche elle-même et non en tirant sur le câble ou sur l'appareil lui-même.
- Pour éviter les chocs électriques, assurez-vous que vos mains sont sèches avant de brancher

ou de débrancher.

- N'utilisez pas l'appareil avec les mains mouillées, sur des sols humides ou lorsque l'atmosphère est humide, il y a un risque de choc électrique.

### III. **Restrictions d'utilisation du produit en raison d'un mauvais état ou d'une panne**

- N'immergez jamais l'appareil ou la prise dans l'eau ou tout autre liquide. En cas de chute de l'appareil dans l'eau, débranchez-le immédiatement de l'alimentation secteur et apportez-le à un agent de service agréé pour réparation avant de le réutiliser.
- N'utilisez pas l'appareil s'il est couché sur le sol, si ce sont des visibles signes de dommages ou une fuite.
- N'utilisez pas l'appareil si le câble ou la fiche est endommagé. Si le cordon est endommagé, il doit être remplacé uniquement par le fabricant, son agent de service ou des personnes de qualification similaire afin d'éviter tout danger.
- En cas de dysfonctionnement de l'appareil ou s'il a été endommagé de quelque manière que ce soit, renvoyez l'appareil au centre de service agréé le plus proche pour examen, réparation ou réglage.
- En cas de problèmes matériels, n'essayez pas de réparer le produit vous-même. Les réparations ne doivent être effectuées que par des techniciens qualifiés.

### IV. **Restrictions d'utilisation lorsqu'il est utilisé avec des enfants et des personnes âgées**

- Cet appareil n'est pas destiné à être utilisé par

des personnes (enfants compris) dont les capacités physiques, sensorielles ou mentales sont diminuées ou ayant une expérience et des connaissances insuffisantes, à moins que celles-ci ne soient attentivement surveillées et instruites.

- Les enfants doivent être surveillés pour s'assurer qu'ils ne jouent pas avec l'appareil.
- Le nettoyage et l'entretien par l'utilisateur ne doivent pas être effectués par des enfants sans la surveillance d'un adulte.
- Gardez l'appareil et son cordon hors de portée des enfants.
- Les enfants ne doivent pas jouer avec l'appareil.

## V. **AVERTISSEMENT IMPORTANT**

- Pour éviter une surcharge du circuit lors de l'utilisation de ce produit, ne faites pas fonctionner un autre produit une puissance élevée sur le même circuit électrique.
- Un cordon d'alimentation court est fourni avec ce produit. Il n'est pas recommandé d'utiliser une rallonge avec ce produit, mais si une rallonge doit être utilisée:
  - La puissance électrique indiquée sur le cordon doit être au moins égale à celle du produit.
  - Disposez la rallonge de manière à ce qu'elle ne pende pas là où elle pourrait faire trébucher ou être tirée par inadvertance.

## VI. **Instructions à suivre lors de l'utilisation de l'appareil**

- L'appareil ne peut pas être utilisé pour hacher des substances dures et sèches au risque d'émousser les lames.

-  **AVERTISSEMENT: les lames sont très coupantes!**
- Évitez tout contact avec les pièces mobiles de l'appareil pendant son fonctionnement.
- Éteignez l'appareil et débranchez-le de la prise secteur avant de changer d'accessoire ou d'approcher des pièces mobiles en cours d'utilisation.
- Des précautions doivent être prises lors de la manipulation des lames tranchantes, de la vidange du bol et du nettoyage.
- Ne branchez pas l'appareil à la prise secteur tant qu'il n'est pas complètement assemblé et débranchez toujours l'appareil avant de démonter ou de manipuler la lame.
- Gardez les mains et les ustensiles hors du bol pendant le hachage pour réduire le risque de blessures graves ou de dommages au hachoir. Un racleur peut être utilisé mais doit être utilisé uniquement lorsque le hachoir ne fonctionne pas.
- Il n'est pas autorisé à ajouter de l'eau ou autre liquide en meule ou cuvette du broyeur.
- Ne pas utiliser cet appareil avec un programmeur, comptoir ou un autre dispositif qui peut automatiquement mettre en marche parce que si l'appareil est couvert ou mal positionné il ya un danger d'incendie.
- Pour éviter la surchauffe du moteur, ne pas utiliser le moulin à café plus de 30 secondes
- Cet appareil peut être utilisé par les personnes dont les capacités physiques, sensorielles ou mentales ou manquant d'expérience et de connaissances si elles ont été formées e encadrées



pour l'utilisation de cet appareil en toute sécurité et de comprendre les dangers impliqué.

## NETTOYAGE ET ENTRETIEN

Veillez vous référer à la section nettoyage et entretien pour plus de détails sur la façon de nettoyer les surfaces qui entrent en contact avec les aliments.

### 4. SPÉCIFICATIONS TECHNIQUES

Tension	Pouvoir	La fréquence
220-240V	300W	50 – 60Hz

### 5. DESCRIPTIF DES PIÈCES

1. Anneau décoratif du couvercle.
2. Couvercle
3. Chopper (4 pales) pour le broyage humide
4. Broyeur Coupe (2 lames) pour le broyage à sec
5. Connecteur supérieur Connecteur
6. Nether
7. Body
8. L'interrupteur
9. Cordon



### 6. MODE D'EMPLOI

1. Laver la meuleuse coupelle, broyeur cup, couvercle et ainsi de suite lors de la première utilisation.
2. Mettre le corps principal de la table, et installer la meuleuse ou cuvette cuvette du broyeur qui celui dont vous avez besoin pour utiliser.
3. La cuvette avec un bout de lame est meuleuse coupelle, la fonction principale pour le meulage coffee bean, la capacité maximale est de 90g.
5. La coupe avec lame transversale que le broyeur coupelle, la fonction principale pour le broyage des aliments comme les écrous, oignons, un peu d'eau de fruits et légumes, earthpea, fruits secs, ail, herbes, pain sec, etc. (si utilisation hacher les légumes & fruits maximale sur 2/3 tasse capacité, si utiliser le hachage fruits secs & écrous sur capacité maximale 45g).
6. Versez la nourriture dans la cuvette. **Remarque: Il n'est pas autoriser à ajouter de l'eau ou autre liquide en meule ou cuvette cuvette du broyeur.**
8. Assurez-vous que le godet est en position verrouillée. **Veillez noter:** une fonctionnalité de sécurité de ce moulin du broyeur et l'empêche de fonctionner si le couvercle est en place.

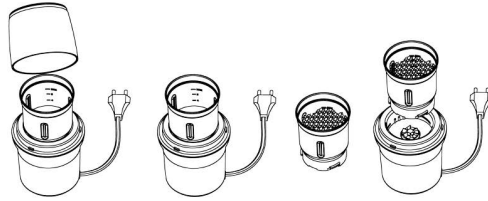

7. Placez le couvercle de la cuvette et mettre en place la fiche du cordon dans la prise d'alimentation pour la connexion avec la source d'alimentation électrique.
8. Poussez le couvercle vers le bas et maintenez-le enfoncé pour commencer le meulage ou de broyage.
9. Opération période ne doit pas excéder 30 secondes à chaque fois , garder consécutives d'exploitation en 3 cycles. Fonctionnement après 3 cycles, pour éviter l'appareil surchauffe il doit laisser le corps principal reste à température ambiante pour le prochain 3 cycles.
10. Une fois la cohérence souhaitée de meulage ou de broyage a été atteint , arrêter le meulage ou de broyage, relâcher la pression du couvercle.
11. Retirer le bouchon de l'orifice de sortie.
12. Stocker votre meulage ou de broyage foods dans certains bol ou une tasse et retirer le meulage. cup ou le broyeur coupelle,et couvercle avec couvercle de rangement.

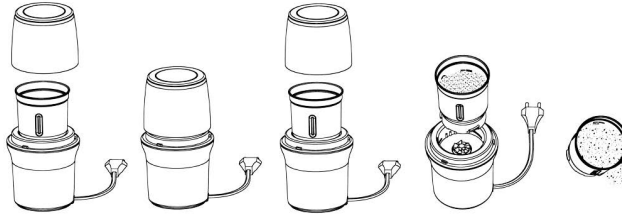

Chopper (4 pales)  
pour le broyage humide



Broyeur Coupe (2 lames)  
pour le broyage à sec

## 7. NETTOYAGE ET ENTRETIEN

- Assurez-vous que cordon d'alimentation a été retiré de l'orifice de sortie.
- Ne jamais immerger fiche du cordon et la base du produit dans l'eau ou autre liquide.
- N'utilisez pas de produits chimiques pour laver l'appareil.
- Essuyez l'extérieur et meuleuse cup avec un chiffon humide.
- Après le lavage polonais le couvercle avec un chiffon sec.
- Lors du lavage des lames, ne pas entrer en contact avec les lames,pour éviter mal votre doigt.

## STOCKAGE

- Le cordon pourrait être interminable dans l'unité de base qui a un compartiment de rangement du cordon.
- Rangez l'appareil dans un endroit sec et frais.

## 1. **i** IMPORTANTE:

- Leia sempre cuidadosamente o manual de instruções antes de utilizar o aparelho.
- Este manual pode ser descarregado da nossa página web [www.sogo.es](http://www.sogo.es)
- Guarde estas instruções para referência futura.

## 2. Definições de símbolos



- 1- Informações importantes e indicação para o uso benéfico.
- 2- Aviso de situação de perigo a pessoas e o produto.
- 3- Cuidados ao usar equipamentos elétricos e eletrônicos.

## 3. Instruções de segurança para o usuário

### I. **GENERAL PRECAUTIONS** Precauções gerais durante o uso de equipamentos elétricos

- Não utilize o aparelho para qualquer outro fim que não o descrito neste manual.
- Não utilize ou armazene o aparelho ao ar livre.
- Coloque sempre o aparelho sobre uma superfície plana e uniforme.
- Este produto destina-se a ser utilizado em espaços interiores, não industrial, não comercial e apenas para uso doméstico. Não utilize o aparelho no exterior ou para qualquer outro fim. A utilização indevida ou o manuseamento

incorreto podem causar problemas no aparelho e causar lesões ao utilizador.

- A unidade deve ser utilizada apenas para os fins previstos. Não é aceite qualquer responsabilidade por danos resultantes de utilização indevida ou manuseamento incorreto.
- Certifique-se de que a tensão indicada na chapa de identificação corresponde à tensão da rede antes de ligar o aparelho.
- Remova sempre a ficha da tomada quando o aparelho não estiver a ser utilizado. Não deixe o aparelho sem vigilância quando ligado.
- É necessária uma supervisão rigorosa quando qualquer aparelho está a ser utilizado por ou perto de crianças.
- Antes de limpar ou armazenar o seu aparelho, desligue sempre o aparelho da fonte de alimentação e deixe-o arrefecer.
- O dispositivo não está completamente desligado da fonte de energia, mesmo depois de ter sido desligado. Para o desligar completamente, desligue-o da tomada elétrica.
- Os aparelhos não se destinam a ser operados por meio de um temporizador externo ou de um sistema de controlo remoto separado.
- Evite derramamento no conector.
- Este aparelho destina-se a ser utilizado em aplicações domésticas e similares, tais como:
  - Áreas de cozinha do pessoal em lojas, escritórios e outros ambientes de trabalho;
  - Casas agrícolas e por clientes em hotéis, motéis e outros ambientes de tipo residencial;
  - Ambientes do tipo pensão;
  - Catering e aplicações similares não retalhistas.

## II. Restrições de uso para evitar danos pessoais

- Não deixe o aparelho a funcionar sem vigilância.
- Não coloque ou opere este aparelho perto de fontes de água.
- Não coloque ou utilize o aparelho e o seu cabo de alimentação em ou perto de superfícies quentes (por exemplo, placas de fogão) ou chamas abertas.
- Não deixe o cabo de alimentação pendurado sob arestas afiadas e mantenha-o afastado de objetos quentes e chamas abertas. Não enrole o cabo à volta do aparelho e não o dobre.
- Não mergulhe a caixa, que contém os componentes elétricos e os elementos de aquecimento, em água, nem enxágue sob a torneira.
- Nunca utilize acessórios que não sejam recomendados pelo fabricante.
- A utilização de acessórios não recomendados ou vendidos pelo fabricante do aparelho pode resultar em incêndio, choque elétrico ou ferimentos em pessoas.
- Quando desejar remover a ficha da tomada elétrica, faça-o na própria ficha e não puxe pelo cabo ou pelo aparelho em si.
- Para evitar choque elétrico, certifique-se de que suas mãos estejam secas antes de conectar ou desconectar.
- Não use o aparelho com as mãos molhadas, em pisos úmidos ou quando o ambiente estiver úmido, há risco de choque elétrico.
- Durante a utilização do aparelho, certifique-se de que o cabo elétrico não fica preso ou esmagado.

- Não deixe que a unidade motora, cabo ou ficha se molhem para não correr o risco de apanhar um choque elétrico.

### III. Restrições de uso do produto devido a mau estado ou avaria

- Nunca submerja ou ligue o aparelho debaixo de água ou qualquer outro líquido. Em caso de queda do aparelho na água, desligue imediatamente da tomada e leve-o a um agente de serviço autorizado para reparação antes de o reutilizar.
- Não utilize o aparelho se ele no chão, se eles são visíveis sinais de danos ou um vazamento.
- Não utilize o aparelho se o cabo ou a ficha estiverem danificados. Caso o cabo esteja danificado, este deve ser substituído apenas pelo fabricante, por um agente de serviço ou por pessoas com qualificações semelhantes, a fim de evitar o perigo.
- Em caso de mau funcionamento do aparelho, ou se este tiver sido danificado de qualquer forma, devolva o aparelho à assistência técnica autorizada mais próxima para ser examinado, reparado ou ajustado.
- Em caso de problemas de hardware, não tente reparar o produto você mesmo. As reparações só devem ser efetuadas por técnicos qualificados.

### IV. Restrições de uso quando usado com crianças e idosos

- O aparelho não deve ser utilizado por pessoas (incluindo crianças) com capacidades físicas, sensoriais ou mentais reduzidas, ou com falta de experiência e conhecimentos, a menos que

- lhes tenha sido dada supervisão ou instrução.
- As crianças devem ser supervisionadas para garantir que não brincam com o aparelho.
  - A limpeza e a manutenção não devem ser feitas por crianças sem supervisão.
  - Mantenha o aparelho e o seu cabo fora do alcance das crianças.
  - As crianças não devem brincar com o aparelho.

## V. **AVISO IMPORTANTE**

- Para evitar uma sobrecarga do circuito ao utilizar este produto, não utilize outro produto de alta potência no mesmo circuito elétrico.
- Um cabo de alimentação curto é fornecido com este produto. Um cabo de extensão não é recomendado para utilização com este produto, caso seja necessário:
  - A classificação elétrica marcada do cabo deve ser pelo menos tão grande como a do produto.
  - Disponha a extensão de modo a que não fique pendurada onde possa ser tropeçada ou puxada involuntariamente.

## VI. **Instruções a seguir ao usar a Fritadeira de ar**

- O aparelho não pode ser utilizado para cortar substâncias duras e secas, caso contrário, as lâminas podem ficar cegas.
-  **AVISO: As lâminas são muito afiadas!**
- Evite o contacto com as partes móveis do aparelho enquanto estiver em funcionamento.
- Desligue o aparelho e desligue-o da tomada antes de mudar os acessórios ou de se

- aproximar de peças móveis em uso.
- Deve ter cuidado ao manusear as lâminas afiadas, esvaziar a vasilha e durante a limpeza.
  - Não ligue o aparelho à tomada até estar completamente montado e desligue sempre o aparelho antes de desmontar ou manusear a lâmina.
  - Mantenha as mãos e utensílios fora da tigela enquanto corta para reduzir o risco de ferimentos graves em pessoas ou danos ao picador. Um raspador pode ser usado, mas deve ser usado apenas quando o picador não estiver funcionando.
  - Para evitar o superaquecimento do motor, não use o moedor de café mais do que 30 segundos.
  - Este aparelho pode ser usado por pessoas com reduzidas capacidades físicas, sensoriais ou mentais ou falta de experiência e conhecimento, se tiverem recebido supervisão ou instruções relativas à utilização do aparelho de forma segura e compreender os perigos envolvidos.
  - NÃO é permitir adicionar água ou outro líquido no copo ou xícara moedor de triturador.
  - Não usar este dispositivo com um dispositivo programador, contador ou outro que pode colocar a unidade automaticamente porque se o aparelho é coberto ou mal posicionados há um perigo de incêndio.

## **LIMPEZA E MANUTENÇÃO**

Por favor, consulte a seção de limpeza e manutenção para obter detalhes sobre como limpar superfícies que entram em contato com alimentos.



#### 4. ESPECIFICAÇÕES TÉCNICAS

Vtagem	Poder	Frequência
220-240V	300W	50 – 60Hz

#### 5. DESCRIÇÃO DAS PEÇAS

1. Anel decorativo Tampa
2. Tampa
3. Picador (4 Blades) para moagem úmida
4. Moedor (2 Blades) para moagem a seco
5. A parte Superior con nector
6. Nether ficha
7. Corpo
8. Voltar
9. Cabo

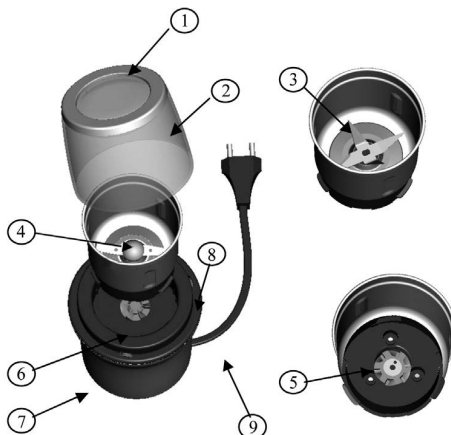

#### 6. INSTRUÇÕES DE USO

1. Lave o moedor, a tampa e o picador, com a tampa e assim por diante quando a primeira vez usando.
2. Colocar o corpo principal da mesa, e instalar o moedor, picador, xícara ou copo que você precisa usar.
3. A xícara com duas lâminas é o cálice moedor, a principal função é de moagem de grão de café, a capacidade máxima é de 90g.
4. O copo com quatro lâminas é um copo de triturador, a principal função é cortar alimentos como nozes, cebola, legumes e frutas, ervas, frutas secas, alho, ervas, pão seco, etc (se você usá-lo para cortar o vegetal e frutas não preencher mais de 2/3 da capacidade do copo, se ele é usado para moer). **Observação: NÃO é permitir adicionar água ou outro líquido no copo ou xícara moedor de triturador.**
5. Despeje a comida para dentro da xícara **Observação: NÃO é permitir adicionar água ou outro líquido no copo ou xícara moedor de triturador.**
6. Certifique-se de que a xícara está na posição travada. **Por favor, note:** um recurso de segurança do picador triturador e impede-o de operar a não ser que a tampa está no lugar.

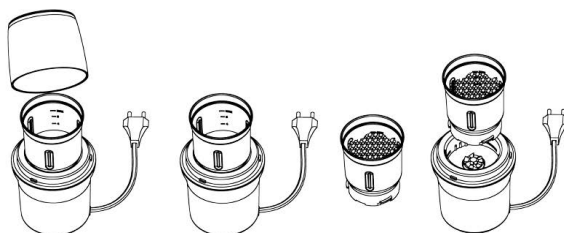

7. Colocar a tampa no recipiente e colocar o plug na tomada para conectar-se com a fonte elétrica
8. Pempurre a tampa d própria e espera para começar o sorriso d em g ou picar
9. Operação período não deve ultrapassar 30H segunda s cada vez, mantenha em operação em 3 ciclos consecutivos. Depois de 3 ciclos, para evitar superaquecimento do aparelho eu t deve deixar o corpo descansar à temperatura ambiente para a próxima 3º ciclos
10. Uma vez que a consistência desejada da moagem ou trituração tem sido alcançado, parar desbaste ou corte, alivie a pressão da tampa
11. Retire o bujão de saída
12. Se rompeu a moagem ou picar os alimentos em alguns taça ou xícara e retire do picador moagem copo ou taça, e cobrir com tampa armazenamento.

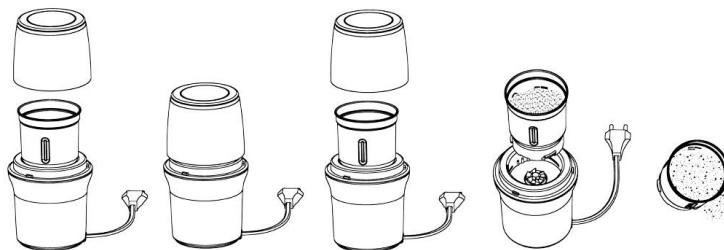

Picador (4 Blades)  
para moagem úmida



Moedor (2 Blades)  
para moagem a seco

## 7. LIMPEZA E MANUTENÇÃO

- Certifique-se de que conecte o fio foi removido da saída.
- Nunca mergulhe conecte o fio e a base do produto em água ou outro líquido.
- Não use produtos químicos para lavar o aparelho.
- Limpe o exterior e esmeril cup com um pano húmido.
- Depois de lavar polonês a tampa com um pano seco.
- W galinha lavar as lâminas, não entre em contato com as lâminas afiadas, de modo a evitar ferir o dedo.

## ARMAZENAMENTO

- O cabo pode ser arrastado para a unidade de base que tem um compartimento de arrumação.
- Guarde o aparelho em um lugar fresco e seco.

## 1. WICHTIG

- Lesen Sie die Bedienungsanleitung immer sorgfältig durch, bevor Sie das Gerät verwenden.
- Dieses Handbuch kann von unserer Webseite [www.sogo.es](http://www.sogo.es) heruntergeladen werden.
- Bewahren Sie diese Anweisungen zum späteren Nachschlagen auf.

## 2. Symboldefinitionen



- 1- Wichtige Informationen und nützliche Hinweise auf verwenden
- 2- Warnung vor gefährlichen Situationen in Lebensbedingungen und Eigentum
- 3- Vorsicht bei der Verwendung elektrischer und elektronischer Geräte.

## 3. Sicherheitshinweise für den Benutzer

### I. **Allgemeine Vorsichtsmaßnahmen beim Gebrauch elektrischer Geräte**

- Verwenden Sie das Gerät nicht für andere als die in diesem Handbuch beschriebenen Zwecke.
- Verwenden oder lagern Sie das Gerät nicht im Freien.
- Stellen Sie das Gerät immer auf eine ebene Fläche.
- Dieses Produkt ist für den Innengebrauch im Haushalt bestimmt – nicht zu industriellen oder kommerziellen Zwecken. Verwenden Sie den Artikel nicht im Freien. Missbrauch oder unsachgemäße Handhabung können Probleme im

- Gerät verursachen und den Benutzer verletzen.
- Nicht zweckentfremden. Es wird keine Haftung für Schäden übernommen, die durch unsachgemäße Verwendung oder falsche Handhabung entstehen.
  - Stellen Sie sicher, dass die auf dem Typenschild angegebene Spannung mit der Netzspannung übereinstimmt, bevor Sie das Gerät anschließen.
  - Ziehen Sie immer den Stecker aus der Steckdose, wenn das Gerät nicht verwendet wird.
  - Lassen Sie das Gerät nicht unbeaufsichtigt, wenn es eingeschaltet und in Betrieb ist.
  - Ziehen Sie vor dem Reinigen oder Lagern des Geräts immer den Netzstecker aus der Steckdose und lassen Sie es abkühlen.
  - Das Gerät ist auch nach dem Ausschalten nicht vollständig von der Stromquelle getrennt. Um es vollständig zu trennen, ziehen Sie es vom Netzstecker.
  - Die Geräte darf nicht mit einem externen Timer oder einer separaten Fernbedienung betrieben werden.
  - Verhindert Spritzer im Anschluss
  - Das Gerät ist für den Einsatz im Haushalt geeignet sowie in ähnlicher Umgebung wie z.B.:
    - Küchenbereiche in Geschäften, Büros etc.;
    - Bauernhäuser, Hotels, Motels und andere Wohnumgebungen;
    - Bed & Breakfast-Umgebungen;
    - Catering und Umgebungen außerhalb des Einzelhandels.

## II. **Verwendungsbeschränkungen zur Vermeidung von Personenschäden**

- Lassen Sie das Gerät nicht unbeaufsichtigt laufen.

- Stellen und betreiben Sie es das Gerät nicht in der Nähe von Wasserquellen.
- Stellen Sie das Gerät und das Netzkabel nicht auf oder in der Nähe von heißen Oberflächen (z. B. Herdplatten) oder offenen Flammen auf.
- Lassen Sie das Netzkabel nicht an scharfen Kanten hängen und halten Sie es von heißen Gegenständen und Flammen fern. Wickeln Sie das Kabel nicht um das Gerät und biegen Sie es nicht.
- Tauchen Sie das Gehäuse, das elektrische Komponenten und die Heizelemente enthält, weder in Wasser, noch spülen Sie es unter dem Wasserhahn aus.
- Verwenden Sie niemals Zubehör, das nicht vom Hersteller empfohlen wird.
- Die Verwendung von Zubehör, das vom Gerätehersteller nicht empfohlen oder verkauft wird, kann zu Feuer, Stromschlag oder Verletzungen von Personen führen.
- Wenn Sie den Stecker aus dem Wandkontakt ziehen möchten, tun Sie dies bitte am Stecker selbst und nicht durch Ziehen am Kabel oder am Gerät.
- Um einen Stromschlag zu vermeiden, stellen Sie sicher, dass Ihre Hände trocken sind, bevor Sie den Stecker ein- oder ausstecken.
- Benutzen Sie das Gerät nicht mit nassen Händen, auf feuchten Böden oder in feuchter Umgebung, es besteht Stromschlaggefahr.
- Stellen Sie während der Verwendung des Geräts sicher, dass das Netzkabel nicht eingeklemmt oder gequetscht werden kann.
- Lassen Sie die Motoreinheit, das Kabel oder den Stecker nicht nass werden, um die Gefahr eines Stromschlags zu vermeiden.

### III. **Einschränkungen der Produktnutzung aufgrund von schlechtem Zustand oder Ausfall**

- Tauchen Sie das Gerät oder den Stecker niemals in Wasser oder andere Flüssigkeiten. Wenn das Gerät ins Wasser fällt, trennen Sie es sofort von der Stromversorgung und bringen es zur Reparatur zu einem autorisierten Kundendienst, bevor Sie es wiederverwenden.
- Benutzen Sie das Gerät nicht, wenn es zu Boden gefallen ist, sichtbare Schäden aufweist oder undicht ist.
- Verwenden Sie das Gerät nicht, wenn das Kabel oder der Stecker beschädigt ist. Im Falle einer Beschädigung des Kabels darf es nur vom Hersteller, seinen Servicemitarbeitern oder ähnlich qualifizierten Personen ausgetauscht werden, um Gefahren zu vermeiden.
- Im Falle einer Fehlfunktion des Geräts, oder wenn es auf irgendeine Weise beschädigt wurde, senden Sie das Gerät zur Prüfung, Reparatur oder Einstellung an die nächstgelegene autorisierte Serviceeinrichtung zurück.
- Versuchen Sie bei Hardwareproblemen nicht, das Produkt selbst zu reparieren. Reparaturen sollten nur von qualifizierten Technikern durchgeführt werden.

### IV. **Anwendungsbeschränkungen bei der Anwendung bei Kindern und älteren Menschen**

- Dieses Gerät darf nicht von Personen (einschließlich Kindern) mit eingeschränkten

körperlichen, sensorischen oder geistigen Fähigkeiten oder mangelnder Erfahrung und Wissen verwendet werden, es sei denn, sie wurden beaufsichtigt oder unterwiesen.

- Kinder müssen beaufsichtigt werden, um sicherzustellen, dass sie nicht mit dem Gerät spielen.
- Reinigung und Wartung durch den Benutzer dürfen nicht von Kindern vorgenommen werden.
- Bewahren Sie das Gerät und das Kabel außerhalb der Reichweite von Kindern auf.
- Kinder dürfen nicht mit dem Gerät spielen.

## V. **WICHTIGE WARNUNG**

- Um eine Überlastung des Stromkreises bei Verwendung dieses Produkts zu vermeiden, betreiben Sie kein anderes Produkt mit hoher Leistung im selben Stromkreis.
- Dieses Produkt enthält ein kurzes Netzkabel. Ein Verlängerungskabel wird für die Verwendung mit diesem Produkt nicht empfohlen, aber wenn eines verwendet werden muss:
  - Die gekennzeichnete elektrische Leistung des Kabels muss mindestens so hoch sein wie die des Produkts.
  - Positionieren Sie das Verlängerungskabel so, dass es nicht unbeabsichtigt herausgezogen werden kann.

## VI. **Anweisungen, die bei der Verwendung des Geräts zu befolgen sind**

- Das Gerät kann nicht zum Hacken von harten und trockenen Substanzen verwendet werden, da sonst die Klinge abgestumpft werden kann.

-  **WARNUNG: Die Klingen sind sehr scharf!**
- Vermeiden Sie es, bewegliche Teile des Geräts zu berühren, während es in Betrieb ist.
- Schalten Sie das Gerät aus und trennen Sie es vom Stromnetz, bevor Sie Zubehör wechseln oder sich beweglichen Teilen nähern.
- Beim Umgang mit den scharfen Klingen, beim Entleeren der Schüssel und beim Reinigen ist Vorsicht geboten.
- Schließen Sie das Gerät erst an das Stromnetz an, wenn es vollständig zusammengebaut ist, und trennen Sie es immer vom Netz, bevor Sie das Messer zerlegen.
- Halten Sie beim Hacken Hände und Utensilien von der Schüssel fern, um das Risiko schwerer Verletzungen von Personen oder Schäden am Zerkleinerer zu verringern. Ein Abstreifer kann verwendet werden, darf aber nur verwendet werden, wenn der Häcksler nicht arbeitet.
- Seien Sie vorsichtig, wenn eine heiße Flüssigkeit in den Behälter des Geräts gegossen wird, da diese aufgrund eines plötzlichen Dampfens aus dem Gerät herausspritzen kann.
- Verwenden Sie das Mahlwerk nicht länger als 30 Sekunden, um eine Überhitzung des Motors zu vermeiden.
- Es ist NICHT erlaubt, Wasser oder andere Flüssigkeiten in den Mahlbecher oder den Zerkleinererbecher zu geben.
- Dieses Gerät kann von Personen mit eingeschränkten physischen, sensorischen oder geistigen Fähigkeiten oder mangelnder Erfahrung und Kenntnissen benutzt werden,



wenn sie beaufsichtigt oder instruiert wurden über die sichere Benutzung des Gerätes und die damit verbundenen Gefahren verstehen.

## REINIGUNG UND INSTANDHALTUNG

Einzelheiten zur Reinigung von Oberflächen, die mit Lebensmitteln in Kontakt kommen, finden Sie im Abschnitt Reinigung und Pflege.

### 4. TECHNISCHE DATEN

Spannung	Leistung	Frequenz
220-240V	300W	50 – 60Hz

### 5. TEILEBESCHREIBUNG

1. Dekorativer Deckelring
2. Deckel
3. Zerkleinererbecher (4 Klingen oder Kreuz Klingen) zum Nassschleifen
4. Mahlbecher (2 Klingen oder Quer Klingen) zum Trockenschleifen
5. Oberer Stecker
6. Niedriger Stecker
7. Körper
8. Schalter
9. Schnur



### 6. GEBRAUCHSANWEISUNG

1. Waschen Sie den Mahlbecher, den Zerkleinererbecher, den Deckel und so bei der ersten Verwendung.
2. Setzen Sie den Hauptkörper auf einen Tisch und installieren Sie den Mahlbecher oder den Zerkleinererbecher, den Sie verwenden müssen.
3. Die Tasse mit der Quer Klinge ist der Mahlbecher, die Hauptfunktion ist das Mahlen von Kaffeebohnen, trockenen Gewürzen und ähnlichen Zutaten und die maximale Kapazität beträgt 100g.
4. Die Tasse mit der Kreuzklinge ist der Zerkleinererbecher, die Hauptfunktion ist das Zerkleinern der Speisen wie Nüsse, Zwiebeln, ein wenig Wasser von Gemüse und Obst, Erbsen, trockene Früchte, Knoblauch, Kräuter, trockenes Brot, etc. (Verwenden Sie Hacken für Obst und Gemüse mit maximal 2/3 Tassen Kapazität, hacken für trockene Früchte & Nüsse bei maximaler Kapazität, 45g).
5. Gießen Sie das Essen in den Becher. **Anmerkung: Es ist NICHT erlaubt, Wasser oder andere Flüssigkeiten in den Mahlbecher oder den Zerkleinererbecher zu geben.**
6. Vergewissern Sie sich, dass sich die Tasse in der verriegelten Position befindet. **Bitte beachten Sie:** Ein Sicherheitsmerkmal dieses Zerkleinerers und Zerhackers verhindert, dass es funktioniert, wenn der Deckel nicht angebracht ist.

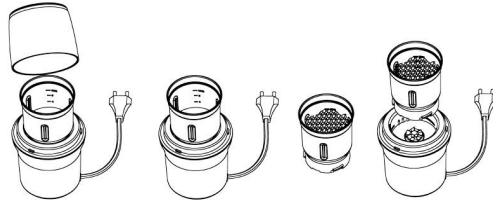

7. Setzen Sie den Deckel auf den Becher und stecken Sie das Steckerkabel in die Steckdose, um es mit der Stromquelle zu verbinden.
8. Drücken Sie den Deckel nach unten und halten Sie ihn fest, um mit dem Schleifen oder Hacken zu beginnen.
9. Die Betriebszeit darf nicht mehr als 30 Sekunden betragen und in 3 Zyklen fortlaufend betrieben werden. Nach dem Betrieb von 3 Zyklen, um zu vermeiden, dass das Gerät überhitzt, lassen Sie den Hauptkörper für die nächsten 3 Zyklen auf Raumtemperatur ruhen.
10. Wenn die gewünschte Konsistenz des Schleifens oder Hackens erreicht ist, hören Sie auf zu schleifen oder zu hacken, geben Sie den Druck vom Deckel ab.
11. Entfernen Sie den Stecker aus der Steckdose.
12. Lagern Sie Ihre Mahl- oder Schneidwaren in einer Schüssel oder einem Becher und entfernen Sie den Mahlbecher oder den Zerkleinererbecher und bedecken Sie ihn mit dem Aufbewahrungsdeckel.

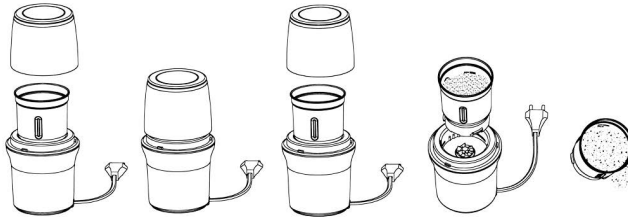

Zerkleinererbecher (4  
Klingen oder Kreuz  
Klingen)  
zum Nassschleifen



Mahlbecher (2 Klingen  
oder Quer Klingen) zum  
Trockenschleifen

## 7. REINIGUNG UND WARTUNG

- Vergewissern Sie sich, dass das Steckerkabel aus der Steckdose gezogen wurde.
- Tauchen Sie das Netzkabel und die Unterseite des Produkts niemals in Wasser oder andere Flüssigkeiten.
- Verwenden Sie keine Chemikalien, um das Gerät zu waschen.
- Wischen Sie die Außenseite und den Mahlbecher mit einem feuchten Tuch ab.
- Nach dem Waschen die Abdeckung mit einem trockenen Tuch polieren.
- Berühren Sie beim Spülen der Klingen nicht die scharfen Klingen, um Verletzungen des Fingers zu vermeiden.

## LAGERUNG

- Das Kabel kann in die Basiseinheit mit einem Kabelfach eingeschoben werden.
- Bewahren Sie das Gerät an einem kühlen, trockenen Ort auf.

## 1. IMPORTANTE:

- Leggi sempre attentamente il manuale delle istruzioni prima dell'uso.
- Questo manuale può essere scaricato dal nostro sito [www.sogo.es](http://www.sogo.es)
- Conserva queste istruzioni per riferimento futuro.

## 2. Definizioni dei simboli



- 1- Informazioni importanti e indicazioni per uso benefico.
- 2- Segnalazione di pericolo per le persone e la Prodotto.
- 3- Precauzioni durante l'utilizzo di apparecchiature elettriche ed elettroniche.

## 3. Istruzioni di sicurezza per l'utente

### I. Precauzioni generali durante l'uso di apparecchiature elettriche

- Non utilizzare l'apparecchio per scopi diversi da quelli descritti in questo manuale.
- Non utilizzare o conservare l'apparecchio all'aperto.
- Posiziona sempre l'apparecchio su una superficie piana e regolare.
- Questo prodotto è destinato all'uso al coperto, non industriale, non commerciale ed esclusivamente domestico. Non utilizzare l'apparecchio all'aperto o per altri scopi. L'uso

o gestione impropri possono causare problemi all'apparecchio e lesioni all'utente.

- L'apparecchio deve essere utilizzato solo per gli scopi previsti. Si declina ogni responsabilità per danni derivanti da un uso o gestione errati.
- Prima di collegare l'apparecchio verifica che la tensione indicata sulla targhetta dei dati sia compatibile con la tensione di rete disponibile.
- Stacca sempre la spina dalla presa di corrente quando l'apparecchio non è in uso. Non lasciare l'apparecchio incustodito quando è acceso.
- È necessaria una stretta supervisione quando l'apparecchio viene utilizzato da o vicino a bambini.
- Prima di pulire o riporre l'apparecchio, staccane sempre la spina e lascialo raffreddare.
- Anche dopo essere stato spento, l'apparecchio non è completamente scollegato dalla rete elettrica. Per scollegarlo completamente devi staccare la spina dalla presa di corrente.
- Questo apparecchio non è adatto ad essere azionato tramite un timer esterno o un sistema di telecomando separato.
- Evita di versare liquidi sul connettore.
- Questo apparecchio è destinato all'uso in applicazioni domestiche e simili, come:
  - Cucine per il personale in negozi, uffici e altri ambienti di lavoro;
  - Agriturismi e uso da parte di clienti in hotel, motel e altri ambienti di tipo residenziale;
  - "Bed and Breakfast" e simili esercizi;

- Ristorazione e simili esercizi non al dettaglio.

## II. **Restrizioni d'uso per evitare lesioni personali**

- Non lasciare che l'apparecchio funzioni incustodito.
- Non posizionare o utilizzare questo apparecchio vicino all'acqua.
- Non posizionare o utilizzare l'apparecchio e il suo cavo di alimentazione su o vicino a superfici calde (ad es. piastre di cottura) o fiamme libere.
- Non lasciare che il cavo di alimentazione penda da spigoli acuti e tienilo lontano da oggetti caldi e fiamme. Non piegare il cavo e non avvolgerlo all'apparecchio.
- Non immergere in acqua l'alloggiamento, che contiene componenti elettrici e resistenze, né sciacquarlo sotto l'acqua corrente.
- Non utilizzare mai accessori non consigliati dal produttore.
- L'uso di accessori non consigliati o venduti dal produttore può provocare incendi, scosse elettriche o lesioni personali.
- Per staccare la spina dalla presa elettrica, afferra la spina stessa e non tirare il cavo o l'apparecchio.
- Per evitare scosse elettriche, assicurarsi che le mani siano asciutte prima di collegare o scollegare.
- Non utilizzare il dispositivo con le mani bagnate, su pavimenti umidi o quando l'atmosfera è umida, c'è il rischio di scosse elettriche.
- Durante l'utilizzo dell'apparecchio, accertati che il cavo di alimentazione non venga intrappolato

o schiacciato.

- Non lasciare che l'unità motore, il cavo o la spina si bagnino, per evitare il rischio di scosse elettriche.

### III. **Restrizioni all'uso del prodotto dovute a cattive condizioni o guasti**

- Non immergere mai l'apparecchio o la spina in acqua o altri liquidi. In caso di caduta dell'apparecchio in acqua, scollegalo immediatamente dalla rete elettrica e, prima di riutilizzarlo, consegnalo ad un centro di assistenza autorizzato per la riparazione.
- Non utilizzare l'apparecchio se è caduto sul pavimento, se ci sono segni visibili di danni o se presenta una perdita.
- Non usare l'apparecchio se il cavo o la spina hanno subito danni, nel qual caso dovranno essere sostituiti solo dal produttore, da un suo agente di servizio autorizzato o da persone parimente qualificate per evitare rischi.
- In caso di malfunzionamento dell'apparecchio, o se è stato danneggiato in qualsiasi modo, consegnalo al più vicino centro di assistenza autorizzato per eventuali esami, riparazioni o regolazioni.
- In caso di problemi con l'hardware, non tentare di riparare il prodotto da solo. Le riparazioni devono essere eseguite solo da tecnici qualificati.

### IV. **Restrizioni d'uso se usato con bambini e anziani**

- L'apparecchio non deve essere utilizzato

da persone (compresi i bambini) con ridotte capacità fisiche, sensoriali o mentali, o prive dell'esperienza e perizia necessarie, a meno che non vengano sorvegliate o addestrate.

- I bambini devono essere sorvegliati per assicurarsi che non giochino con l'apparecchio.
- La pulizia e la manutenzione affidate all'utente non devono essere effettuate da bambini senza supervisione.
- Tieni l'apparecchio e il suo cavo fuori dalla portata dei bambini.
- I bambini non devono giocare con l'apparecchio.

## V. **AVVISO IMPORTANTE**

- Per evitare sovraccarichi elettrici, non usare altri prodotto ad alta potenza sullo stesso circuito elettrico al quale è collegato questo apparecchio.
- Questo apparecchio include un cavo di alimentazione corto. Si sconsiglia l'uso di una prolunga, ma se è necessario utilizzarne una:
  - La potenza elettrica nominale del cavo deve essere almeno pari a quella del prodotto.
  - Stendi la prolunga in modo che non passi dove può costituire un rischio di inciampo o essere accidentalmente tirata.

## VI. **Istruzioni da seguire quando si utilizza il dispositivo**

- Non usare l'apparecchio per tritare sostanze dure e secche, altrimenti le lame potrebbero smussarsi.

-  **AVVERTENZA: le lame sono**

## **estremamente affilate!**

- Evita il contatto con le parti mobili mentre l'apparecchio è in funzione.
- Prima di cambiare gli accessori o di avvicinarti alle parti mobili in uso, spegni l'apparecchio e staccane la spina.
- Presta attenzione durante la pulizia e quando maneggi le lame affilate o svuoti il recipiente.
- Non collegare l'apparecchio alla rete finché non è completamente assemblato e staccane sempre la spina prima di smontare o maneggiare le lame.
- Tenere le mani e gli utensili fuori dalla ciotola durante il taglio per ridurre il rischio di gravi lesioni alle persone o danni al tritatutto. Può essere utilizzato un raschietto, ma deve essere utilizzato solo quando il tritatutto non funziona.
- Per evitare il surriscaldamento del motore, non utilizzare la smerigliatrice per più di 30 secondi.
- **NON** è permesso aggiungere acqua o altri liquidi nella tazza della smerigliatrice o nella tazza chopper.
- Questo apparecchio può essere utilizzato da persone con ridotte capacità fisiche, sensoriali o mentali o mancanza di esperienza e conoscenza se sono stati supervisionati o istruiti sull'uso dell'apparecchio in modo sicuro e comprendono i pericoli coinvolti.

## **PULIZIA E MANUTENZIONE**

Si prega di fare riferimento alla sezione pulizia e manutenzione per i dettagli su come pulire le superfici che vengono a contatto con gli alimenti.



#### 4. SPECIFICHE TECNICHE

Voltaggio	Energia	Frequenza
220-240V	300W	50 – 60Hz

#### 5. DESCRIZIONE DELLE PARTI

1. Anello decorativo di coperchio
2. Coperchio
3. Bicchiere tritatore (4 pale o lame incrociate) per la macinazione a umido
4. Bicchiere smerigliatrice (2 lame o lame trasversale) per la macinazione a secco
5. Connettore superiore
6. Connettore inferiore
7. Corpo
8. Interruttore
9. Cavo

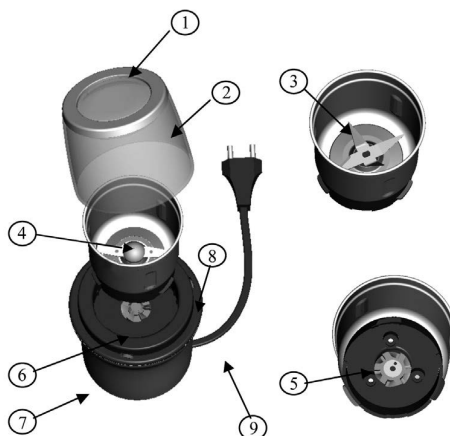

#### 6. ISTRUZIONI PER L'USO

1. Lavare il bicchiere smerigliatrice, il bicchiere tritatore, il coperchio e così quando si usa per la prima volta.
2. Mettere il corpo principale su un tavolo e installare il bicchiere smerigliatrice o il bicchiere tritatore che è necessario utilizzare.
3. La tazza con la lama trasversale è il bicchiere smerigliatrice, la funzione principale è macinare chicchi di caffè, spezie secche e ingredienti simili e la capacità massima è di 100g.
4. La tazza con la lama a croce è il bicchiere tritatore, la funzione principale è tagliare il cibo come noci, cipolle, un po' d'acqua di verdura e frutta, pisello terra, frutta secca, aglio, erbe, pane secco, ecc. (per verdura e frutta la capacità massima è di 2/3 di tazza, per frutta secca e noci usare a capacità massima, 45 g).
6. Versare il cibo nella tazza. **Nota: NON è consentito aggiungere acqua o altri liquidi nel bicchiere smerigliatrice o nel bicchiere tritatore.**
8. Assicurarsi che la tazza sia nella posizione bloccata. **Si prega di notare:** una funzione di sicurezza di questa smerigliatrice e tritatore ne impedisce il funzionamento a meno che il operchio sia in posizione.

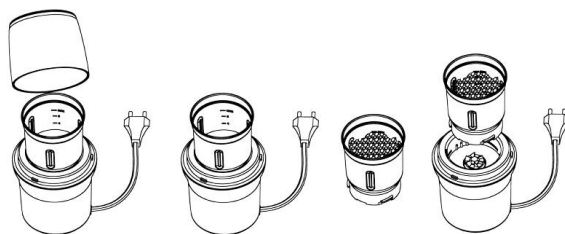

7. Posizionare il coperchio sulla tazza e inserire il cavo della spina nella presa di corrente per il collegamento con la fonte elettrica.
10. Spingere verso il basso il coperchio e tenerlo premuto per iniziare la macinatura o il taglio.
11. Il periodo di operazione non deve eccedere i 30 secondi ogni volta, continuare a funzionare consecutivamente in 3 cicli. Dopo aver funzionato 3 cicli, per evitare il surriscaldamento dell'apparecchio, lasciare il corpo principale a riposo a temperatura ambiente per i successivi 3 cicli.
12. Una volta ottenuta la consistenza desiderata di macinatura o sminuzzamento, interrompere la macinatura o il taglio, rilasciare la pressione dal coperchio.
13. Rimuovere la spina dalla presa.
14. Conservare gli alimenti macinati o tritati in una ciotola o in una tazza e rimuovere la tazza di macinatura o la tazza del tritatore e coprirla con il coperchio

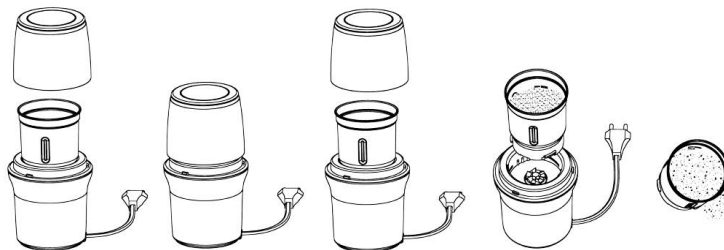

Bicchiere tritatore (4 pale o lame incrociate) per la macinazione a umido



Bicchiere smerigliatrice (2 lame o lame trasversale) per la macinazione a secco

## 7. PULIZIA E MANUTENZIONE

- Assicurarsi che il cavo di alimentazione sia stato rimosso dalla presa.
- Non immergere mai il cavo di alimentazione e la base del prodotto in acqua o altri liquidi.
- Non usare prodotti chimici per lavare l'apparecchio.
- Pulire l'esterno e la tazza della smerigliatrice con un panno umido.
- Dopo il lavaggio, lucidare la copertura con un panno asciutto.
- Durante il lavaggio delle lame, non toccare le lame affilate, per evitare di ferire le dita.

## IMMAGAZZINAMENTO

- Il cavo potrebbe essere avvolto nell'unità base che ha un vano porta-cavi.
- Conservare l'apparecchio in un luogo fresco e asciutto.







## DECLARACIÓN DE CONFORMIDAD

Este dispositivo cumple con la directiva de baja tensión 2014/35/CE.  
La directiva de Compatibilidad Electromagnética 2014/30/UE.  
La directiva 2015/863 UE sobre restricciones a la utilización de determinadas sustancias peligrosas en aparatos eléctricos.  
La directiva 2009/125/CE en los requisitos de diseño ecológico aplicables a los productos relacionados con la energía.



## DECLARAÇÃO DE CONFORMIDADE

Cet appareil est conforme a la directive Basse Tension 2014/35/CE.  
La directive Compatibilité électromagnétique 2014/30/UE.  
La directive 2015/863/UE relative à la limitation de l'utilisation de certaines substances dangereuses dans les équipements.  
La directive 2009/125/CE électriques et électroniques sur les exigences en matière d'éco conception applicables aux produits liés à l'énergie.



## DECLARATION OF CONFORMITY

This device complies with EU Low Voltage Directive 2014/35/EC.  
Electromagnetic Compatibility Directive 2014/30/EU.  
Directive 2015/863/EU on the restriction of the use of certain hazardous substances in electrical.  
Directive 2009/125/EC on the eco-design requirements applicable to energy-related products.



## DECLARAÇÃO DE CONFORMIDADE

Este dispositivo está em conformidade com a Diretiva de Baixa Tensão 2014/35/CE.  
A directiva de Compatibilidade Electromagnética 2014/30/UE.  
A directiva 2015/863/UE relativa à restrição do uso de determinadas substâncias perigosas em equipamentos eléctricos e electrónicos.  
A directiva 2009/125/CE sobre os requisitos de concepção ecológica aplicáveis aos produto relacionados com a energia.



## DICHIARAZIONE DI CONFORMITÀ

Questo dispositivo è conforme alla Direttiva UE sulla bassa tensione 2014/35/CE.  
Direttiva Compatibilità Elettromagnetica 2014/30/UE.  
Direttiva 2015/863/UE sulla restrizione dell'uso di determinate sostanze pericolose in ambito elettrico.  
Direttiva 2009/125/CE sui requisiti di progettazione ecocompatibile applicabili ai prodotti connessi all'energia.



## KONFORMITÄTSEKTLÄRUNG

Dieses Gerät entspricht der EU-Niederspannungsrichtlinie 2014/35/EG.  
Richtlinie 2014/30/EU zur elektromagnetischen Verträglichkeit.  
Richtlinie 2015/863/EU zur Beschränkung der Verwendung bestimmter gefährlicher Stoffe in Elektrogeräten.  
Richtlinie 2009/125/EG über die Anforderungen an die umweltgerechte Gestaltung energieverbrauchsrelevanter Produkte.





Este símbolo en el producto o en el embalaje indica que este producto no se puede desechar como basura normal o residuos domésticos. Todos los equipos eléctricos, electrónicos y unidades que funcionan con baterías deben reciclarse de manera adecuada y de acuerdo con las leyes municipales locales. Puede reciclarlos llevándolos a un centro de eliminación autorizado por el gobierno o a contenedores especializados que puede encontrar en cualquier gran supermercado cercano, tiendas de productos electrónicos o electrodomésticos o centros comerciales que tengan este tipo de instalaciones disponibles.

**Diseñado por:** SOGO basada en las normas de calidad europeas  
**Importado por:** Sanyan Appliances S.L, NIF: B98753056, C/ Barcas 2, 2 46002 Valencia, España  
**Producto fabricado en CHINA. Servicio postventa:** [www.sogosat.com](http://www.sogosat.com) [sogosat@sogosat.com](mailto:sogosat@sogosat.com) / 0034 902 222 161



This symbol on the product or on the packaging indicates that this product can't be disposed as normal rubbish or household waste. All the electrical, electronic equipment's and battery-operated units must recycle in proper manner and according to the local municipal laws. You can recycle them by taking them to government authorized disposal centres or specialized bins which you can find in any nearby big super markets, electronics or electro domestics products stores or malls who have these types of facilities available.

**Designed by:** SOGO based on European quality standards  
**Imported by:** Sanyan Appliances S.L, NIF: B98753056, C/ Barcas 2, 2, 46002 Valencia, Spain  
**Product manufactured in CHINA. After-sales service:** [www.sogosat.com](http://www.sogosat.com) [sogosat@sogosat.com](mailto:sogosat@sogosat.com) / 0034 902 222 161



Ce symbole sur le produit ou sur l'emballage indique que ce produit ne peut pas être jeté comme un déchet normal ou un déchet ménager. Tous les équipements électriques, électroniques et les appareils à piles doivent être recyclés de manière appropriée et conformément aux lois municipales locales. Vous pouvez les recycler en les apportant à un centre d'élimination agréé par le gouvernement ou dans des poubelles spécialisées que vous pouvez trouver dans tous les grands supermarchés à proximité, les magasins de produits électroniques ou électroménagers ou les centres commerciaux qui disposent de ces types d'installations.

**Élaboré par:** SOGO basé sur les normes de qualité européennes  
**Importé par:** Sanyan Appliances S.L, NIF : B98753056, C/ Barcas 2, 2, 46002 Valence, Espagne  
**Produit fabriqué en CHINA. Service après-vente:** [www.sogosat.com](http://www.sogosat.com) [sogosat@sogosat.com](mailto:sogosat@sogosat.com) / 0034 902 222 161



Este símbolo no produto ou na embalagem indica que este produto não pode ser descartado como lixo normal ou lixo doméstico. Todos os equipamentos elétricos, eletrônicos e unidades a bateria devem ser reciclados de maneira adequada e de acordo com as leis municipais locais. Você pode reciclá-los levando-os a um centro de descarte autorizado pelo governo ou a lixeiras especializadas que você pode encontrar em grandes supermercados próximos, lojas de produtos eletrônicos ou eletrodomésticos ou shoppings que tenham esse tipo de instalações disponíveis.

**Desenhado por:** SOGO baseado em padrões de qualidade europeus  
**Importado por:** Sanyan Appliances S.L, NIF: B98753056, C/ Barcas 2, 2, 46002 Valência, Espanha  
**Produto fabricado na CHINA. Serviço pós-venda:** [www.sogosat.com](http://www.sogosat.com) [sogosat@sogosat.com](mailto:sogosat@sogosat.com) / 0034 902 222 161



Dieses Symbol auf dem Produkt oder der Verpackung weist darauf hin, dass dieses Produkt nicht als normaler Müll oder Hausmüll entsorgt werden darf. Alle elektrischen, elektronischen Geräte und batteriebetriebenen Geräte müssen auf ordnungsgemäße Weise und entsprechend recycelt werden nach den örtlichen Gemeindegsetzen. Sie können sie recyceln, indem Sie sie zu staatlich autorisierten Entsorgungszentren oder Spezialbehältern bringen, die Sie in nahe gelegenen großen Supermärkten, Elektronik- oder Elektrohaushaltswarengeschäften oder Einkaufszentren finden können, die diese Typen führen der verfügbaren Einrichtungen.

**Entworfen von:** SOGO basiert auf europäischen Qualitätsstandards  
**Eingeführt von:** Sanyan Appliances S.L, NIF: B98753056, C/ Barcas 2, 2, 46002 Valencia, Spanien  
**Produkt hergestellt in CHINA. Kundendienst:** [www.sogosat.com](http://www.sogosat.com) [sogosat@sogosat.com](mailto:sogosat@sogosat.com) / 0034 902 222 161



Questo simbolo sul prodotto o sulla confezione indica che questo prodotto non può essere smaltito come normale rifiuto domestico o rifiuto domestico. Tutte le apparecchiature elettriche, elettroniche e le unità alimentate a batteria devono essere riciclate in modo adeguato e secondo le leggi locali comunali. Puoi riciclarli portandoli in un centro di smaltimento autorizzato dal governo o in contenitori specializzati che puoi trovare nei grandi supermercati, nei negozi di prodotti elettronici o elettrodomestici o nei centri commerciali che dispongono di questo tipo di strutture nelle vicinanze.

**Progettato da:** SOGO basato su standard di qualità europei  
**Importato da:** Sanyan Appliances SL, NIF: B98753056, C/ Barcas 2, 2, 46002 Valencia, Spagna  
**Producto fabricado in CHINA. Servizio post-vendita:** [www.sogosat.com](http://www.sogosat.com) [sogosat@sogosat.com](mailto:sogosat@sogosat.com) / 0034 902 222 161

# SOGO<sup>®</sup>

Human Technology

ref. SS-5230

