

SOGO

Human Technology

manual de instrucciones / instructions for use
mode d'emploi / manual de instruções
gebrauchsanweisung / manuale d'istruzioni



Extractor de Jugos / Juice Extractor
Centrifugeuse de Jus / Centrifugas de Sucos
Estrattore di succo / Entsafter

Precaución: lea y conserve estas importantes instrucciones
Caution: please read and preserve these important instructions

ref. SS-5160



PRECAUCIONES DE SEGURIDAD

1. Este aparato no está diseñado para ser utilizado por personas (incluidos niños) con capacidades físicas, sensoriales o mentales, o la falta de experiencia y conocimiento, a menos que se les supervise o les instruya en el uso del aparato por una persona responsable de su seguridad.
2. Los niños deben ser supervisados para asegurarse de que no jueguen con el aparato.
3. Antes de usarlo, poner esta máquina en un tablero de mesa estable, utilizar de acuerdo a las instrucciones dadas en este folleto.
4. Antes del utilizar, en primer lugar confirma que el embrague y el rotor se colocan en posición, y no debe haber contacto entre la parte de corte y la cubierta transparente. Ponga la tapa transparente y sujete firmement la maneta, a continuación, encienda la máquina.
5. Antes de ser utilizados, cuando el motor funciona en fase de rodaje, puede haber un ligero olor peculiar y chispas. Esto es normal. Después de que el motor trabaja durante algún tiempo, el fenómeno anterior desaparecerá.
6. En jugos, asegúrese de que no esté demasiado lleno y los residuos lleguen a la parte media del envase del contenedor. Si está muy lleno, por favor corte la fuente de alimentación, limpie, a continuación, utilizar de nuevo.
7. Durante el uso, no abra la tapa del recipiente. Si está en uso no ponga la mano o cualquier tipo de mezcla ya puede producir peligro de accidente y malfuncionamiento de la máquina.
8. Con el fi de prolongar la vida útil de

esta máquina, el dispositivo de exceso de temperatura está en el motor. Si el motor trabaja durante mucho tiempo o se sobrecarga, cuando llega a más de la temperatura normal, el suministro de energía se cortará automáticamente. Después de que el motor se detiene, quitar el enchufe de alimentación, espere a que el motor se enfríe (aproximadamente durante 30 minutos), y luego usarlo de nuevo.

9. Durante la operación, por favor, no deje la máquina desatendida. Nunca permita que los niños utilicen este aparato.
10. Cuando el aparato está haciendo el trabajo de mezcla, picado o molido, no debe dejar que se llene demasiado ya que podría averiar la máquina.
11. Después de la operación, no vierta el alimento hasta que el conector de alimentación esté retirado.
12. Los cortadores son muy agudos. Con el fin de evitar el peligro, la limpieza de un cortador, por favor ponga debajo del agua del grifo para lavar, no lavar con la mano.
13. Esta máquina no debe ser utilizada para fines distintos para el que está destinado.
14. Este aparato debe ser utilizado sólo para uso doméstico.
15. Si el cable de alimentación está dañado, debe ser reemplazado por el fabricante, su agente de servicio o de las personas con cualificación similar para evitar un peligro.

16. Este aparato puede ser utilizado por niños de 8 años o más y las personas con una incapacidad o falta de experiencia y conocimientos que hayan recibido supervisión o instrucciones relativas al uso del aparato de una manera segura físicas, sensoriales o mentales y comprender los riesgos involucrados. Los niños no deben jugar con el aparato. Limpieza y mantenimiento de usuarios no serán hechos por niños sin supervisión.
17. Siempre desconecte el aparato de la red si se deja desatendido y antes de montar, desmontar o limpiar.
18. Este aparato no debe ser utilizado por niños. Mantenga el aparato y el cable fuera del alcance de los niños.
- 19. No utilice este aparato con un programador, contador u otro dispositivo que puede poner el aparato en marcha automáticamente.**

NOMBRE DE LAS PARTES Y POSICIÓN DE LOS COMPONENTES PRINCIPALES

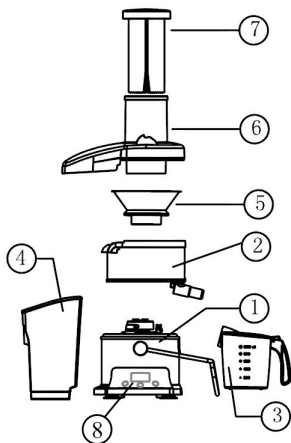

1. Base del motor
2. Bandeja de jugo
3. Jarra de jugo
4. Contenedor de pulpa
5. Filtro S/S
6. Tapa de la bandeja de jugo
7. Empujador
8. Controles táctiles

CARACTERÍSTICAS DEL PRODUCTO

- Extrae jugos de frutas y verduras como la manzana, zanahorias, peras etc
- Diseño moderno , elegante y funcional
- Recipiente de 2L para pulpa y jarra con tapa de 0.8L para jugo
- Mantiene el jugo extraído separado de la pulpa y proporciona bebidas saludables
- Potente motor de 800W y selector de cinco velocidades para una eficiente extracción de jugo de frutas o verduras blandas y duras
- El tubo de alimentación de 80 mm permite colocar frutas y verduras enteras con facilidad
- Le permite quitar las piezas aptas para lavavajillas para una fácil limpieza

- Cubierta de acero inoxidable fundido
- Proporciona un uso más duradero
- Alimentación: 220-240V~ 50/60Hz , 800W

CARACTERÍSTICAS ESPECIALES DEL PRODUCTO

- Para el extractor de gran diámetro, toda las piezas enteras de manzana o una pera se puede poner en la extracción del jugo, no es necesario cortarlas es fácil y rápido.
- El diseño es moderno, simple y elegante, con estructura combinada, fácil de operar y limpiar.
- Motor eléctrico de alta velocidad con protección contra el sobrecalentamiento, alta eficiencia ahorro de tiempo, ahorro de energía, larga vida útil del motor.
- Unidad de bloqueo está especialmente diseñado para garantizar la seguridad y fiabilidad en su uso.

INSTALAR LA MÁQUINA

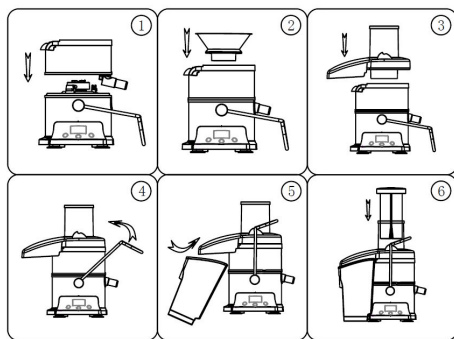

1. Coloque la bandeja de jugo en la base del motor.
2. Coloque el filtro en la unidad base y presiónelo firmemente.
Nota: tenga cuidado con la red de la cuchilla cuando tome el filtro
3. Fije la tapa en la bandeja de jugo
4. Bloquee la manija y bloquéela en la cubierta
5. Coloque el recipiente de pulpa debajo de la tapa
6. Coloque el empujador en el tubo de alimentación.

PANEL TÁCTIL



Esta máquina tiene un panel táctil. Tiene tres opciones:

- a) Encendido: para encender el exprimidor
- b) Seleccionar modo:
 - 1) Fruta blanda: uvas, kiwi, naranja, etc.
 - 2) Vegetales suaves: tomate, espinacas, etc.
 - 3) Med fruta: plátano, mango, nectarina, etc.
 - 4) Fruta dura: granada, manzana, piña, etc.
 - 5) Vegetales duros: zanahoria, remolacha, etc.
- c) Encendido / apagado: para iniciar o detener el jugo

Toque el botón de encendido para encender la máquina. Seleccione entre los 5 modos según el requisito. Inserte las frutas / vegetales en el tubo de alimentación. Toque el botón de Encendido / Apagado para iniciar el jugo y presiónelo nuevamente una vez que haya terminado.

MANTENIMIENTO Y LIMPIEZA

1. Esta máquina si se utiliza a menudo, mantener el motor y otras piezas en funcionamiento en seco y limpios.
2. Si no utiliza el aparato durante mucho tiempo, guárdela en un lugar seco y bien ventilado, para evitar que el motor se humedezca y se produzca moho.
3. No lave la máquina principal. Al limpiar la máquina principal, sólo limpie con un paño húmedo. Los otros componentes se pueden lavarse directamente con agua, tales como barra de empuje, la cubierta, asiento del medio, la copa de residuos, la boquilla, etc.
4. Apague la alimentación y desenchufe el aparato antes de limpiarlo.
5. Desmontar el aparato.
Nota: levante la base de la bandeja del exprimidor con el filtro de acero inoxidable adentro, luego, ponga la bandeja de jugo boca abajo y retire el filtro con cuidado.
4. Todas las partes desmontables pueden lavarse con una máquina lavaplatos, excepto la base del motor.
5. Limpie la base del motor con un paño de esponja húmedo.

ESPECIFICACIONES TÉCNICAS

Modelo: SS-5160
Tensión / Frecuencia: 220-240V~ 50/60Hz
Potencia de consumo: 800W

Este manual de instrucciones también se puede descargar desde nuestro sitio web www.sogo.es

Recetas de zumos de frutas y verduras sugeridas:

ZUMO DE MANZANA CON ZANAHORIA

Ingredientes:

- 3 Manzanas Grandes. (Lavarlas y quitarle el tallo)
- 1 Zanahoria (Lavarla, pelarla y cortarle el tallo)

Preparación:

- 1 Una vez lavadas las manzanas las pasamos por el extractor de zumos. (Podemos mezclar entre manzanas Rojas y Verdes para mejor sabor)
- 2 Pasamos la Zanahoria por el extractor de zumos.
- 3 Mezclamos bien, servimos y bebemos enseguida.
- 4 Opcionalmente se puede condimentar con una rama de menta o un trozo de jengibre.

ZUMO DE PAPAYA

Ingredientes:

- 1 Papaya grande y madura (pelada y sin semilla)

Preparación:

- 1 Con la papaya dessemillada la cortamos y la introducimos en el extractor de zumos.
- 2 Servir en un vaso y tomar enseguida.

ZUMO DE UVA

Ingredientes:

- 1 Manojo de Uvas blancas, negras ó rojas (lavadas y sin tronquitos)

Preparación:

- 1 Con las Uvas lavadas las pasamos por el extractor de zumos
- 2 Servimos y Tomamos.

ZUMO DE TOMATE FRESCO

Ingredientes:

- 1 Kilo de tomates frescos y maduros Algunos tallos de Apio.

Preparación:

- 1 Pasamos los Tomates y el Apio por el

extractor de zumos

- 2 Mezclamos los zumos en un recipiente y lo condimentaremos con algo de sal y pimienta a gusto
- 3 Servir y tomar

ZUMO DE SANDÍA

- 1 Cortar la sandía a gusto quitándole la cáscara y las semillas.
- 2 Cortarla en trozos para que entre en su extractor de zumos.
- 3 Una vez pasada por el extractor, servir y tomar.

ZUMO DE ZANAHORIA CON APIO

Ingredientes:

- 4 Zanahorias grandes (lavarlas, pelarlas y cortarle el tallo)
- 1 Gran tallo de Apio con sus hojas (Lavado)

Preparación:

- 1 Una vez bien lavado todos los ingredientes, cortaremos la zanahoria y la pasaremos en el extractor de zumos. Seguidamente hacemos lo mismo con el Apio.
- 2 Servir y beber enseguida para aprovechar todas sus vitaminas.

ZUMO DE ZANAHORIA, MANZANA, NARANJA Y TOMATE

Ingredientes:

- 1 Zanahoria
- 1 Manzana
- 1 Tomate
- 1 Naranja

Preparación:

Lavar la manzana, pelar la zanahoria y pasar por el extractor de zumos, rallar la pulpa del tomate y colar. mezclar todos los zumos y agregar el zumo de la naranja exprimida. Servir frío y tomar enseguida para aprovechar todas las propiedades de este zumo.

USER SAFETY INSTRUCTIONS

1. This appliance is not intended for use by persons (including children) with reduced physical, sensory or mental capabilities, or lack of experience and knowledge, unless they have been given supervision or instruction concerning use of the appliance by a person responsible for their safety.
2. Children should be supervised to ensure that they do not play with the appliance.
3. Before using it, put this machine on a stable and even table board, operate according to the instructions given in this booklet.
4. Before juicing, first confirm that juicing net and rotor clutch are put in position, and there should be no hard contact between juicing net cutter and transparent cover. Put the transparent cover on, fasten tight the handle, then turn on the machine.
5. Before being used, when the motor works in running-in phase, there may be a slight peculiar smell and sparks. This is normal. After the motor works for some period, the above phenomenon will disappear.
6. During juicing, make sure there is not too full juice and residue in the middle part of the juicing container and the residues container. If too full in these containers, please cut off power supply, clean up, then use again.
7. During the usage, do not open the cup cover. In case power supply is on, do not put hand or any ware into the mixing cup or feed port, otherwise, harmful accident may occur or this machine may be damaged.

8. In order to prolong service life of this machine, over-temperature protective device is mounted in the motor. If the motor works for a long time or overloaded, when reach over warning temperature, power supply will automatically cut off. After the motor stops, pull out plug of power supply, wait for the motor to cool (about for 30 min), and then use it again.
9. During operating, please do not leave the machine unattended. Never allow children to operate this appliance.
10. When this appliance is doing the work of mixing, mincing or grinding, leaving the main juicing container empty or otherwise overloaded are both strictly prohibited.
11. After the operation, do not pour the food out until the power supply plug is pulled out.
12. The cutters are very sharp. In order to avoid danger, when cleaning a cutter, please put the cutter under water tap for washing, do not wash it with hand.
13. This machine must not be used for other than its intended purpose.
14. This appliance should be used for domestic use only.
15. If the supply cord is damaged, it must be replaced by manufacturer, its service agent or similarly qualifie persons in order to avoid a hazard.
16. This appliance can be used by children aged from 8 years and above and persons with reduced physical, sensory or mental capabilities or lack of experience and knowledge if they have been given supervision or instruction

concerning use of the appliance in a safe way and understand the hazards involved. Children shall not play with the appliance. Cleaning and user maintenance shall not be made by children without supervision.

17. Always disconnect the appliance from the supply if it is left unattended and before assembling, disassembling or cleaning.
18. This appliance shall not be used by children. Keep the appliance and its cord out of reach of children.
- 19. Do not use this appliance with a programmer, counter or another device which can automatically turn it on.**

PARTS DIAGRAM NAME AND POSITION OF MAIN COMPONENTS

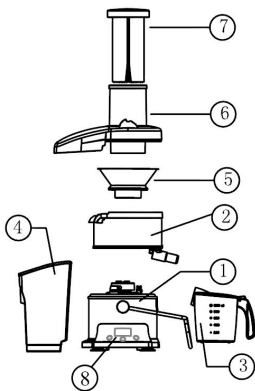

1. Motor base
2. Juice tray
3. Juice cup
4. Pulp container
5. S/S filter
6. Juice tray cover
7. Pusher
8. Touch Controls

PRODUCT FEATURES

- Extracts juice of fruits and vegetables such as apples, carrots, pears, etc
- 2L pulp container and jug with lid 0.8L for juice
- Keeps the juice separated from the pulp and provides healthy drinks
- Powerful 800W motor and five speed selector to effectively extract the juice from both soft or hard fruits or vegetables
- The feeding tube 80mm allows you to place whole fruits and vegetables with ease
- Allows you to remove dishwasher safe parts for easy cleaning
- Stainless Steel body
- Provides a more durable and long term use
- Voltage / Frequency/Consumption: 220-240V~ 50/60Hz, 800W
- For the juicer with large diameter, entire apple or pear can be put in for juicing, no cutting apart needed, easy and quick.
- Design is modern, simple, and elegant, with combined structure, easy to operate and clean.
- High speed electric motor with overheating protection is adopted, high efficiency, time saving, energy saving, high service life of the motor.
- Safety lock unit for switching is specially designed, in order to make sure safety and reliability in use.

INSTALL THE MACHINE

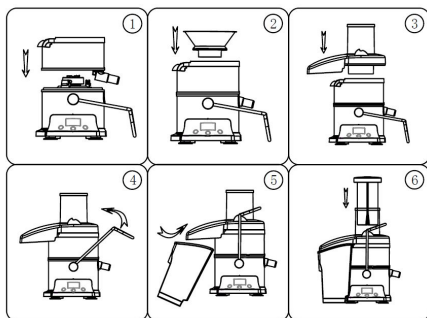

1. Place the juice tray on the motor base
2. Place the filter on the base unit and press it firmly.
Note: be careful of the blade net when taking the filter
3. Fix the cover on the juice tray
4. Lock the handle and lock it on the cover
5. Put the pulp container under the cover
6. Put the pusher down into the feed tube

TOUCH CONTROL



This machine has a touch panel. It has three options:

- a) Power on: To switch on the juicer
- b) Select mode:
 - 1) Soft Fruit: Grapes, Kiwi, Orange etc
 - 2) Soft Veg: Tomato, Spinach etc
 - 3) Med Fruit: Banana, Mango, Nectarine etc
 - 4) Hard Fruit: Pomegranate, Apple, Pineapple etc
 - 5) Hard Veg: Carrot, Beetroot etc
- c) On/off: To start or stop Juicing

Touch the power On button to switch on the machine. Select from the 5 modes as per the requirement. Insert the fruits / vegetable in the feeding tube. Touch the On/Off button to start the juicing and press it again once the juicing is done.

MAINTENANCE AND CLEANING

1. This machine shall be used often, hence keep the motor and other operating parts dry and clean.
2. If not using the appliance for a long time, store it in a dry and well ventilated place so as to prevent the motor from becoming humid and moldy.
3. Turn the power OFF and unplug the appliance before cleaning.
4. Disassemble the appliance.
Note: lift off the juicer tray base with the stainless steel filter inside, then, turn the juice tray upside down and remove the filter carefully.
5. All detachable parts can be washed by dishwashing machine except the motor base.
6. Wipe the motor base with a damp sponge cloth.

SPECIFICATION

Model: SS-5160

Voltage / Frequency: 220- 240V~ 50/60Hz

Power Consumption: 800W

This instruction manual can also be downloaded from our website www.sogo.es

Suggested Recipes for fruit and vegetable juices:

JUICE OF APPLE WITH CARROT

Ingredients:

- 3 Big Apples (Wash them and remove the stem)
- 1 Carrot (wash, peel and cut the stem)

Preparation:

- 1 Once we washed the apples introduce into the juice extractor and extract the juice. (We can mix between red and green apples for best flavor)
- 2 Then we pass the carrot through the juice extractor
- 3 Mix well both the juices, serve and drink immediately
- 4 Optionally you can spice up with a sprig of mint or a piece of ginger

PAPAYA JUICE

Ingredients:

- 1 Large and ripe Papaya (peeled and seeded).

Preparation:

- 1 With the de-seeding of papaya cut them up into smaller pieces and introduce them into the juice extractor
- 2 Serve in a glass and take away

GRAPE JUICE

Ingredients:

- 1 A bunch of Grapes white, black or red (washed and without stems)

Preparation:

- 1 Pls introduce the washed grapes into the juice extractor to extract the juice
- 2 Serve fresh and drink

FRESH TOMATO JUICE

Ingredients:

- 1 kilo of fresh and ripe tomatoes
Some stalks of celery

Preparation:

- 1 We pass the tomatoes and celery through the juice extractor
- 2 Mix the juices in a bowl and season it with some salt and pepper to taste
- 3 Serve and drink

WATERMELON JUICE

Ingredients and Preparation:

- 1 Cut the watermelon to taste taking out the outer skin and seeds
- 2 Cut into pieces of sufficient size to enter into your juice extractor
- 3 Once passed through the extractor, serve and drink

CARROT AND CELERY JUICE

Ingredients:

- 4 Large carrots (wash, peel and cut the stem)
- 1 Large stalk celery with leaves (wash)

Preparation:

- 1 Once all the ingredients are thoroughly washed, cut the carrots and pass it through the juice extractor. Then do the same with the celery
- 2 Serve and drink immediately to take all your vitamins

CARROT JUICE, APPLE, ORANGE AND TOMATO

Ingredients:

- 1 Carrot
- 1 Apple
- 1 Tomato
- 1 Orange

Preparation:

Wash apples, peel the carrot and go through the extraction of juice, grate the tomato pulp and strain it to get the juice. Mix all the juices and add the squeezed orange juice to it and stir it again. Serve cold and drink it right away to take advantage of all the healthy properties of this juice

CONSIGNES DE SÉCURITÉ POUR L'UTILISATEUR

1. Cet appareil n'est pas conçu pour être utilisé par des personnes (enfants compris) avec un handicap physique, sensoriel ou mental réduit, ou le manque d'expérience et de connaissance, sauf si elles sont données de surveillance ou d'instructions concernant l'utilisation de l'appareil par une personne responsable de de sécurité.
2. Les enfants doivent être surveillés pour s'assurer qu'ils ne jouent pas avec l'appareil.
3. Avant d'utiliser, mettre cette machine sur une table stable, utilisé selon les instructions données dans ce livret.
4. Avant d'utiliser, d'abord confirme que l'embrayage et le rotor est placé en position, et il devrait y avoir contact entre la coupe et le couvercle transparent. Mettez le couvercle transparent et tenir la poignée, puis tourner sur la machine.
5. Avant d'être utilisé, lorsque le moteur est la phase de rodage, il peut y avoir une légère odeur particulière et des étincelles. Ceci est normal. Après le moteur travaille depuis quelque temps, le phénomène ci-dessus va disparaître.
6. En jus, assurez-vous qu'il n'est pas trop plein, et les déchets d'atteindre le milieu du peloton du conteneur. Si vous êtes très occupé, s'il vous plaît couper l'alimentation, nettoyer, puis l'utiliser à nouveau.
7. Pendant l'utilisation, ne pas ouvrir le couvercle. Si l'utilisation ne mettez pas votre main ou tout autre type de mélange et peut causer un

danger de blessure et de dysfonctionnement de la machine.

8. Pour prolonger la vie de cette machine, la température de l'appareil est en excès du moteur. Si le moteur tourne trop longtemps ou est surchargé, quand il s'agit de plus de température normale, l'alimentation est automatiquement coupée. Après l'arrêt du moteur, retirer la fiche d'alimentation, attendez le moteur refroidir (environ 30 minutes) et ensuite l'utiliser à nouveau.
9. Durant l'opération, s'il vous plaît ne laissez pas la machine sans surveillance. Ne laissez jamais les enfants utiliser cet appareil.
10. Quand la machine fait le mix d'emplois, hachées ou moulues, ne le laissez pas trop pleine car cela pourrait endommager la machine.
11. Après l'opération, ne versez pas la nourriture jusqu'à ce que le connecteur d'alimentation est retiré.
12. Les fraises sont très pointues. Afin d'éviter le danger, le nettoyage d'un cutter, s'il vous plaît mettre sous l'eau du robinet pour se laver, ne pas le laver à la main.
13. Cette machine ne doit pas être utilisé à des fins autres que celles pour lesquelles il est destiné.
14. Cet appareil doit être utilisé uniquement pour un usage domestique.
15. Si le cordon est endommagé, il doit être remplacé par le fabricant, son agent de service ou des personnes de même qualification pour éviter le danger.

16. Cet appareil peut être utilisé par des enfants âgés de 8 ans et plus et les personnes dont les capacités physiques, sensorielles ou mentales ou manquant d'expérience et de connaissances si elles ont été formées et encadrées pour l'utilisation de cet appareil en toute sécurité et de comprendre les dangers impliqués. Les enfants ne doivent pas jouer avec l'appareil. Nettoyage et entretien utilisateur ne sont pas fabriqués par des enfants sans surveillance.
17. Toujours débrancher l'appareil du réseau si elle est laissée sans surveillance et avant le montage, le démontage ou le nettoyage.
18. Cet appareil ne doit pas être utilisé par des enfants. Gardez l'appareil et son cordon hors de portée des enfants.
- 19. Ne pas utiliser cet appareil avec un programmeur, comptoir ou un autre dispositif qui peut automatiquement mettre en marche**

NOM ET FONCTION DES PIÈCES DES PRINCIPALES COMPOSANTES

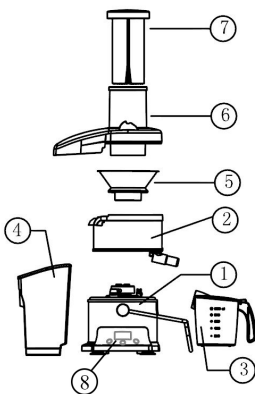

1. Base de moteur
2. Plateau de jus
3. Tasse de jus
4. Récipient à pulpe
5. Filtre S / S
6. Couvrele du plateau de jus
7. Poussoir
8. Commandes tactiles

CARACTÉRISTIQUES DU PRODUIT

- Extrait de jus de fruits et de légumes tels que pommes, carottes, poires, etc
- Moderne, élégant et fonctionnel
- Contenant 2L pour la pâte et le bocal 0.8L avec couvercle pour le jus
- Maintient séparer le jus de la pulpe et de fournir des boissons saines
- Un moteur puissant 800W et deux sélecteurs de vitesse pour une extraction efficace des jus de fruits ou légumes mous et durs

- Le tube d'alimentation 80mm vous permet de placer les fruits et légumes entiers avec facilité
- Permet d'enlever les pièces au lave-vaisselle pour un nettoyage facile
- Cast couvercle en acier inoxydable
- Fournit une plus durables
- Alimentation. 220-240V~ 50/60Hz, 800W

CARACTÉRISTIQUES SPÉCIALES DU PRODUIT

- Pour d'échappement de grand diamètre, tout morceaux entiers de pomme ou de poire peut être placé dans l'extraction du jus n'est pas nécessaire de les couper est facile et rapide.
- Le design est moderne, simple et élégant, avec une structure combinée, facile à utiliser et à nettoyer.
- Haute-vitesse du moteur électrique avec protection contre la surchauffe, une grande efficacité gain de temps, économie d'énergie, longue vie au moteur.
- Unité de verrouillage est spécialement conçu pour assurer la sécurité et de fiabilité dans l'utilisation.

INSTALLER LA MACHINE

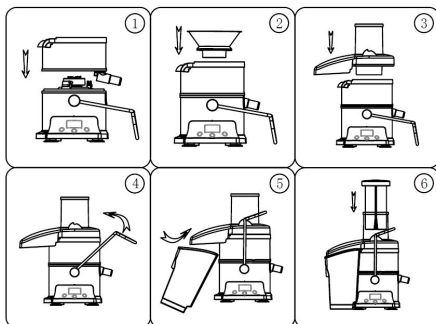

1. Placez le plateau de jus sur la base du moteur
2. Placez le filtre sur la base et appuyez fermement dessus.
Remarque: faites attention au filet de lame lorsque vous prenez le filtre.
3. Fixez le couvercle sur le plateau de jus
4. Verrouillez la poignée et verrouillez-la sur le couvercle
5. Placez le récipient à pulpe sous le couvercle
6. Placez le poussoir dans le tube d'alimentation

PANNEAU TACTILE



Cette machine a un écran tactile. Il a trois options:

- a) Mise sous tension: pour allumer la centrifugeuse
- b) Sélectionnez le mode:
 - 1) fruits rouges: raisins, kiwi, orange, etc.
 - 2) Veg doux: tomate, épinards etc.
 - 3) Fruit Med: Banane, Mangue, Nectarine etc.
 - 4) fruits durs: grenade, pomme, ananas, etc.
 - 5) Veg dur: carotte, betterave etc
- c) On / off: pour démarrer ou arrêter Juicing

Appuyez sur le bouton d'alimentation pour allumer la machine. Sélectionnez parmi les 5 modes selon l'exigence. Insérez les fruits / légumes dans le tube d'alimentation. Touchez le bouton Marche / Arrêt pour démarrer l'extraction et appuyez à nouveau une fois l'extraction terminée.

ENTRETIEN ET NETTOYAGE

1. Cette machine quand il est utilisé souvent, garder le moteur en marche et d'autres pièces sèches et propres.
2. Si vous n'utilisez pas l'appareil pendant une longue période, de stocker dans un endroit sec, bien ventilé pour éviter que le moteur de se mouiller et de causer des moisissures.
3. Mettez l'appareil hors tension et débranchez-le avant de le nettoyer.
4. Démontez l'appareil.
Remarque: soulevez la base du plateau de centrifugeuse avec le filtre en acier inoxydable à l'intérieur, puis retournez le plateau et retirez le filtre avec précaution.
5. Toutes les pièces détachables peuvent être lavées par un lave-vaisselle, à l'exception de la base du moteur.
6. Essuyez la base du moteur avec une éponge humide.

SPÉCIFICATION

Modèle: SS-5160
Tension / Fréquence: 220-240V~ 50/60Hz
Puissance: 800W

Ce manuel d'instruction peut également être téléchargé sur notre site Web www.sogo.es

Recettes pour les jus de fruits et légumes proposés:

JUS DE POMME AVEC DES CAROTTES

Ingrédients:

- 3 Pommes (Lavez-les et enlevez la tige)
- 1 Carotte (Laver, éplucher et couper la tige)

Préparation:

- 1 Une fois que nous avons lavé les pommes de jus extracteur. (Nous pouvons mélanger entre les pommes rouges et vertes pour une meilleure saveur)
- 2 Nous avons passé le jus de carotte extracteur
- 3 Mélangez bien, servir et boire immédiatement
- 4 En option, vous pouvez agrémente d'un brin de menthe ou un morceau de gingembre

JUS DE PAPAYE:

Ingrédients:

- 1 Papaye grandes et mûres (pelées et épépinées)

Préparation:

- 1 Avec l'ensemencement de couper la papaye et les introduire dans l'extracteur de jus
- 2 Servent dans un verre et à emporter

JUS DE RAISIN:

Ingrédients:

- 1 Grappe de raisin blanc, noir ou rouge (lavé et sans morceaux)

Préparation:

- 1 Avec les raisins lavés passé par l'extracteur de jus
- 2 Nous servons et

LE JUS DE TOMATE FRAÎCHE:

Ingrédients:

- 1 kilo de tomates fraîches et mûres
Certaines branches de céleri

Préparation:

- 1 Nous avons passé les tomates et le jus de céleri extracteur

- 2 Mélanger le jus dans un bol et assaisonnés avec du sel et du poivre au goût
- 3 Servent et boire

JUS DE PASTÈQUE:

- 1 Coupez le melon d'eau au goût de Peel et de graines
- 2 Couper en morceaux de venir dans votre extracteur de jus
- 3 Une fois passé par l'extracteur, servir et boire

LE JUS DE CAROTTE AVEC CÉLERI:

Ingrédients:

- 4 Grosses carottes (Laver, éplucher et couper la tige)
- 1 Grosse branche de céleri avec les feuilles (lavage)

Préparation:

- 1 Une fois tous les ingrédients soigneusement lavés, couper la carotte et passer l'extracteur de jus. Puis faire la même chose avec le céleri
- 2 Servent et boire immédiatement de prendre toutes vos vitamines

LE JUS DE CAROTTE, POMME, ORANGE ET TOMATE:

Ingrédients:

- 1 carotte
- 1 Apple
- 1 Tomate
- 1 Orange

Préparation:

Lavez les pommes, les éplucher la carotte et passer par l'extraction du jus, la pulpe de tomate râpée et la souche. mélanger tous les jus et ajouter le jus d'orange pressé. Servent froid et à prendre immédiatement pour profite de toutes les propriétés de ce jus.

INSTRUÇÕES DE SEGURANÇA PARA O USUÁRIO

1. Este aparelho não foi projetado para uso por pessoas (incluindo crianças) com deficiências físicas, sensoriais ou mentais reduzidas, ou a falta de experiência e conhecimento, a menos que recebam supervisão ou instruções relativas à utilização do aparelho por uma pessoa responsável pela segurança.
2. As crianças devem ser supervisionadas para garantir que eles não brincam com o aparelho.
3. Antes de usar, coloque este aparelho sobre uma mesa estável, utilizado de acordo com instruções dadas neste manual.
4. Antes de usar, primeiro, confirme que a embreagem eo rotor é colocado na posição, e deve haver contato entre o corte ea tampa transparente. Coloque a tampa transparente e segure a alça, em seguida, ligue a máquina.
5. Antes de ser usado, quando o motor está funcionando em fase, pode haver um leve cheiro peculiar e faíscas. Isso é normal. Depois que o motor está trabalhando há algum tempo, o fenômeno acima desaparecerá.
6. Em sucos, certifique-s que não está muito cheia e os resíduos atingindo o meio do pelotão do recipiente. Se você estiver muito ocupado, por favor, cortar o fornecimento de energia limpa e, em seguida, usá-lo novamente.
7. Durante o uso, não abra a tampa. Se em uso não ponha a mão ou qualquer tipo de mistura e pode causar perigo de lesão e mau funcionamento da máquina.
8. Para prolongar a vida útil desta máquina, a

- temperatura do dispositivo é superior ao motor. Se o motor funciona muito longo ou está sobrecarregado, quando se trata de mais do que a temperatura normal, o fornecimento de energia é cortado automaticamente. Depois de o motor parar, retire o cabo de alimentação, espere para o motor esfriar (cerca de 30 minutos) e então usá-lo novamente.
9. Durante a operação, por favor, não deixe a máquina autônoma. Nunca permita que crianças utilizem este dispositivo.
 10. Quando a máquina está fazendo o mix de trabalho, picado ou em pó, não deixe que ele fique muito cheio, pois pode danificar a máquina.
 11. Após a operação, não derramar o alimento até o conector de alimentação é removida.
 12. Os cortadores são muito afiadas. A fim de evitar o perigo, a limpeza de um cortador, por favor coloque sob água corrente para lavar, não lavar à mão.
 13. Esta máquina não deve ser usado para outros fins que não para o qual se destina.
 14. Este dispositivo deve ser utilizado apenas para uso doméstico.
 15. Se o cabo estiver danificado, ele deve ser substituído pelo fabricante, o seu agente de serviço ou pessoas com qualificação semelhante para evitar o perigo.
 16. Este aparelho pode ser usado por crianças de 8 anos ou mais e pessoas com reduzidas capacidades físicas, sensoriais ou mentais ou falta de experiência e conhecimento, se tiverem recebido supervisão ou instruções relativas à utilização do aparelho de forma segura e

compreender os perigos envolvido. As crianças não devem brincar com o aparelho. Limpeza e manutenção do usuário não deve ser feito por crianças sem supervisão.

17. Sempre desligue o aparelho da corrente, se for deixado sem vigilância e antes de montar, desmontar ou de limpeza.

18. Este aparelho não deve ser utilizado por crianças. Mantenha o aparelho eo seu cabo fora do alcance das crianças.

19. Não usar este dispositivo com um dispositivo programador, contador ou outro que pode colocar a unidade automaticamente

NOME E CARGO PARTES DOS PRINCIPAIS COMPONENTES

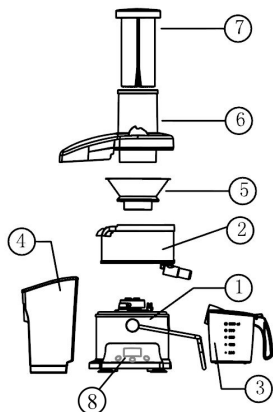

1. Base do motor
2. Bandeja de suco
3. Copo de suco
4. Recipiente de celulose
5. Filtro S / S
6. Tampa da bandeja de suco
7. Empurrador
8. Controles de toque

CARACTERÍSTICAS DO PRODUTO

- Extrair o suco de frutas e legumes, com maçãs, cenouras, pêras, etc
- Moderno, elegante e funcional
- Container 2L para celulose e jarra de 0.8L com tampa para suco
- Mantém separar o suco da polpa e fornecer bebidas saudáveis
- Potente motor de 800W e cinco seletor de velocidade para a extração eficiente de suco de frutas ou legumes moles e duros
- O tubo de alimentação de 80 mm permite que você coloque frutas e verduras com facilidade
- Permite remover partes lava-louças para uma limpeza fácil
- Elenco tampa de aço inoxidável
- Fornece um mais durável
- Fonte de alimentação: 220-240V~ 50/60 Hz, 800W

CARACTERÍSTICAS ESPECIAIS DO PRODUTO

- De grande diâmetro de escape, qualquer pedaços inteiros de maçã ou pêra pode ser colocado na extração de suco não é necessário cortá-los é fácil e rápido.
- O design é moderno, simples e elegante, com uma estrutura combinada, fácil de operar e limpar.

- De alta velocidade do motor elétrico com proteção contra superaquecimento, alta eficiência economia de tempo, economia de energia, a vida longa do motor.
- Unidade de travamento é especialmente projetado para garantir a segurança e confiabilidade em uso.

INSTALE A MÁQUINA

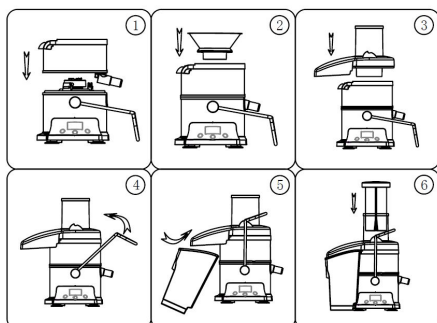

1. Coloque a bandeja de suco na base do motor
2. Coloque o filtro na unidade base e pressione-o firmemente.
Nota: tenha cuidado com a rede da lâmina ao tirar o filtro
3. Fixe a tampa na bandeja de suco
4. Trave a alça e trave-a na tampa
5. Coloque o recipiente de celulose sob a tampa
6. Coloque o empurrador no tubo de alimentação

PAINEL DE TOQUE



Esta máquina possui um painel de toque. Tem três opções:

- a) Ligar: Para ligar o espremedor
- b) Selecione o modo:
 - 1) Frutas macias: uvas, kiwi, laranja etc
 - 2) Veg macio: tomate, espinafre etc
 - 3) Med Fruit: Banana, Manga, Nectarina etc
 - 4) frutas duras: romã, maçã, abacaxi etc
 - 5) Veg duro: Cenoura, beterraba etc

c) On / off: Para iniciar ou parar o Juicing

Toque no botão liga / desliga para ligar a máquina. Selecione entre os 5 modos conforme o requisito. Coloque as frutas / vegetais no tubo de alimentação. Toque no botão On / Off para iniciar o suco e pressione-o novamente assim que o suco estiver pronto.

MANUTENÇÃO E LIMPEZA

1. Esta máquina, quando utilizado com frequência, manter o motor funcionando e outras peças secas e limpas.
2. Se não estiver usando o aparelho por um longo tempo, armazenar em local seco, bem ventilado para evitar que o motor de se molhar e causando mofo.
3. Desligue a energia e desconecte o aparelho antes da limpeza.
4. Desmonte o aparelho.
Nota: levante a base da bandeja do espremedor com o filtro de aço inoxidável dentro e, em seguida, vire a bandeja de sucos de cabeça para baixo e remova o filtro cuidadosamente.
5. Todas as peças destacáveis podem ser lavadas pela máquina de lavar louça, exceto a base do motor.
6. Limpe a base do motor com um pano de esponja úmido.

ESPECIFICAÇÃO

Modelo: SS-5160

Tensão / Frequência: 220 - 240V~ 50/60Hz

Potência: 800W

Este manual de instruções também pode ser baixado do nosso site www.sogo.es

Receitas para sucos de frutas e vegetais sugeridas:

SUCO DE MAÇÃ COM CENOURA

Ingredientes:

- 3 maçãs (Lave-os e retire o caule)
- 1 Cenoura (casca, lavar e cortar o caule)

Preparação:

- 1 Uma vez que nós lavamos as maçãs para extrator de suco. (Podemos mistura entre maçãs vermelhas e verdes para melhor sabor)
- 2 Passamos o extrator de suco de cenoura.
- 3 Misture bem, sirva e beba imediatamente.
- 4 Se desejar, você pode incrementar com um raminho de hortelã ou um pedaço de gengibre.

SUCO DE MAMÃO

Ingredientes:

- 1 Papaya grandes e maduros (sem pele e sem sementes)

Preparação:

- 1 Com a sementeira de corte mamão e introduzi-los no extrator de suco.
- 2 Sirva em um copo e levar.

SUCO DE UVA

Ingredientes:

- 1 maçãs brancas, preto ou vermelho (lavados e sem pedaços)

Preparação:

- 1 Com as uvas lavadas atravessou o extrator de suco
- 2 Nós servimos e.

SUCO DE TOMATE FRESCO

Ingredientes:

- 1 Quilo de tomates frescos e maduros
Alguns talos de aipo.

Preparação:

- 1 Passamos o tomate e aipo extrator de suco

- 2 Misture o suco em uma tigela e temperado com um pouco de sal e pimenta a gosto.
- 3 Servir e beber.

SUCO DE MELANCIA

- 1 Cortar a melancia a gosto casca e sementes.
- 2 Corte em pedaços a entrar em seu extrator de suco.
- 3 Uma vez que passaram pelo exaustor, servir e beber.

SUCO DE CENOURA COM AIPO

Ingredientes:

- 4 Cenouras grandes (lavar, descascar e cortar o caule)
- 1 Grande talo de aipo com folhas (lavagem)

Preparação:

- 1 Quando todos os ingredientes cuidadosamente lavados, cortados a cenoura e passar o extrator de suco. Em seguida, faça o mesmo com o aipo.
- 2 Sirva e beba imediatamente a tomar todas as suas vitaminas.

SUCO DE CENOURA, MAÇÃ, LARANJA E TOMATE

Ingredientes:

- 1 - Cenoura
- 1 - Apple
- 1 - Tomate
- 1 - Laranja

Preparação:

Lave as maçãs, descasque a cenoura e passe pela extração de suco de polpa de tomate, ralado e tensão. misturar todos os sucos e acrescente o suco de laranja espremido.
Sirva frio e tomar de imediato para tirar partido de todas as propriedades deste suco.

ISTRUZIONI DI SICUREZZA PER L'UTENTE

1. Questo apparecchio non è destinato all'uso da parte di persone (compresi i bambini) con attitudini mentale, sensoriale oppure fisich redotte o che mancano esperienza e conoscenza, salvo che hanno rebuto prescizioni oppure supervisione con riferenza al uso dell'apparecchio da una persona responsabile della sua sicurezza.
2. I bambini devono essere sorvegliati per assicurarsi che non giochino con l'apparecchio.
3. Prima di utilizzarlo, mettere la macchina su una tavola stabile, operare secondo le istruzioni riportate in questo libretto.
4. Prima la spremitura, in primo luogo confermare che la rete di spremitura e la frizione del rotore sono messi in posizione, e non ci dovrebbe essere alcun contatto duro tra la taglierina della rete di spremitura e il coperchio trasparente. Mettere il coperchio trasparente, allacciare stretti la maniglia, quindi accendere la macchina.
5. Prima di essere utilizzato, quando il motore funziona in fase di rodaggio, ci può essere un leggero odore particolare e scintille. E 'normale. Dopo che il motore funziona per un certo periodo, il fenomeno sopra scompare.
6. Durante la spremitura, assicurarsi che non vi è troppo pieno di succo e residui nella parte centrale del contenitore spremitura e il contenitore residui. Se è troppo pieno in questi contenitori, si prega di interrompere l'alimentazione elettrica, ripulirlo, poi usare

- di nuovo.
7. Durante l'utilizzo, non aprire il coperchio della tazza. Nel caso in cui l'alimentazione è accesa, non mettere la mano o qualsiasi articoli nella tazza di miscelazione o la porta di alimentazione, in caso contrario, potrebbe verificarsi un incidente dannoso o questa macchina potrebbe essere danneggiata.
 8. Per prolungare la durata di questa macchina, un dispositivo di protezione di sovratemperatura è montato nel motore. Se il motore funziona per lungo tempo o sovraccarico, quando raggiunge una temperatura di sopra avvertimento, l'alimentazione elettrica taglierà automaticamente. Dopo l'arresto del motore, estrarre la spina di alimentazione, attendere che il motore si raffreddi (circa per 30 minuti), e poi usare di nuovo.
 9. Durante il funzionamento, si prega di non lasciare la macchina incustodita. Non permettere mai ai bambini di utilizzare questo apparecchio.
 10. Quando questo apparecchio sta facendo il lavoro di miscelazione, tritare o rettificare lasciando il contenitore di spremitura principale vuoto o in altro modo sovraccarico sono entrambi rigorosamente vietato.
 11. Dopo l'operazione, non versare il cibo fuori fin a quando la spina di alimentazione è estratta.
 12. I coltelli sono molto taglienti. Al fine di evitare pericolo, quando la pulizia di un coltello, si prega di mettere il coltello sotto

il rubinetto dell'acqua per il lavaggio, non lavarlo con la mano.

13. Questa macchina non deve essere utilizzata per altro che il suo scopo previsto.

14. Questo apparecchio deve essere utilizzato solo per uso domestico.

15. Se il cavo di alimentazione è danneggiato, deve essere sostituito dal produttore, dal suo servizio assistenza o da personale qualificato al fine di evitare rischi.

16. Questo apparecchio può essere usato per bambini di 8 anni e più e per persone con attitudini mentali, sensoriali oppure fisiche ridotte o che mancano esperienza e conoscenza, sempre che hanno ricevuto istruzioni oppure supervisione con riferimento all'uso dell'apparecchio di forma sicura e dei pericoli possibili. I bambini non devono giocare con l'apparecchio. Pulizia e manutenzione utente non devono essere effettuate da parte dei bambini senza sorveglianza.

17. Scollegare sempre l'apparecchio dalla rete se viene lasciato incustodito e prima di montare, smontare o la pulizia.

18. Questo apparecchio non deve essere utilizzato da bambini. Mantenere l'apparecchio e il cavo fuori dalla portata dei bambini.

19. Non usare questo apparecchio con un programmatore, contatore o un altro dispositivo che può trasformare automaticamente su.

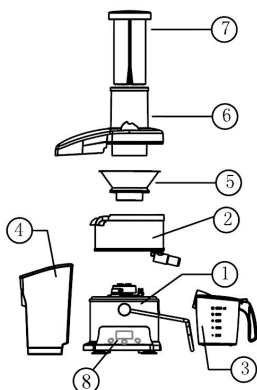

PARTI DI NOME DI SCHEMA E LA POSIZIONE DEI COMPONENTI PRINCIPALI

1. Base del motore
2. Vassoio di succo
3. Tazza di succo
4. Contenitore per polpa
5. Filtro S / S
6. Coperchio del vassoio di succo
7. Pusher
8. Toccare Controlli

CARATTERISTICHE DEL PRODOTTO

- Estrae il succo di frutta e verdura come mele, carote, pere, ecc.
- Contenitore di polpa di 2L e brocca di 0.8L con coperchio per il succo.
- Mantiene il succo separati dalla polpa e fornisce bevande salutari.
- Potente motore di 800W e cinque selettore di velocità per estrarre efficacemente il succo di frutta o verdura sia morbida o dura.
- Con anello indicatore LED blu.
- Becco a goccia regolabile: elimina le cadute per mantenere la scrivania pulita.
- Il tubo di alimentazione di 80mm consente di mettere tutta la frutta e verdura con facilità.
- Permette di rimuovere parti sicure nel lavastoviglie per una facile pulizia.
- Corpo in acciaio inox.
- Fornisce un uso più resistente e di lunga durata.

Voltaggio/Frequenza/Consumo di energia:
220-240V~ 50/60Hz, 800W

CARATTERISTICHE DEL PRODOTTO SPECIALI

1. Per il grande diametro del spremiagrumi, intere mele o pere possono essere messi dentro per spremitura, non è necessaria alcun taglio a pezzi, facile e veloce.
2. Il design è moderno, semplice ed elegante, con struttura combinata, facile da usare e pulita.
3. È adottato de motore elettrico de alta velocità con protezione termica, alta efficienza risparmio di tempo, risparmio di energia, alta durata del motore.
4. Unità di bloccaggio di sicurezza per la commutazione è appositamente progettato, per assicurarsi sicurezza ed affidabilit in uso.

INSTALLA LA MACCHINA

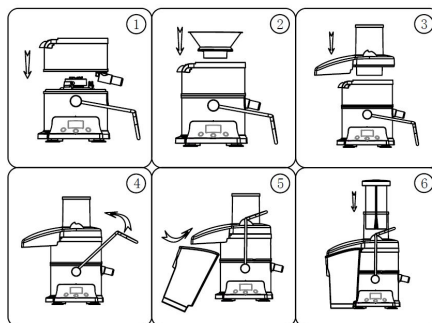

1. Posizionare il vassoio del succo sulla base del motore
2. Posizionare il filtro sull'unità base e premerlo con forza.
Nota: prestare attenzione alla rete della lama quando si prende il filtro
3. Fissare il coperchio sul vassoio del succo
4. Bloccare la maniglia e bloccarla sul coperchio
5. Collocare il contenitore della polpa sotto il coperchio
6. Mettere lo spintore verso il basso nel tubo di alimentazione

PANELLO A SFIORAMENTO



Questa macchina ha un pannello a sfioramento. Ha tre opzioni:

- a) Accensione: per accendere lo spremiagrumi
- b) Selezionare la modalità:
 - 1) Frutti di bosco: uva, kiwi, arancia ecc
 - 2) Veg morbido: pomodoro, spinaci ecc
 - 3) Frutta media: banana, mango, nettarina ec
 - 4) Frutto duro: melograno, mela, ananas ecc
 - 5) Veg duro: carota, barbabietola ecc
- c) On / off: per avviare o interrompere Juicing

Toccare il pulsante di accensione per accendere la macchina. Selezionare tra le 5 modalità secondo il requisito. Inserire la frutta / verdura nel tubo di alimentazione. Toccare il pulsante On / Off per avviare la spremitura e premerlo nuovamente una volta terminata la spremitura.

MANUTENZIONE E PULIZIA

1. Questa macchina deve essere usata spesso, quindi mantenere il motore e le altre parti operative asciutte e pulite.
2. Se non si utilizza l'apparecchio per un lungo periodo, conservarlo in un luogo asciutto e ben ventilato, in modo da evitare che il motore di diventare umido e ammuffito
3. Spegnerne l'alimentazione e scollegare l'apparecchio prima di pulirlo.
4. Smontare l'apparecchio.
Nota: sollevare la base del vassoio degli spremiagrumi con il filtro in acciaio inossidabile all'interno, quindi capovolgere il vassoio del succo e rimuovere con cura il filtro.
5. Tutte le parti staccabili possono essere lavate con la lavastoviglie, ad eccezione della base del motore.
6. Pulire la base del motore con un panno di spugna umido.

SPECIFICHE

Modello: SS-5160
Voltaggio / Frequenza: 220-240V~ 50/60Hz
Consumo di energia: 800W

Questo manuale di istruzioni può anche essere scaricato dal nostro sito Web www.sogo.es

Ricette suggeriti per i succhi di frutta e verdura:

SUCCO DI MELA CON CAROTA

Ingredienti:

- 3 Mele grandi (lavare e togliere il gambo).
- 1 Carota (lavare, sbucciare e tagliare il gambo).

Preparazione:

- 1 Una volta che le mele sono lavati li introducono nella centrifuga ed estrarre il succo. (Possiamo mescolare tra mele rosse e verdi per il miglior sapore)
- 2 Poi passare la carota attraverso la centrifuga.
- 3 Mescolare bene entrambi i succhi di frutta, servire e bere immediatamente.
- 4 Opzionalmente è possibile aromatizzare con un rametto di menta o un pezzo di zenzero.

SUCCO DI PAPAIA

Ingredienti:

- 1 Papaya grandi e maturi (pelata e senza semi).

Preparazione:

- 1 Con la de-semina di papaia tagliarli in pezzi più piccoli e introdurla nel estrattore di succo.
- 2 Servire in un bicchiere e portare via.

SUCCO D'UVA

Ingredienti:

- 1 – Un grappolo di uva bianca, neri o rossi (lavati e senza gambi).

Preparazione:

- 1 Si prega di introdurre l'uva lavati nel estrattore di succo per estrarre il succo.
- 2 Servire fresco e bere.

SUCCO DI POMODORO FRESCO

- 1 chilo di pomodori freschi e maturi.
Alcuni gambi di sedano.

Preparazione:

- 1 Passare i pomodori e il sedano attraverso l'estrattore di succo.
- 2 Mescolare il succo in una ciotola e condite con un po 'di sale e pepe a piacere.
- 3 Servire e bere.

SUCCO DI ANGIURIA

Ingredienti e preparazione:

- 1 Tagliare la anguria come desideri e togliere la pelle esterna ei semi.
- 2 Tagliare in pezzi di dimensioni sufficienti per entrare nel vostro estrattore di succo.
- 3 Una volta passati attraverso l'estrattore, servire e bere.

SUCCO DI CAROTA E SEDANO

Ingredienti:

- 4 Carote grandi (lavare, sbucciare e tagliare il gambo).
- 1 Gambo di sedano grande con le foglie (lavati).

Preparazione:

- 1 Una volta che tutti gli ingredienti sono accuratamente lavate, tagliate le carote e passare attraverso l'estrattore di succo. Poi fare lo stesso con il sedano.
- 2 Servire e bere immediatamente a prendere tutte le vitamine.

SUCCO DI CAROTA, MELA, ARANCIA E POMODORO

Ingredienti:

- 1 Carota
- 1 Mela
- 1 Pomodoro
- 1 Arancia

Preparazione:

Lavare le mele, sbucciate la carota e passare attraverso l'estrazione del succo, grattugiare la polpa di pomodoro e la tensione per ottenere il succo. Mescolare tutti i succhi di frutta e aggiungere il succo d'arancia spremuto ad esso e mescolate di nuovo. Servire freddo e bere subito per approfittar di tutte le proprietà salutari di questo succo.

BENUTZERSICHERHEITSHINWEISE

1. Dieses Gerät ist nicht für Personen (einschließlich Kinder) mit eingeschränkten physischen, sensorischen oder geistigen Fähigkeiten oder Mangel an Erfahrung und Wissen, außer wenn sie Aufsicht oder Unterrichts in der Benutzung des Gerätes gegeben worden sind von einer Person, die für ihre Sicherheit verantwortlich ist.

2. Kinder sollten beaufsichtigt werden, um sicherzustellen, dass sie mit dem Gerät nicht spielen.

3. Vor der Benutzung diese Maschine auf eine stabile Platine stellen, gemäß den Anweisungen in dieser Broschüre arbeiten.

4. Vor dem Entsaften zuerst bestätigen, dass das Entsaftennetz und die Rotorkupplung in Position gebracht werden, und es sollte keinen harten Kontakt zwischen dem Entsaftennetzschneider und der transparenten Abdeckung geben. Setzen Sie die transparente Abdeckung auf, befestigen Sie den Griff fest und schalten Sie die Maschine ein.

5. Vor der Benutzung, wenn der Motor in der Einlaufphase arbeitet, kann es einen leichten merkwürdigen Geruch und Funken geben. Das ist normal. Nachdem der Motor für einige Zeit arbeitet, verschwindet das obige Phänomen.

6. Beim Entsaften ist darauf zu achten, dass im mittleren Teil des Entsaftsbehälters und des Rückstandsbehälters nicht zu viel Saft und Rückstand vorhanden ist. Wenn es in diesen Behältern zu voll ist, schneiden Sie bitte die

Stromversorgung ab, reinigen Sie es, dann verwenden Sie es wieder.

7. Während des Gebrauchs darf die Schalenabdeckung nicht geöffnet werden. Falls die Stromversorgung eingeschaltet ist, darf die Hand oder keine Ware in den Mischbecher oder den Futteranschluss gesteckt werden, da sonst ein schädlicher Unfall auftreten kann oder diese Maschine beschädigt werden kann.

8. Um die Lebensdauer dieser Maschine zu verlängern, ist eine Übertemperaturschutzeinrichtung im Motor montiert. Wenn der Motor für eine lange Zeit verwendet ist oder überlastet ist, wenn es eine Überwarntemperatur erreicht, wird die Stromversorgung automatisch abgeschaltet. Nach dem Anhalten des Motors den Stecker der Stromversorgung herausziehen, den Motor abkühlen lassen (ca. 30 min) und dann wieder verwenden.

9. Während des Betriebs bitte die Maschine nicht unbeaufsichtigt lassen. Lassen Sie Kinder niemals das Gerät bedienen.

10. Wenn dieses Gerät die Arbeit des Mischens, des Hackens oder des Schleifens durchführt, so dass der Haupt-Entsaftungsbehälter leer oder anderweitig überlastet ist, sind beide streng verboten.

11. Nach dem Eingriff dürfen Sie das Essen nicht ausgießen, bis der Netzstecker herausgezogen ist.

12. Die Klinge sind sehr scharf. Um die Gefahr zu vermeiden, beim Reinigen eines Klinges,

bitte den Klinge unter den Wasserhahn zum Waschen geben, nicht mit der Hand waschen.

13. Diese Maschine darf nicht für andere Zwecke verwendet werden.

14. Dieses Gerät darf nur für den häuslichen Gebrauch verwendet werden.

15. Wenn das Netzkabel beschädigt ist, muss es vom Hersteller, seinem Kundendienst oder ähnlich qualifizierte Personen ersetzt werden, um eine Gefährdung zu vermeiden.

16. Dieses Gerät kann von Kindern über 8 Jahren und Personen mit eingeschränkten physischen, sensorischen oder geistigen Fähigkeiten oder Mangel an Erfahrung und Wissen verwendet werden, wenn sie in einer sicheren Art und Weise in Bezug auf gegeben worden sind und, die damit verbundenen Gefahren verstehen. Kinder dürfen nicht mit dem Gerät spielen. Reinigung und Wartung des Benutzers dürfen nicht ohne Aufsicht von Kindern durchgeführt werden.

17. Trennen Sie das Gerät immer vom Gerät, wenn es unbeaufsichtigt bleibt und vor dem Zusammenbau, demontieren oder reinigen.

18. Dieses Gerät darf nicht von Kindern benutzt werden. Halten Sie das Gerät und das Netzkabel außerhalb der Reichweite von Kindern.

19. Verwenden Sie dieses Gerät nicht mit einem Programmierer, einem Zähler oder einem anderen Gerät, das es automatisch einschalten kann.

TEILE DIAGRAMNAME UND POSITION DER HAUPTKOMPONENTEN

1. Motorbasis
2. Saftschale
3. Saftschale
4. Zellstoffbehälter
5. S/S Filter
6. Abdeckung der Saftschale
7. Drücker
8. Berühren Sie Steuerelemente

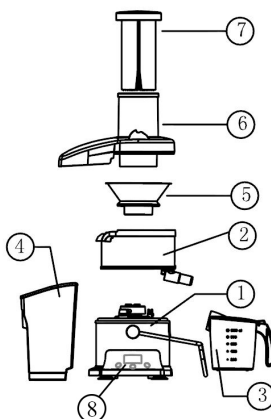

PRODUKT-BESONDERHEITEN

- Extrahiert Fruchtsaft und Gemüsesaft wie Äpfel, Karotten, Birnen usw
- 2L Fruchtfleischbehälter und Kanne mit Deckel 0,8L für Saft
- Hält den Saft vom Fruchtfleisch getrennt und sorgt für gesunde Getränke
- Leistungsstarker 800-W-Motor und 2-Gang-Wahlschalter, um den Saft effektiv aus weichem oder hartem Obst oder Gemüse zu extrahieren
- Mit dem Fütterungsschlauch 80 mm können Sie ganzes Obst und Gemüse mühelos platzieren
- Ermöglicht das Entfernen spülmaschinengeeigneter Teile zur einfachen Reinigung
- Edelstahlgehäuse
- Bietet eine dauerhaftere und langfristige Verwendung

Spannung / Frequenz / Verbrauch:
220-240 V ~ 50/60 Hz, 800 W

SPEZIELLE PRODUKTEIGENSCHAFTEN

1. Für den Saftpresse großen Durchmesser, können ganze Äpfel oder Birnen zum Entsaften gebracht werden, kein Ausschnitt ist notwendig, einfach und schnell.
2. Design ist modern, einfach und elegant, mit kombinierter Struktur, einfach zu bedienen und zu reinigen.
3. Hochgeschwindigkeits-Elektromotor mit Überhitzungsschutz wird angenommen, hohe Effizienz Zeitersparnis, Energieeinsparung, hohe Lebensdauer des Motors.
4. Sicherheitsschloss für das Schalten ist speziell konstruiert, um sicherzustellen, dass Sicherheit und Zuverlässigkeit im Einsatz ist.

INSTALLIEREN SIE DIE MASCHINE

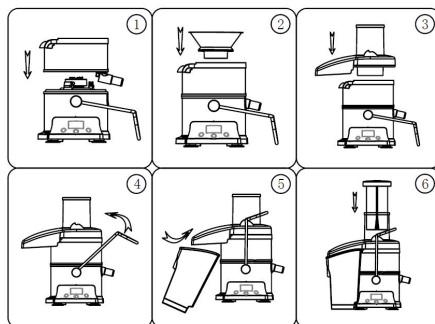

1. Stellen Sie die Saftschale auf den Motorfuß
2. Setzen Sie den Filter auf die Basiseinheit und drücken Sie ihn fest an.

Hinweis: Achten Sie beim Entnehmen des Filters auf das Schaufelnetz

3. Befestigen Sie den Deckel auf der Saftschale
4. Verriegeln Sie den Griff und die Abdeckung
5. Stellen Sie den Zellstoffbehälter unter den Deckel
6. Setzen Sie den Stopfer in den

TOUCHPANEL



Diese Maschine hat ein Touchpanel. Es gibt drei Möglichkeiten:

a) Einschalten: Den Entsafter einschalten

b) Modus auswählen:

- 1) Weichobst: Trauben, Kiwi, Orange usw
- 2) Weiches Gemüse: Tomaten, Spinat usw
- 3) Med Fruit: Banane, Mango, Nektarine usw
- 4) Hartobst: Granatapfel, Apfel, Ananas usw
- 5) Hartes Gemüse: Karotten, Rote Beete usw

c) Ein / Aus: Zum Starten oder Beenden des Entsaftens

Berühren Sie die Einschalttaste, um das Gerät einzuschalten. Wählen Sie je nach Anforderung aus den 5 Modi. Legen Sie das Obst / Gemüse in die Ernährungssonde. Berühren Sie die Ein- / Aus-Taste, um den Entsaftungsvorgang zu starten, und drücken Sie sie erneut, wenn der Entsaftungsvorgang abgeschlossen ist.

WARTUNG UND REINIGUNG

1. Diese Maschine muss oft verwendet werden, daher den Motor und die anderen Bedienteile trocken und sauber halten.
2. Wenn Sie das Gerät längere Zeit nicht benutzen, lagern Sie es an einem trockenen und gut belüfteten Ort, um zu verhindern, dass der Motor feucht und schimmelig wird.
3. Schalten Sie das Gerät aus und ziehen Sie den Netzstecker, bevor Sie es reinigen.
4. Bauen Sie das Gerät auseinander.
Hinweis: Heben Sie den Boden der Saftpresse mit dem Edelstahlfilter nach innen ab, drehen Sie die Saftpresse um und entfernen Sie den Filter vorsichtig.
5. Alle abnehmbaren Teile mit Ausnahme des Motorfußes können in der Spülmaschine gewaschen werden.
6. Wischen Sie die Motorbasis mit einem feuchten Schwammtuch ab.

SPEZIFIKATION

Modell: SS-5160

Spannung / Frequenz: 220- 240V~ 50/60Hz,

Leistungsaufnahme: 800W

Diese Bedienungsanleitung kann auch von unserer Website www.sogo.es heruntergeladen werden

Vorgeschlagene Rezepte für Obst- und Gemüsesäfte:

Saft von Apfel mit Karotte

Zutaten:

- 3 Große Äpfel (waschen und den Stamm entfernen).
- 1 Karotte (waschen, schälen und den Stamm schneiden).

Vorbereitung:

- 1 Sobald die Äpfel gewaschen wurden, stellen sie sie in den Saft-Extraktor ein und den Saft extrahieren. (Wir können zwischen roten und grünen Äpfeln für den besten Geschmack mischen).
- 2 Die Karotte durch den Saftabzug passieren.
- 3 Beide Säfte gut mischen, sofort servieren und trinken.
- 4 Wahlweise können Sie mit einem Zweig von Minze oder einem Stück Ingwer würzen.

PAPAYA-SAFT

Zutaten:

- 1 Große und reife Papaya (geschält und gesät).

Vorbereitung:

- 1 Mit der de-Aussaat von Papaya schneiden sie in kleine Stücke und führen sie in den Entsafter.
- 2 Im Glas servieren und mitnehmen.

TRAUBENSAFT

Zutaten:

- 1 Ein Bündel von weißen, schwarzen oder roten Trauben (gewaschen und ohne Stängel).

Vorbereitung:

- 1 Bitte stellen Sie die gewaschenen Trauben in den Saft-Extraktor ein, um den Saft zu extrahieren.
- 2 Frisch servieren und trinken.

FRISCHER TOMATENSAFT

- 1 Kilo frische und reife Tomaten.
Einige Sellerie Stiele

Vorbereitung:

- 1 Führen Sie die Tomaten und den Sellerie durch den Entsafter.
- 2 Mischen Sie die Säfte in eine Schüssel und würzen Sie mit etwas Salz und Pfeffer nach Geschmack.
- 3 Servieren und trinken.

WASSERMELONENSAFT

Zutaten und Vorbereitung:

- 1 Schneiden Sie die Wassermelone, wie Sie wollen und die Außenhaut und die Samen herausnehmen.
- 2 In Stücke von ausreichender Größe schneiden, um in Ihren Entsafter einzutreten.
- 3 Einmal durch den Extraktor geleitet, servieren und trinken.

KAROTTEN UND SELLERIESAFT

Zutaten:

- 4 Große Karotten (waschen, schälen und den Stamm schneiden).
- 1 Großer Stiel Sellerie mit Blättern (waschen).

Vorbereitung:

- 1 Sobald alle Zutaten gründlich gewaschen werden, schneiden Sie die Karotten und sie durch den Entsafter passieren. Dann das selbe mit dem Sellerie machen.
- 2 Servieren und sofort trinken, um alle Vitamine zu nehmen.

KAROTTENSAFT, APFEL, ORANGE UND TOMATE

Zutaten:

- 1 Karotte
- 1 Apfel
- 1 Tomate
- 1 Orange

Vorbereitung:

Waschen Sie die Äpfel, schälen Sie die Karotte und gehen Sie durch die Extraktion von Saft, grat die Tomate Zellstoff und belasten, um den Saft zu bekommen. Mischen Sie alle Säfte und fügen Sie den gepressten Orangensaft hinzu und rühren Sie es wieder. Servieren Sie kalt und trinken Sie es sofort, um alle gesunden Eigenschaften dieses Saftes zu nutzen.

DECLARACIÓN DE CONFORMIDAD

Este dispositivo cumple con la Directiva de baja tensión 2014/35/CE, la Directiva de Compatibilidad Electromagnética 2014/30/UE, la Directiva 2015/863 UE sobre restricciones a la utilización de determinadas sustancias peligrosas en aparatos eléctricos y electrónicos y la Directiva 2009/125 CE en los requisitos de diseño ecológico aplicables a los productos relacionados con la energía.



DECLARAÇÃO DE CONFORMIDADE

Este dispositivo está em conformidade com a Directiva de Baixa Tensão 2014/35/CE, a Directiva de Compatibilidade Electromagnética 2014/30/UE, a Directiva 2015/863/UE relativa à restrição do uso de determinadas substâncias perigosas em equipamentos eléctricos e electrónicos e da Directiva 2009/125/CE sobre os requisitos de concepção ecológica aplicáveis aos produto relacionados com a energia.



DECLARATION OF CONFORMITY

This device complies with Low Voltage Directive 2014/35/EC, Electromagnetic Compatibility Directive 2014/30/EU, Directive 2015/863/UE on the restriction of the use of certain hazardous substances in electrical and electronic equipment and Directive 2009/125/EC on the eco-design requirements applicable to energy-related products.



DICHIARAZIONE DI CONFORMITÀ

Questo dispositivo è conforme alla Direttiva sulla Bassa Tensione 2014/35/EC, Direttiva sulla Compatibilità Elettromagnetica 2014/30/EU, Direttiva 2015/863/UE sulla restrizione dell'uso di determinate sostanze pericolose nelle Apparecchi elettrici ed elettronici e la Direttiva 2009/125/CE relativa ai requisiti di progettazione ecocompatibile applicabili ai prodotti connessi all'energia.



DÉCLARATION DE CONFORMITÉ

Cet appareil est conforme à la Directive Basse Tension 2014/35/CE, la directive Compatibilité électromagnétique 2014/30/UE, la directive 2015/863/UE relative à la limitation de l'utilisation de certaines substances dangereuses dans les équipements et la directive 2009/125 / CE électriques et électroniques sur les exigences en matière d'éco conception applicables aux produits liés à l'énergie.



KONFORMITÄTSERKLÄRUNG

Dieses Gerät entspricht die 2014/35/EG Niederspannungs Richtlinie, die 2014/30/EU Elektromagnetische Verträglichkeit Richtlinie, die 2015/863/UE Richtlinie auf die Beschränkung der Verwendung bestimmter gefährlicher Stoffe in Elektro- und Elektronikgeräten und die 2009/125/CE Richtlinie auf die die Ökodesign-Anforderungen für energieverbrauchsrelevante Produkte.



Este símbolo significa que, si desea deshacerse del producto, una vez transcurrida la vida del mismo, debe depositarlo por los medios adecuados a manos de un gestor de residuos autorizado para la recogida selectiva de Residuos de Aparatos Eléctricos y Electrónicos (RAEE).



Importado por:

Sanysan Appliances S.L, NIF: B98753056,
C/ Barcas 2, 2
46002 Valencia, España
Producto fabricado en P.R.C - Diseñado por
SOGO basada en las normas de calidad
europeas
Servicio postventa: www.sogosat.com
sogosat@sogosat.com / 0034 902 222 161

Este símbolo significa que se desejar desfazer-se do produto depois de terminada a sua vida útil, deve entregá-lo através dos meios adequados ao cuidado de um gestor de resíduos autorizado para a recolha selectiva de Resíduos de Equipamentos Eléctricos e Electrónicos (REEE).



Importado por:

Sanysan Appliances S.L, NIF: B98753056,
C/ Barcas 2, 2
46002 Valencia, Espanha
Produto fabricado na P.R.C - projetado pelo
SOGO com base nas normas de qualidade
europeias.
Serviço pós-venda: www.sogosat.com /
sogosat@sogosat.com / 0034 902 222 161

This symbol means that in case you wish to dispose of the product once its working life has ended, take it to an authorised waste agent for the selective collection of waste electrical and electronic equipment (WEEE).



Imported by:

Sanysan Appliances S.L, NIF: B98753056,
C/ Barcas 2, 2
46002 Valencia, Spain
Product made in P.R.C. – Designed by
SOGO based on the European Quality
Standards
Customer Service: www.sogosat.com /
sogosat@sogosat.com / 0034 902 222 161

Questo simbolo indica che nel caso in qui si desidera smaltire il prodotto una volta la sua vita lavorativa è finite si dovrebbe prendere ad un agente autorizzato di rifiuti per la raccolta selettiva di apparecchi elettriche ed elettroniche (WEEE).



Importato da:

Sanysan Appliances S.L, NIF: B98753056,
C/ Barcas 2, 2
46002 Valencia, Espanha
Prodotto fatto a P.R.C - Disegnato da SOGO
in base alla Norme di Qualità Europea
Servizio al cliente: www.sogosat.com /
sogosat@sogosat.com / 0034 902 222 161

Ce symbole signifie que si vous souhaitez vous défaire du produit, une fois que celui-ci n'est plus utilisable, remettez-le, suivant la méthode appropriée, à un gestionnaire de déchets d'équipements électriques et électroniques (DEEE).



Importé par:

Sanysan Appliances S.L, NIF: B98753056,
C/ Barcas 2, 2
46002 Valencia, Espagne
Produit fabriqué en P.R.C - Conçu par
SOGO sur la base des normes de qualité
européennes.
Service après-vente: www.sogosat.com /
sogosat@sogosat.com / 0034 902 222 161

Dieses Symbol bedeutet, dass für den Fall, möchten Sie das Produkt entsorgen, sobald seine Lebensdauer beendet ist, sollen Sie sich an einen autorisierten Abfallmittel wenden, für die Abfällen von Elektro- und Elektronikgeräten selektive Sammlung (WEEE).



Importiert durch:

Sanysan Appliances S.L, NIF: B98753056,
C/ Barcas 2, 2
46002 Valencia, Spain
Produkt gemacht in P.R.C. -Entworfen von
Sogo auf der Grundlage der europäischen
Qualitätsstandards
Kundendienst: www.sogosat.com /
sogosat@sogosat.com / 0034 902 222 161

SOGO[®]

Human Technology

ref. SS-5160

